



CUPRA LEON *5D / SPORTSTOURER*
Návod k obsluze



Údaje o vozidle

Typ vozu:
Registrační značka:
Identifikační číslo vozu:
Den první registrace, resp. expedice:
Smluvní partner SEAT:
Servisní poradce:
Telefon:

Potvrzení o přijetí dokladů a klíče vozidla

K vozidlu patří:	ANO	NE
Palubní literatura	<input type="checkbox"/>	<input type="checkbox"/>
Hlavní klíč	<input type="checkbox"/>	<input type="checkbox"/>
Druhý klíč	<input type="checkbox"/>	<input type="checkbox"/>
Byla zkontrolována funkčnost klíčů	<input type="checkbox"/>	<input type="checkbox"/>
Místo:		
Datum:		
Podpis majitele vozidla:		

Úvod

Rozhodli jste se pro model CUPRA - děkujeme Vám za důvěru.

Se svým novým modelem CUPRA si budete moci užívat vozidla s nejmodernější technologií a s ohledem na kvalitu výjimečným vybavením.

Doporučujeme Vám pozorně si přečíst tyto návody k obsluze, abyste se seznámili s Vaším vozidlem a uměli využívat při každodenní jízdě všechny jeho funkce.

Informace o ovládání jsou doplněné pokyny, týkajícími se fungování vozidla a péče o něj k zaručení jeho bezpečného provozu a udržení stálé hodnoty. Kromě toho zde sdělujeme cenné praktické rady a poskytujeme podněty k zajištění hospodárného a ekologického jízdního provozu Vašeho vozidla.

Přejeme Vám mnoho potěšení z Vašeho vozidla a za všech okolností šťastnou cestu.

CUPRA

POZOR

Dodržujte důležitá bezpečnostní upozornění týkající se čelního airbagu spolujezdce»» strana 35, Montáž dětských sedaček a manipulace s nimi.

O této příručce

Tento návod k obsluze je platný pro všechny modelové varianty a provedení Vašeho vozidla CUPRA. Návod k obsluze popisuje všechny vybavení a modely, aniž by je specifikoval jako mimořádné vybavy nebo modelové varianty. Mohou tak být zde popsána vybavení, které Vaše vozidlo třeba nemá nebo jsou dostupné pouze na některých trzích. Vybavení Vašeho vozidla najdete v prodejních podkladech a pro bližší informace se obraťte na Vaš odborný servis CUPRA nebo provozovnu Vašeho partnera SEAT.

Všechny údaje v tomto návodu k obsluze odpovídají stavu informací v době redakční závěry. V důsledku průběžného dalšího zdokonalování vozidla mohou existovat odlišnosti mezi vozidlem a údaji v tomto návodu k obsluze. Proto nelze z rozdílných údajů, vyobrazení nebo popisů vyvozovat nějaké požadavky.

V případě prodeje nebo pronájmu vozidla zajistíte prosím, aby se ve vozidle vždy nacházel úplný návod k obsluze. Kvůli vymazání osobních údajů doporučuje kromě toho značka CUPRA obnovit tovární nastavení systému infotainmentu.

Vyobrazení se mohou v detailech lišit od provedení Vašeho vozidla, jsou chápána jako obecné informace.

Pokud nebude uvedeno jinak, jsou všechna **určení směru** (vlevo, vpravo, vpředu, vzadu), použitá v této příručce, vždy vztažena ke směru jízdy vozidla.

Tento návod k obsluze byl zpracován pro **vozidla s levostranným řízením**. U vozidel s pravostranným řízením jsou ovládací prvky uspořádány částečně jinak, než je znázorněno na obrázcích nebo popsáno v textu.

Technické změny na vozidle nebo pro bezpečnost kritická témata, které se třeba mohly objevit po redakční uzávěrce, se nacházejí v dodatku, který je k tomuto návodu obsluze připojen.

® **Ochranné obchodní značky** jsou označené prostřednictvím ®. Chybějící označení však neznamená, že se pojmy mohou volně používat.

>> Označuje pokračování odstavce na další stránce.

V tomto Návodu k obsluze se dozvíte informace:

- v tematické formě, všeobecný přehled obsahu seřazený podle kapitol.
- Vizuální přehled obsahu s grafickým úda- jem stránky, na které jsou „zásadní“ informace, jež jsou v příslušných kapitolách rozšířeny.

- Seznam hesel s četnými odbornými pojmy a synonymy, které usnadňují vyhledávání informací.

⚠ POZOR

Texty s tímto symbolem obsahují informace, které se vztahují k Vaší bezpečnosti a upozorňují na možné nebezpečí nehody a zranění.

ⓘ UPOZORNĚNÍ

Texty s tímto symbolem upozorňují na možnost poškození vozidla.

🌿 Životní prostředí

Texty s tímto symbolem obsahují pokyny vztahující se k ochraně životního prostředí.

📄 Poznámka

Texty s tímto symbolem obsahují doplňující informace.

Digitální návod k obsluze

Na oficiálních internetových stránkách pro model CUPRA si můžete nechat zobrazit také digitální verzi návodu k obsluze:



- Oskenujte QR kód»» **obr. 1**
- **NEBO** zadejte do Vašeho prohlížeče následující adresu:

<http://www.cupraofficial.com/owners/cupra-car-model-manuals.html>

a zvolte svoje vozidlo.

Platí pro trh v Nizozemsku

K provádění oprav a poskytování služeb pro vozidla CUPRA v rámci záruky jsou oprávněny pouze odborné servisy CUPRA.



Obsah

Všeobecná vyobrazení vozidla	7
Vyobrazení vnějšíku	7
Pohled zvnějšku	8
Vyobrazení vnějšíku	9
Pohled zvnějšku	10
Přehled (vozidlo s levostranným řízením)	11
Přehled (vozidlo s pravostranným řízením)	12
Vyobrazení vnitřku	13
Bezpečnost	14
Bezpečnost jízdy	14
Pokyny k jízdě	14
Správná poloha sezení cestujících	15
Prostor pro pedály	18
Bezpečnostní pásy	18
Proč používat bezpečnostní pásy?	18
Správné nastavení bezpečnostních pásů	21
Předepínače bezpečnostních pásů	23
Systém PreCrash	24
Systém airbagů	25
Krátký úvod	25
Funkce airbagů	27
Bezpečná přeprava dětí	33
Bezpečnost dětí	33
Nouzové situace	44
Svépomoc	44
Služba informací a volání v případě závažných a tísňových volání	44
Vybavení pro případ nouze	45
Oprava pneumatik	46

Výměna kola	48	Sedadla a opěrky hlavy	131
Výměna listů stěračů	52	Nastavování sedadel	131
Pomoc při startování	54	Opěrky hlavy	132
Roztahování a vlečení	55	Funkce sedadla	134
Pojistky a žárovky	60	Přeprava a praktická vybavení	137
Pojistky	60	Uložení zavazadel	137
Výměna žárovek	63	Zavazadlový prostor	138
Ovládání	67	Oddělovací síť	146
Prostor řidiče	67	Střešní nosiče zavazadel	148
Vyobrazení vnitřku	67	Odkládací prostory	150
Přístroje a kontrolky	68	Zásuvky	152
Panel přístrojů	68	Klimatizace	154
Ovládání panelu přístrojů	84	Topení, větrání, chlazení	154
Kontrolky	85	Nezávislé klimatizování	163
Infotainment	88	Infotainment	166
Multifunkční volant	94	Úvod	166
Otvírání a zavírání	95	První kroky	166
Sada klíčů vozidla	95	Přehled ovládacích prvků	170
Centrální zamykání	98	Všeobecné pokyny k ovládání	171
Výstražné zařízení proti odcizení	104	Přenos dat	177
Dveře	107	CUPRA CONNECT	177
Zadní víko	109	Full Link	182
Spínače oken	113	Přístupový bod WLAN	186
Skleněná střecha	115	Ovládání infotainmentu	188
Světla	117	Hlasové ovládání	188
Osvětlení vozidla	117	Provoz rádia	189
Vnitřní osvětlení	124	Provoz médií	193
Viditelnost	126	Navigace	196
Stěrače čelního a zadního skla	126	Telefonní rozhraní	203
Zpětné zrcátko	128	Multimédia	209
Ochrana proti slunci	130	Jízda	210
		Spuštění motoru a jízda	210
		Spuštění a vypnutí motoru	210
		Elektrický jízdní provoz	214

Obsah

Volba provozního režimu	215	Podpora zaparkování Plus	280	Údržba	341
Systém Start-Stop	217	Podpora zaparkování vzadu	283	Servis	341
Automatická převodovka s přímým řazením	219	Asistent couvání (Rear View Camera)	284	Servisní intervaly	341
Doporučení převodového stupně	225	Tažné zařízení a přívěs	287	Nabídky dodatečných služeb	343
Řízení	225	Jízda s přívěsem	287	Záruka	344
Jízdní profily (Drive Profile)	226	Kulová hlava s elektrickým odjišťováním	293	Pravidelné ošetřování	344
Pokyny k jízdě	228	Dodatečná vybavení tažným zařízením	295	Ošetřování a čištění	344
Asistenční systémy řidiče	231	Akumulátor	296	Příslušenství a technické změny	350
Všeobecné pokyny	231	Vysokonapěťový akumulátor	296	Příslušenství, náhradní díly a opravárenské činnosti	350
Snímače a kamery asistenčních systémů řidiče	232	Bezpečnostní upozornění	296	Informace pro spotřebitele	352
Tempomat (GRA)	235	Péče o vysokonapěťový akumulátor	298	Informace pro spotřebitele	352
Omezovač rychlosti	237	Nastavení nabíjecího procesu v systému infotainmentu	299	V řídicích jednotkách uložené informace	352
Systémy podpory brzd (Front Assist)	238	Nabíjení vysokonapěťového akumulátoru	300	Ostatní zajímavé informace	352
Automatická regulace odstupu (ACC - Adaptive Cruise Control)	243	Nabíjecí kabely	306	Informace o směrnici EU 2014/53/EU	353
Předvídavá regulace rychlosti	249	Rady a činnosti	310	Technická data	358
Asistent udržování jízdního pruhu (Lane Assist)	251	Kontrola a doplňování kapalin	310	Údaje o technických datech	358
Jízdní asistent (Travel Assist)	253	Čerpání pohonných hmot	310	Co byste měli vědět	358
Asistent pro případ nouze (Emergency Assist)	255	Druhy paliva	312	Věcný rejstřík	365
Asistent změny jízdního pruhu (Side Assist) s asistentem vyparkování (RCTA) a asistentem otvírání dveří (Exit Assist)	257	Řídicí systém motoru a čističí zařízení výfukových plynů	313		
Brzdění a parkování	263	Motorový prostor	315		
Brzdová soustava	263	motorový olej	318		
Stabilizační programy a systémy podpory brzd	267	Chladicí soustava	321		
Parkování	271	Brzdová kapalina	323		
Podpory parkování a manévrování	271	Nádržka na kapalinu do ostříkovačů	324		
Parkovací asistent (Park Assist)	271	12voltový vozidlový akumulátor	325		
Systémy podpory parkování a manévrování (Park Pilot)	279	Energetický management	329		
		Kola	331		
		Kola a pneumatiky	331		
		Kontrola tlaku v pneumatikách	337		
		Nouzové kolo	339		

Vyobrazení vnějšku

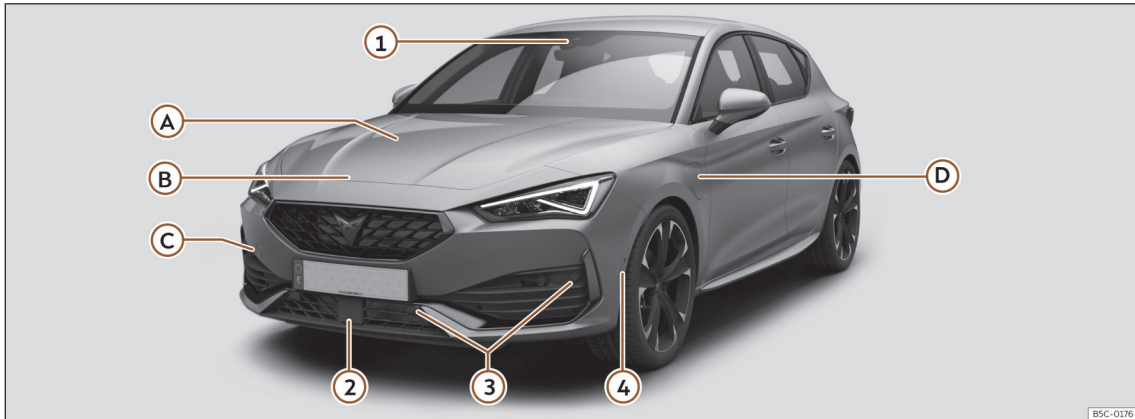

Obr. 2 Leon

Snímače asistentů řidiče»» strana 231

- ① Multifunkční čelní kamera
- ② Radarový snímač vpředu
- ③ Snímače podpory zaparkování
- ④ Snímač parkovacího asistenta

Ⓐ Kontrola výšky hladiny kapalin

- Olej»» strana 318
- Brzdová kapalina»» strana 323
- Akumulátor»» strana 325

Ⓑ Víko motorového prostoru

- Odjišťovací páka»» strana 316
- Otevření/zavření»» strana 316

Ⓒ Vlečení vozidla

- Vlečné oko»» strana 58
- Roztahování»» strana 56

Ⓓ Nabíjecí zásuvka (hybridní vozidla)

- Signalizace nabíjecího procesu»» strana 304
- Nouzové odjišťování»» strana 305

Pohled zvnějšku

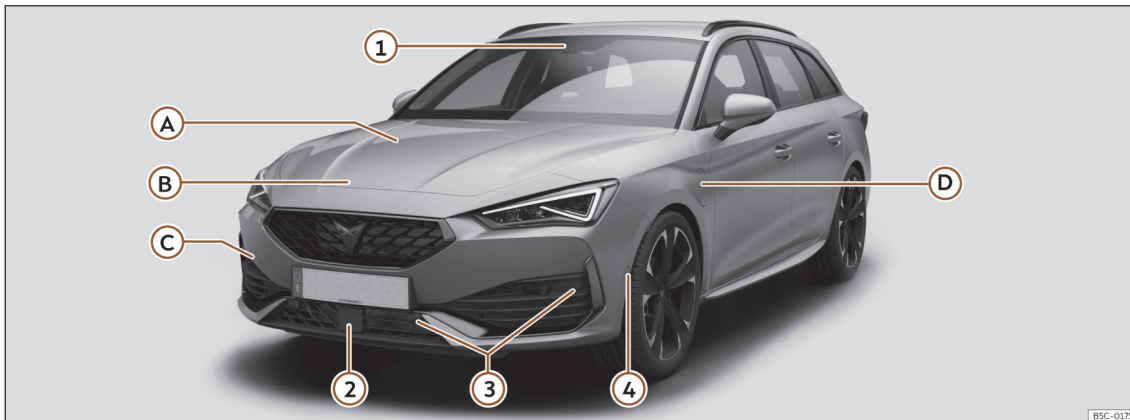

Obr. 3 Leon Sportstourer

Snímače asistentů řídiče»» strana 231

- ① Multifunkční čelní kamera
- ② Radarový snímač vpředu
- ③ Snímače podpory zaparkování
- ④ Snímač parkovacího asistenta

Ⓐ Kontrola výšky hladiny kapalin

- Olej»» strana 318
- Brzdová kapalina»» strana 323
- Akumulátor»» strana 325

Ⓑ Víko motorového prostoru

- Odjišťovací páka»» strana 316
- Otevření/zavření»» strana 316

Ⓒ Vlečení vozidla

- Vlečné oko»» strana 58
- Roztahování»» strana 56

Ⓓ Nabíjecí zásuvka (hybridní vozidla)

- Signalizace nabíjecího procesu»» strana 304
- Nouzové odjišťování»» strana 305

Vyobrazení vnějšku

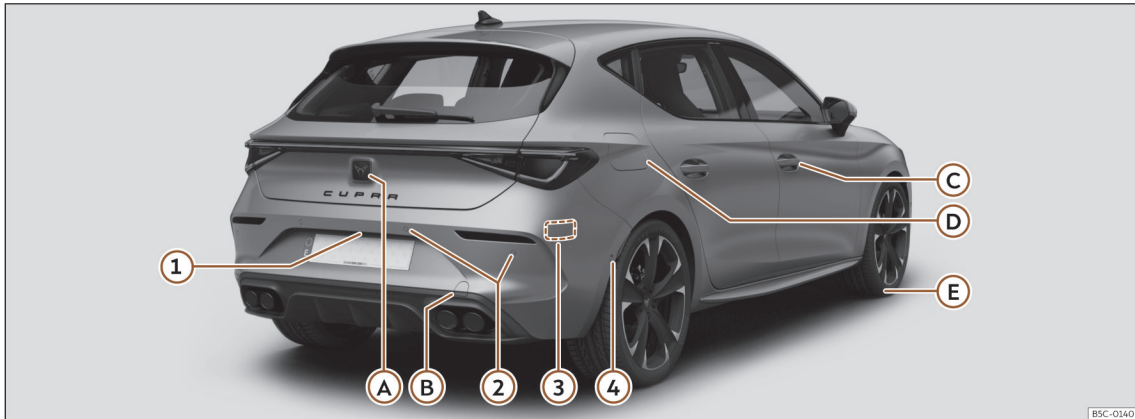

Obr. 4 Leon

Snímače asistentů řidiče»» strana 231

- ① Zpětná kamera
- ② Snímače podpory zaparkování
- ③ Radarové snímače vzadu
- ④ Snímač parkovacího asistenta

A Zadní víko

- Otevření zvenku»» strana 109
- Otevření v případě nouze»» strana 113

B Vlečení vozidla

- Vlečné oko»» strana 58
- Roztahování»» strana 56

C Otvírání a zavírání

- Dveře»» strana 107

- Centrální zamykání»» strana 98
- Nouzové zajištění»» strana 107 .

D Palivová nádrž

- Množství náplně»» strana 358
- Otvírání/ zavírání víka plnicího hrdla »» strana 310

E Postup v případě závady

- Opravářská sada»» strana 46
- Výměna kola»» strana 48

Pohled zvnějšku

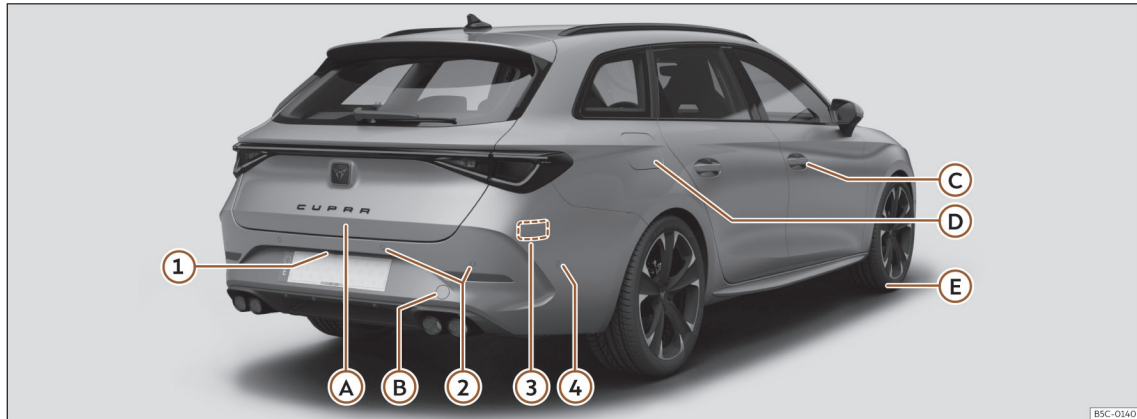

Obr. 5 Leon Sportstourer

Snímače asistentů řidiče»» strana 231

- ① Zpětná kamera
- ② Snímače podpory zaparkování
- ③ Radarové snímače vzadu
- ④ Snímač parkovacího asistenta

A Zadní víko

- Otevření zvenku»» strana 109
- Otevření v případě nouže»» strana 113

B Vlečení vozidla

- Vlečné oko»» strana 58
- Roztahování»» strana 56

C Otvírání a zavírání

- Dveře»» strana 107

- Centrální zamykání»» strana 98
- Nouzové zajištění»» strana 107.

D Palivová nádrž

- Množství náplně»» strana 358
- Otvírání/zavírání víka plnicího hrdla»» strana 310

E Postup v případě závady

- Opravářenská sada»» strana 46
- Výměna kola»» strana 48

Přehled (vozidlo s levostranným řízením)

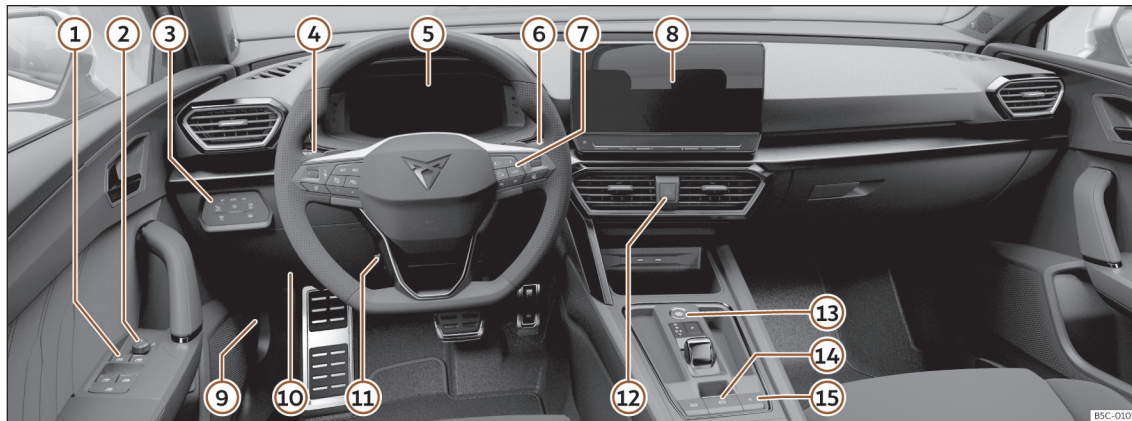

- ① Elektrické spouštěče skel»» strana 113
- ② Nastavení vnějších zpětných zrcátek »» strana 128
- ③ Ovládací prvek osvětlení a vyhřívání skel »» strana 118
- ④ Páčka směrových a dálkových světel »» strana 119
- ⑤ Kontrolky»» strana 85
- ⑥ Stěrač čelního skla a stěrač zadního skla »» strana 126
- ⑦ Informační systém řidiče»» strana 84
- ⑧ Systém infotainmentu»» strana 88 , »» strana 166
- ⑨ Páka otvírání víka motorového prostoru »» strana 316
- ⑩ Pojistky»» strana 60
- ⑪ Nastavení polohy volantu»» strana 17
- ⑫ Výstražná světla»» strana 123
- ⑬ Tlačítko spouštěče»» strana 210 nebo vypnutí ESC»» strana 270
- ⑭ Elektronická parkovací brzda»» strana 265
- ⑮ Centrální zamykání»» strana 98

Přehled (vozidlo s pravostranným řízením)

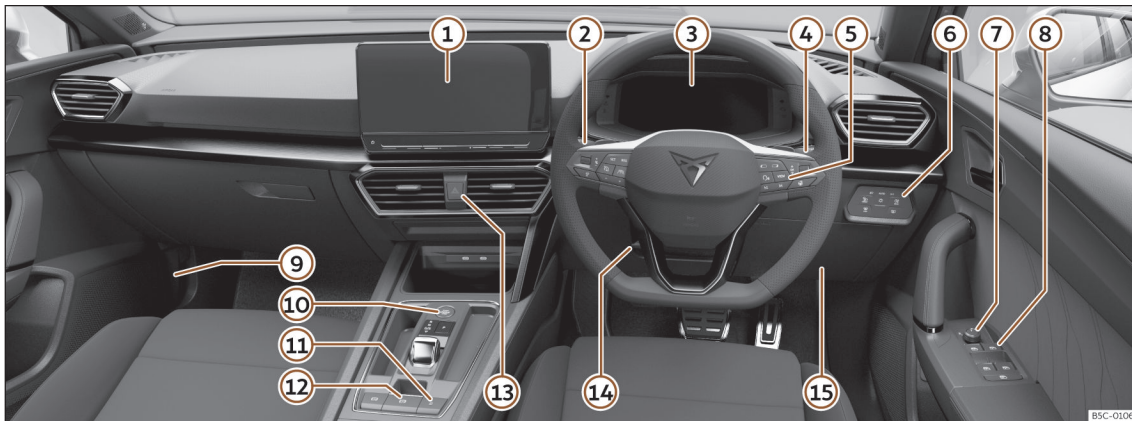

- | | | |
|--|--|--|
| ① Systém infotainmentu»» strana 88 ,
»» strana 166 | ⑥ Ovládací prvek osvětlení a vyhřívání skel
»» strana 118 | ⑩ Tlačítko spouštěče»» strana 210 nebo
vypnutí ESC»» strana 270 |
| ② Páčka směrových a dálkových světel
»» strana 119 | ⑦ Nastavení vnějších zpětných zrcátek
»» strana 128 | ⑪ Centrální zamykání»» strana 98 |
| ③ Kontrolky»» strana 85 | ⑧ Elektrické spouštěče skel»» strana 113 | ⑫ Elektronická parkovací brzda»» strana
265 |
| ④ Stěrač čelního skla a stěrač zadního skla
»» strana 126 | ⑨ Páka otvírání víka motorového prostoru
»» strana 316 | ⑬ Výstražná světa»» strana 123 |
| ⑤ Informační systém řidiče»» strana 84 | | ⑭ Nastavení polohy volantu»» strana 17 |
| | | ⑮ Pojistky»» strana 60 |

Vyobrazení vnitřku

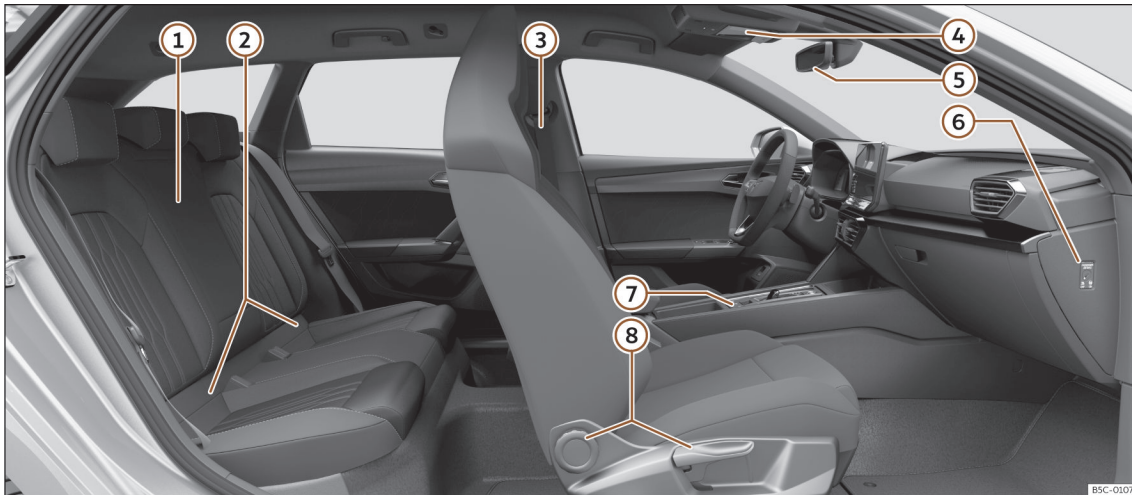

① Loketní opěrka»» strana 145

② Ukotvení Isofix»» strana 36

③ Bezpečnostní pásy»» strana 18

④ Panoramatická střecha»» strana 115

⑤ Vnitřní zpětné zrcátko»» strana 128

⑥ Odpojení čelního airbagu spolujezdce
»» strana 29

⑦ Elektronická parkovací brzda»» strana
265

⑧ Nastavení sedadel»» strana 131

Bezpečnost

Bezpečnost jízdy

Pokyny k jízdě

Bezpečnost především!

⚠ POZOR

- Tento oddíl obsahuje důležité informace k obsluze vozidla pro řidiče i jeho spolucestující. Další důležité informace, které se týkají bezpečnosti Vaší i Vašich spolucestujících, najdete také v ostatních kapitolách návodu k obsluze.
- Zajistěte, aby kompletní palubní literatura byla stále ve vozidle. To platí zejména pro případ, kdy vozidlo půjčujete nebo prodáváte.

Před jízdou

Pro Vaši vlastní bezpečnost a bezpečnost Vašich spolucestujících dodržujte následující pokyny:

- Zajistěte správnou funkci osvětlení vozu a ukazatelů směru jízdy (směrových světel).
- Zkontrolujte tlak v pneumatikách.

- Zajistěte čistotu všech skel pro dobrý výhled z vozidla.
- Převážená zavazadla bezpečně upevněte »» strana 137.
- Zajistěte, aby nemohlo dojít k zablokování pedálů nějakými předměty.
- Zpětná zrcátka, přední sedadlo a opěrky hlavy upravte podle Vaší výšky.
- Dbejte na to, aby cestující na zadních sedadlech měli opěrky hlavy vyklopené do provozní polohy»» strana 132.
- Upozorněte cestující, aby si nastavili opěrky hlavy podle své výšky.
- Bezpečnost dětí zajistěte vhodnou dětskou sedačkou a správně zapnutým bezpečnostním pásem»» strana 33.
- Zaujměte správnou polohu k sezení. Upozorněte také Vaše spolucestující na správnou polohu k sezení»» strana 15.
- Před každou jízdou si správně zapněte bezpečnostní pás. Upozorněte na správné zapnutí bezpečnostních pásů také Vaše spolucestující»» strana 18.

Bezpečnostní faktory

Jako řidič nesete zodpovědnost za sebe i všechny Vaše spolucestující.

- Nenechávejte se při jízdě rozptylovat např. spolucestujícími nebo telefonováním.
- Nikdy nejezděte, pokud je ovlivněna Vaše schopnost jízdy (například léky, alkoholem, drogami).
- Dodržujte dopravní předpisy a předepsanou rychlost.
- Rychlost jízdy přizpůsobte vždy stavu silnice, dopravním a klimatickým podmínkám.
- Při dlouhých cestách dělejte pravidelné přestávky – vždy nejpozději po každých dvou hodinách jízdy.
- Pokud je to možné, nejezděte ospalí a v časové tísní.

⚠ POZOR

Jízda pod vlivem alkoholu, drog, léků a omamných prostředků může být příčinou těžkých nehod a smrtelných zranění.

- Alkohol, drogy, léky a omamné prostředky mohou negativně ovlivnit vnímání, reakční doby a bezpečnost jízdy, což může mít za následek ztrátu kontroly nad vozidlem.

Bezpečnostní vybavení

Vaši bezpečnost a bezpečnost Vašich spolucestujících byste neměli brát na lehkou váhu. Bezpečnostní vybavení snižuje v případě

nehody rizika poranění. Následující body obsahují část bezpečnostního vybavení ve Vašem voze CUPRA¹⁾:

- optimalizované tříbodové bezpečnostní pásy
- omezovače síly v popruhu bezpečnostních pásů na předních a vnějších zadních sedadlech
- předepínače bezpečnostních pásů u předních a zadních vnějších sedadel,
- čelní airbagy
- kolenní airbag a středový airbag pro řidiče
- boční airbagy v opěradlech předních sedadel
- boční airbagy na opěradlech zadních sedadel
- hlavové airbagy
- kotvicí body „ISOFIX“ na sedadle spolujezdců na zadních sedadlech pro dětské sedačky se systémem „ISOFIX“,
- výškově přestavitelné opěrky hlavy vpřed²⁾,
- zadní opěrky hlavy s provozní a klidovou polohou
- nastavitelný sloupek volantu.

¹⁾ V závislosti na modelu/trhu.

²⁾ Přední sedadla a integrovanými opěrkami hlavy není nutné nastavovat.

Uvedená bezpečnostní vybavení slouží k tomu, aby v případě nehody zajistila nejlepší možnou ochranu Vám i Vaším spolucestujícím. Tyto bezpečnostní prvky však nemohou plnit svoji funkci, pokud nejsou správně nastaveny a používány a pokud cestující nezaujmají předepsanou polohu na sedadlech.

Bezpečnost je věcí každého z nás!

Správná poloha sezení cestujících

Správná poloha sezení

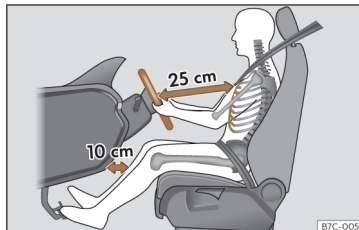

Obr. 6 Správný odstup řidiče od volantu má být alespoň 25 cm (10 palců)

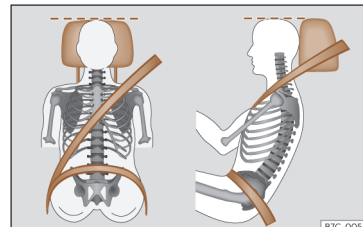

Obr. 7 Správný průběh pásu a správné nastavení opěrky hlavy

Dále jsou popsány správné polohy při sezení u řidiče a spolujezdců.

Osoby, které na základě svých tělesných dispozic nemohou dosáhnout správné polohy při sezení, by se měly informovat u některého servisního partnera o případných zvláštních úpravách. Pouze ve správné poloze při sezení se dosáhne optimální účinnosti bezpečnostního pásu a airbagů. CUPRA doporučuje návštěvu u servisního partnera SEAT.

Pro vlastní bezpečnost a snížení nebezpečí zranění v případě náhlého brzdného manévru nebo nehody CUPRA doporučuje tyto polohy sezení: »

Pro všechny cestující ve vozidle platí:

- Opěrku hlavy nastavte tak, aby se její horní hrana nacházela pokud možno v jedné přímce s horní částí hlavy – ne však níže než v úrovni očí. Týl hlavy musí být umístěn co možná nejbliže u opěrky hlavy. » obr. 7.
- U malých osob posuňte opěrku hlavy úplně dolů, i když je potom hlava pod horní hranou opěrky.
- U velkých osob posuňte opěrku až na doraz nahoru.
- Obě nohy mějte během jízdy stále v prostoru nohou.
- Správně nastavte a připněte bezpečnostní pásy » strana 21.

Pro řidiče navíc platí:

- Opěradlo nastavte do vzpřímené polohy tak, abyste se o ně opírali celou plochou zad.
- Volant nastavte tak, aby vzdálenost mezi volantem a hrudní kostí byla alespoň 25 cm (10 palců) » obr. 6 a volant bylo možné uchopit na stranách na vnějších okrajích oběma rukama a s mírně prohnutými pažemi.
- Nastavený volant musí vždy směřovat na hrudník a ne na obličej.
- Sedadlo řidiče nastavte v podélném směru tak, aby se mohly s mírně pokrčenými nohama sešlapovat pedály a vzdálenost od přístrojové desky byla v oblasti kolen alespoň 10 cm (4 palce). » obr. 6.

- Sedadlo řidiče nastavte výškově tak, aby bylo možné dosáhnout na nejvyšší bod volantu.
- Obě nohy nechte vždy v prostoru nohou, abyste měli neustále kontrolu nad vozidlem.

Pro spolujezdcе platí:

- Opěradlo nastavte do vzpřímené polohy tak, abyste se o ně opírali celou plochou zad.
- Posuňte sedadlo řidiče co možná nejdále směrem dozadu (délka prostoru mezi hrudní kostí a přístrojovou deskou alespoň 25 cm). Je-li vzdálenost menší než 25 cm, nemůže Vás systém airbagů správně chránit.

Počet míst k sezení

Vaše vozidlo má k dispozici 5 míst k sezení, 2 místa k sezení vpředu a 3 místa k sezení vzadu. Každé místo k sezení je vybavené bezpečnostním pásem.

Některá provedení modelů jsou schválena pro **pouze** čtyři sedadla. 2 místa vpředu a 2 vzadu.

POZOR

Nesprávná poloha při sezení ve vozidle může zvýšit při náhlých jízdách a brzdných manévrech, při srážce nebo nehodě a aktivaci airbagu nebezpečí těžkého nebo smrtelného zranění.

• Všichni cestující musí před zahájením jízdy zaujmout správnou polohu sezení a během jízdy tuto polohu udržovat. To platí také pro připnutí bezpečnostních pásů.

• Nikdy nevozte více osob, než kolik je ve vozidle míst k sezení vybavených bezpečnostními pásy.

• Děti ve vozidle zajistěte vždy povolením a vhodným zádržným systémem podle velikosti a hmotnosti těla » strana 33.

• Nohy mějte během jízdy vždy v prostoru pro nohy. Nikdy nepokládejte například nohy na sedadlo nebo na přístrojovou desku, resp. je nevystřkujte z okna. Airbag a bezpečnostní pás pak nemohou poskytnout žádnou ochranu, ale mohou tak znamenat při nehodě zvýšené nebezpečí zranění.

Nebezpečí nesprávné polohy při sezení

Když bezpečnostní pásy nepoužíváte nebo je připínáte chybně, zvyšuje se nebezpečí těžkých nebo smrtelných zranění. Bezpečnostní pásy zajišťují optimální ochranu, jen pokud jsou správně připnuté. Nesprávná poloha při sezení významně ovlivňuje účinnost bezpečnostních pásů. Následkem mohou být těžká nebo až smrtelná zranění. Toto nebezpečí se dále zvyšuje v případech, že při nehodě zasáhne nesprávně sedícího cestujícího spuštěný airbag. Řidič nese zodpovědnost za všechny

Bezpečnost jízdy

cestující, a zvláště za děti, které ve vozidle přepravuje.

Následující výčet zahrnuje příklady poloh při sezení, které by mohly být pro cestující nebezpečné.

Pokud je vozidlo v pohybu:

- nikdy ve vozidle nestůjte,
- nikdy nestůjte na sedadlech,
- nikdy neklečte na sedadlech,
- nikdy nesklápějte opěradlo příliš dozadu,
- nikdy se nenahýbejte k přístrojové desce,
- nikdy si nelehejte na zadní sedadlo.
- nikdy neseďte jen na přední části sedadla,
- nikdy se při sezení nevyklánějte do strany,
- nikdy se nevyklánějte z okna,
- nikdy nevystrkujte nohy z okna,
- nikdy nepokládejte nohy na přístrojovou desku,
- nikdy nepokládejte nohy na sedadlo,
- nikdy nejezděte skrčeni v prostoru nohou,
- nikdy neseďte na loketních opěrkách,
- nikdy nejezděte bez připnutých bezpečnostních pásů,
- nikdy se nezdržujte v zavazadlovém prostoru.

⚠ POZOR

Jakákoliv nesprávná poloha při sezení ve vozidle zvyšuje při nehodách nebo náhlých jízdních manévrech a brzdění nebezpečí těžkého, až smrtelného zranění.

- Všichni cestující musí během jízdy vždy zaujímat správnou polohu a být správně připoutaní.
- Nesprávnou polohou sedadla, nepřipnutím bezpečnostního pásu nebo nedostatečným odstupem od airbagu se cestující vystavují životně nebezpečným nebo dokonce smrtelným zraněním, zvláště pokud se spustí airbagy, které zasáhnou cestující.

Nastavení polohy volantu

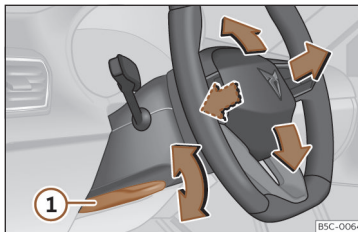

Obr. 8 Páčka na levé spodní straně sloupku řízení.

Volant nastavujte před jízdou a pouze při stojícím vozidle.

- Stáhněte páčku»» obr. 8 ① směrem dolů, uveďte volant do požadované polohy a posuňte opět páčku směrem nahoru tak, aby dosáhl svoji zajištěné polohy.

⚠ POZOR

Nesprávné používání nastavování volantu a jeho chybné nastavení může mít za následek těžká nebo až smrtelná zranění.

- Páčku»» obr. 8 ① vyklopte po nastavení vždy pevně směrem nahoru, aby volant nemohl během jízdy nechtěně změnit svoji polohu.
- Volant nikdy nenastavujte během jízdy. Pokud během jízdy zjistíte, že je nutné nastavení, bezpečně zastavte a volant nastavte správně.
- Nastavený volant musí vždy směřovat na hrudník a ne na obličej, aby se neomezila účinnost čelního airbagu řidiče v případě nehody.
- Během jízdy vždy držte volant pevně oběma rukama po stranách za vnější okraj (v poloze 9 hodin a 3 hodiny), aby se snížilo nebezpečí zranění uvolněným čelním airbagem řidiče.
- Volant nikdy nadržte v poloze 12 hodin ani jiným nesprávným způsobem, např. uprostřed volantu. Při aktivaci airbagu řidiče mohou být následkem těžká poranění paží, rukou a hlavy.

Prostor pro pedály

Pedály

- Zajistěte, abyste mohli plynový, brzdový a spojkový pedál vždy bez překážek sešlápnout.
- Zajistěte, aby se pedály mohly vždy bez překážek vrátit do svých výchozích poloh.
- Zajistěte, aby podlahové rohože byly během jízdy bezpečně upevněny a neomezily pohyb pedálů >>> .

Používejte pouze podlahové rohože, které jsou zajištěny proti posunutí a nezasahují do oblasti pedálů. Vhodné podlahové rohože naleznete u servisního partnera. V prostoru nohou jsou namontovány upevňovací prvky pro podlahové rohože.

Abyste zastavili vozidlo, musíte při výpadku brzdového okruhu sešlápnout brzdový pedál dál než obvykle.

Používání vhodné obuvi

Používejte k řízení obuv, která Vám zpevní nohu a zároveň umožní citlivé ovládání pedálů.

POZOR

- Případy, kdy není možné pedály bez problémů sešlápnout, mohou vést ke kritickým dopravním situacím.

- Nepokládejte další podlahové rohože na již upevněné koberce, zmenšíte tak prostor pro pedály, a tím zkomplikujete jejich ovládání, což může způsobit nebezpečí nehody.
- Do prostoru pro nohy řidiče nikdy neokládejte žádné předměty. Některý z předmětů se může dostat mezi pedály a znemožnit jejich ovládání.

Bezpečnostní pásy

Proč používat bezpečnostní pásy?

Kontrolky



Svítlí červeně

Nepřipnutý bezpečnostní pás řidiče, resp. některého z cestujících ve vozidle.

Kontrolka  připomíná řidiči zapnutí bezpečnostních pásů.

Než se rozjedete:

- Před každou jízdou si správně zapněte bezpečnostní pás.
- Upozorněte i Vaše spolucestující na nutnost správného připnutí bezpečnostního pásu před zahájením jízdy.
- Chraňte děti ve vhodném dětském zádržném systému, který odpovídá věku a stáří dítěte >>> strana 33.

Není-li bezpečnostní pás řidiče nebo spolujezdce při zahájení jízdy a rychlosti vyšší než přibližně 25 km/h (15 mph) připnutý nebo odepnut, zazní několik sekund trvajícím akustickým signálem. Navíc bliká výstražná svítidla bezpečnostních pásů .

Bezpečnostní pásy



Kontrolka  v panelu přístrojů zhasne teprve tehdy, když se všichni cestující ve vozidle při zapnutém zapalování připoutali bezpečnostním pásem.

Signalizace připnutí pásů na zadních místech



Obr. 9 Panel přístrojů: Zobrazení, že místo vzadu vlevo je obsazeno a spolucestující má připnutý bezpečnostní pás.

Vždy podle verze modelu informuje signalizace stavu bezpečnostních pásů»»» **obr. 9** řidiče na obrazovce panelu přístrojů o tom, zda si cestující na zadních sedadlech připnuli příslušný bezpečnostní pás.

-  Signalizuje, že příslušné místo není obsazeno.
-  Signalizuje, že místo je obsazeno a spolucestující si připnul svůj bezpečnostní pás.

Když se na zadních sedadlech odepne během jízdy některý bezpečnostní pás, bliká po dobu nejvýše 30 sekund příslušný symbol. Při rychlosti vyšší než 25 km/h (15 mph) zazní navíc zvukový signál.

Pokud během jízdy cestující na zadních sedadlech připne nebo odepne některý z bezpečnostních pásů, zobrazí se na 30 sekund stav pásu. Signalizaci lze potlačit stisknutím tlačítka **(0.0/SET)** v panelu přístrojů.

Ochranná funkce bezpečnostních pásů



Obr. 10 Řidiči se správně připnutými pásy nebudou při náhlém brzdění vymrštěni dopředu.

Bezpečnostní pásy, které jsou správně připnuty, drží cestující ve správné poloze. Bezpečnostní pásy napomáhají zamezovat nekontrolovatelným pohybům, na základě

kterých může docházet k těžkým úrazům. Navíc snižují nebezpečí vypadnutí z vozidla.

Správně připnuté pásy zajišťují optimální absorpci kinetické energie. Také konstrukce přední části vozidla a ostatní prvky systému pasivní bezpečnosti, jako např. systém airbagů, zajišťují optimální rozložení a pohlcení pohybové energie při nárazu. Kinetická energie je tak ztlumena a riziko vzniku poranění sníženo. Proto je nutné, připoutat se bezpečnostními pásy před každou jízdou, a to i v případě, že jedete pouze na velmi krátkou vzdálenost.

Ujistěte se, prosím, že jsou řádně připoutáni i Vaši spolucestující. Statistiky dopravních nehod dokazují, že správně připnuté bezpečnostní pásy podstatně snižují nebezpečí závažného zranění a výrazně zvyšují šanci na přežití i při těžké nehodě. Kromě toho zvyšují bezpečnostní pásy účinnost airbagů při nehodě. Ve většině zemí je proto používání bezpečnostních pásů předepsáno zákonem.

Bezpečnostní pásy musí být připnuté i ve vozidle vybaveném airbagy. Čelní airbagy se totiž například aktivují jen při některých čelních nárazech. Neaktivují se při lehkých čelních a bočních nárazech, při zadních nárazech, při převrhnutí a nehodách, při kterých nebyla překročena hodnota potřebná pro aktivaci airbagu v řídicí jednotce.

Důležité bezpečnostní pokyny pro zacházení s bezpečnostními pásy

- Bezpečnostní pás používejte vždy v souladu s pokyny v tomto článku.
- Zajistěte, aby byly bezpečnostní pásy vždy funkční a nepoškozené.

⚠ POZOR

- Nepřipnutím nebo nesprávným připnutím bezpečnostních pásů zvyšujete riziko životu nebezpečných nebo smrtelných zranění. Optimálního bezpečnostního účinku pásů dosáhnete pouze při jejich správném používání.
- Jeden bezpečnostní pás nikdy nepoužívejte pro dvě osoby (ani pro děti).
- Nikdy neuvolňujte připnutý bezpečnostní pás při pohybu vozidla – ohrožení života!
- Popruh připnutého pásu nesmí být veden přes tvrdé či křehké předměty (brýle, kuličkové pero atd.), které mohou v případě nehody způsobit poranění.
- Pás nesmí být přivřený a poškozený a nesmí se odírat o ostré hrany.
- Nesprávné vedení pásu, například pod paží, může v případě nehody značně zvýšit riziko vzniku poranění!
- Objemné a příliš volné oblečení (např. kabát oblečený přes svetřík) negativně

ovlivní správné vedení pásu a jeho plnohodnotnou funkci.

- Otvor pro jazýček zámku v kotvicím zámku pásu nesmí býtablokovan papírem nebo čímkoliv jiným, jinak nedojde ke správnému zajištění jazýčku zámku v pásu.
- Neupravujte nikdy průběh pásu sponami, přídržnými oky a podobně.
- Jakákoliv poškození na popruhu pásu, spojích, navijech, sponě nebo zámku pásu mohou při nehodě způsobit vážná zranění. Bezpečnostní pásy proto pravidelně kontrolujte.
- Bezpečnostní pásy, které byly při nehodě extrémně zatíženy, je nutné vyměnit servisním partnerem. Výměna může být nutná, i když nejsou patrná poškození. Kromě toho je nutné přezkoušet uchycení pásů.
- Nikdy se nepokoušejte opravit bezpečnostní pásy sami. Bezpečnostní pásy nesmějí být nikdy žádným způsobem měněny nebo demontovány.
- Popruh bezpečnostního pásu musí být udržován čistý, protože hrubé nečistoty mohou ovlivnit správnou funkci navijechů pásu.

Čelní nárazy a fyzikální zákony

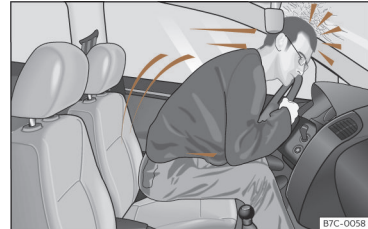

Obr. 11 Nepřipoutaný řidič je vymrštěn dopředu.



Obr. 12 Nepřipoutaný cestující na zadním sedadle je vymrštěn dopředu na připoutaného řidiče.

Fyzikální podstatu čelního nárazu vozidla lze vysvětlit jednoduše. Jestliže se vozidlo pohybuje, působí na vlastní vozidlo i cestující uvnitř vozidla energie, která se označuje jako „kinetická energie“.

Bezpečnostní pásy

Velikost „kinetické energie“ v rozhodující míře závisí na rychlosti, na celkové hmotnosti vozidla a přepravovaných osob. Čím vyšší je rychlost a hmotnost vozidla, tím větší množství energie musí být v případě nárazu vozidla „absorbováno“.

Rychlost vozidla však hraje nejdůležitější roli. Pokud se například rychlost z 25 km/h zdvojnásobí na 50 km/h (z 15 mph na 30 mph), kinetická energie se tím zečtyřnásobí!

Nejsou-li osoby sedící ve vozidle připoutané (jako v našem příkladu), při nárazu je veškerá jejich kinetická energie pohlcena pouze nárazem do zdi.

Již při rychlosti pouhých 30 (19 mph) až 50 km/h (30 mph) mohou při nárazu na tělo pasažéra působit setrvačné síly, které snadno překročí hodnotu jedné tuny (1 000 kg). Síly, působící na tělo, se s rostoucí rychlostí dále zvyšují.

Osoby sedící ve vozidle, které nemají připnuté bezpečnostní pásy, nejsou s vozidlem nijak „spojeny“. Při čelním nárazu pak jejich tělo pokračuje v pohybu dále ve směru jízdy stejnou rychlostí, jakou jelo vozidlo v okamžiku před nárazem! Tento příklad platí nejen pro čelní nárazy, ale i pro všechny typy nehod a kolizí.

Již při malé nárazové rychlosti působí na tělo síly, které nelze rukama zachytit. Při čelním nárazu jsou nepřipoutaní cestující prudce vrženi směrem dopředu a nekontrolovaně na-

razí na díly vnitřního prostoru vozidla, jako např. na volant, přístrojovou desku nebo čelní sklo. »» obr. 11.

Také pro cestující na zadních sedadlech je důležité, aby se správně připoutali, protože i oni mohou být v případě nehody vymrštěni do prostoru vozidla. Nepřipoutaný cestující na zadním sedadle tedy neohrožuje pouze sebe, nýbrž také vpředu sedícího řidiče a/nebo spolujezdce. »» obr. 12.

Správné nastavení bezpečnostních pásů

Připnutí a odepnutí bezpečnostního pásu

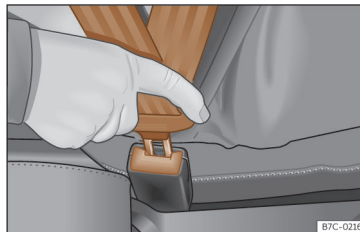

Obr. 13 Zasunutí jazyčku zámku bezpečnostního pásu do zámku pásu

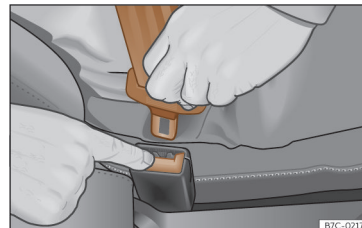



Obr. 14 Uvolnění jazyčku zámku ze zámku pásu.

Správně připnuté bezpečnostní pásy zadržují cestující při brzdění nebo nehodě v takové poloze, že mohou poskytnout maximální ochranu »» .

Připnutí bezpečnostního pásu

Připněte bezpečnostní pás před každou jízdou.

- Vždy správně nastavte přední sedadlo a opěrku hlavy »» strana 15.
- Opěradlo bezpečně zajistíte ve vzpřímené poloze »» .
- Uchopte pás za jazyček zámku a rovnoměrně ho přetáhněte přes hrudník a pánev. Pás nepřetočte »» .
- Jazyček zámku zasuňte pevně do k sedadlu příslušejícímu zámku pásu. »» obr. 13.
- Tahem přezkoušejte, zda pás bezpečně zaskočil do zámku. »»

Odepnutí bezpečnostního pásu

Bezpečnostní pás odepínejte pouze u stojícího vozidla » » » .

- Stiskněte červené tlačítko na zámku pásu. » » » **obr. 14.** Jazyček zámku vyskočí.
- Pás ved'te rukou zpět, aby se mohl lépe navinout, nepřetočil se a nepoškodil obložení.

POZOR

- Optimálního ochranného účinku je dosaženo jen tehdy, když je opěradlo ve vzpřímené poloze a bezpečnostní pás je připnutý správně vzhledem k velikosti těla.
- Odložení bezpečnostního pásu během jízdy může vést při nehodě nebo brzdění k těžkým nebo i smrtelným zraněním!
- Samotný bezpečnostní pás nebo volný bezpečnostní pás může způsobit vážná zranění, pokud se posune ve svém průběhu z pevných částí těla na měkké (např. na břicho).

Správné vedení popruhu pásu

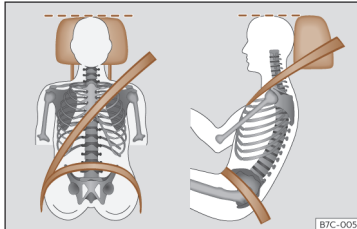

Obr. 15 Správný průběh popruhu pásu a správné nastavení opěrky hlavy při pohledu ze předu a ze strany

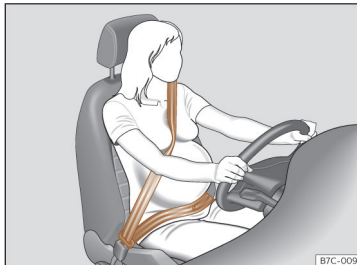

Obr. 16 Průběh popruhu pásu u těhotných žen

Pouze správně připnuté bezpečnostní pásy poskytují při nehodě optimální ochranu a snižují nebezpečí těžkých nebo smrtelných

zranění pouze tehdy, pokud je jejich průběh správný. Kromě toho zadržuje správný průběh pásu cestující v takové poloze, že maximální ochranu může poskytnout i uvolněný airbag. Proto si vždy bezpečnostní pás připněte a dbejte na jeho správný průběh.

Nesprávná poloha sezení může být příčinou těžkých nebo smrtelných zranění» » » strana 15, Správná poloha sezení cestujících.

- Ramenní část bezpečnostního pásu musí vždy probíhat přes střed ramene. Nikdy nesmí vést přes krk, paži, pod paži nebo za ruku.
- Pánevní část bezpečnostního pásu musí vždy probíhat přes pánev, nikdy ne přes břicho.
- Bezpečnostní pás těla musí přiléhat plochou a pevně přiléhat k tělu. Popruh pásu případně trochu dotáhněte.

U **těhotných žen** musí být bezpečnostní pás veden stejnoměrně přes hrudník a co možná nejnižší přes pánev. Vždy musí přiléhat plošně, aby na podbříšek nepůsobil tlak, a to po celou dobu těhotenství. » » » **obr. 16.**

Přizpůsobení vedení pásu velikosti těla

Vedení bezpečnostního pásu se může přizpůsobovat prostřednictvím výškového nastavení předních sedadel.

⚠ POZOR

Nesprávné vedení pásu může v případě nehody zavinit závažná nebo i smrtelná zranění.

- Ramenní část bezpečnostního pásu musí probíhat středem ramene, nikdy ne pod ramenem nebo přes krk.
- K horní části těla musí přiléhat plochou a pevně.
- Pánevní část bezpečnostního pásu musí probíhat přes pánev, nikdy ne přes břicho. Bezpečnostní pás musí přiléhat po celé ploše a pevně k pánvi. Popruh pásu případně trochu dotáhněte.
- U těhotných žen musí být pánevní část bezpečnostního pásu vedena co možná nejloubežji před pánví a „dosedat plošně“ kolem břicha.»» obr. 16.
- Popruh připnutého pásu nepřetočte.
- Bezpečnostní pás po správném nastavení neodtahujte rukou od těla.
- Neved'te popruh pásu přes pevné nebo křehké předměty, např. brýle, propisovací tužky nebo klíče.
- Nikdy neměňte průběh pásu svorkami, přídržnými oky či podobnými prostředky.

i Poznámka

Osoby, které na základě svých tělesných dispozic nemohou dosáhnout optimálního průběhu pásu, by se měly informovat u některého servisního partnera o případ-

ných zvláštních úpravách, aby mohl bezpečnostní pás a airbag poskytovat optimální ochranný účinek. CUPRA doporučuje návštěvu u servisního partnera SEAT.

Předepínače bezpečnostních pásů

Způsob funkce předepínače bezpečnostního pásu

Bezpečnostní pásy předních sedadel a vnějších zadních sedadel jsou vybavené předepínači pásů.

Předepínače bezpečnostních pásů se aktivují prostřednictvím snímačů pouze v případě větší závažnosti nehody při čelních, bočních a zadních kolizích, resp. v plug-in hybridech při převrácení.

Předepínače vyvinou tah proti směru uvolnění bezpečnostních pásů, takže pásy zůstanou napnuty a snižují tak pohyb cestujících.

Předepínače pásů spolupracují se systémem airbagů. Předepínače se vždy podle druhu kolize aktivují společně s některými z airbagů.

i Poznámka

- Při aktivaci předepínačů bezpečnostních pásů se uvolní kouř (jemný prach). To je běžné a není to projevem požáru ve vozidle.
- V případě likvidace vozidla nebo součástí systému předepínačů bezpečnostních pásů je nutné dodržovat příslušné bezpečnostní předpisy. Pracovníci servisních partnerů jsou s těmito předpisy seznámeni a jistě Vám rádi poskytnou potřebné informace.

Servis a likvidace předepínačů pásů

Předepínače jsou součástí bezpečnostních pásů sedadel Vašeho vozu. Při provádění prací na předepínačích nebo při jejich demontáži a montáži z důvodu jiných oprav, může dojít k poškození bezpečnostních pásů. To může mít za následek, že předepínače nebudou v případě nehody správně fungovat nebo nebudou fungovat vůbec.

K zachování maximální účinnosti předepínačů a zamezení úrazům z důvodu demontovaných součástí systému, musí být dodržovány bezpečnostní předpisy, které znají pracovníci servisních partnerů.

⚠ POZOR

- Neodborná manipulace a svépomocné opravy zvyšují riziko vážných nebo

»

smrtebných úrazů, následkem nečekaného spuštění předepínačů.

- Předepínač a bezpečnostní pás včetně navíjecího zařízení nelze opravovat.
- Jakékoliv práce na předepínači pásu a na bezpečnostních pásech nebo demontáž a montáž součástí systému za účelem jiných oprav, smí být prováděny výhradně servisními partnery.
- Funkčnost předepínačů je omezena pouze na jedno jejich použití. Pokud byly předepínače jednou aktivovány, musí být systémem vyměněny za nové.

Životní prostředí

Moduly airbagů a předepínače pásu mohou obsahovat chloristan. Při likvidaci dodržujte zákonně předpisy.

Systém PreCrash

Způsob funkce

PreCrash je asistenční systém, který v možných nebezpečných situacích přijímá opatření k ochraně cestujících, nemůže však zabránit kolizím.

Plný rozsah funkcí je k dispozici pouze tehdy, když není zvolen žádný speciální jízdní profil a neexistuje žádná funkční závada.

Základní funkce

V závislosti na legislativních ustanovení příslušné země a vybavení vozidla se mohou v kritických jízdních situacích (např. při tísnovém brzdění nebo při nedotáčivosti nebo přetáčivosti) od rychlosti přibližně 30 km/h (20 mph) jednotlivě nebo společně aktivovat dále uvedené funkce.

- Reverzibilní předepnutí připnutých bezpečnostních pásů vpředu.
- Zapnutí výstražných blikáčů.
- Automatické zavření bočních oken (až na zbytkovou mezeru) a vždy podle vybavení skleněné střechy.
- Při převrácení vozidla se vždy podle vybavení aktivují předepínače bezpečnostní pásů.

Vždy podle toho, jak je jízdní situace kritická, se bezpečnostní pásy předepnou buď jednotlivě nebo oba současně.

Navíc k systému sledování okolí (Front Assist)

Ve vozidlech se systémem Front Assist >>> strana 238 se v rámci mezi systému vyhodnocují informace o riziku možné kolize s vpředu jedoucím vozidlem. V případě vysoké pravděpodobnosti kolize najetím nebo po aktivaci systému Front Assist se mohou navíc aktivovat funkce systému PreCrash.

Navíc k asistentu pro případ nouze (Emergency Assist)

U vozidel s asistentem pro případ nouze se v rámci mezi systému vyhodnocují informace o aktivitě řidiče. Při rozpoznání ztráty aktivity se aktivují následující funkce systému PreCrash:

- Reverzibilní předepnutí bezpečnostního pásu.
- Automatické zavření bočních oken (až na zbytkovou mezeru) a vždy podle vybavení skleněné střechy.

Aktivace systému PreCrash

Systém PreCrash lze vždy podle vybavení částečně deaktivovat vypnutím regulace prokluzu pohonu a/nebo stabilizačního programu. Když jsou tyto bezpečnostní systémy vozidla zapnuté (standardně při každém zapnutí zapalování), je systém plně aktivní.

Nastavení v případě volby jízdního profilu

Ve vozidlech s volbou profilu se systém PreCrash přizpůsobuje specifickému nastavení zvoleného jízdního profilu >>> strana 226.

Omezená funkce

Za následujících podmínek není PreCrash systémem k dispozici nebo je k dispozici pouze podmíněně:

- Když jsou vypnuté systémy TCS a/nebo ESC.
- Při couvání.
- Při funkční závadě řídicí jednotky airbagů.
- Při nějaké závadě systému samotného, systému ESC nebo systému Front Assist.

Závady a jejich řešení

Při závadě systému PreCrash se na displeji panelu přístrojů trvale zobrazuje informační text **System není k dispozici** nebo **System je k dispozici pouze podmíněně**. Vyhledejte odbornou servisní provozovnu CUPRA nebo servisního partnera SEAT a nechte systém zkontrolovat.

POZOR

System PreCrash nemůže překonat fyzikálně stanovené meze a pracuje výhradně v rámci mezí systému. Využití systému v žádném případě neospravedlňuje riskování, které ohrožuje bezpečnost. Front Assist nemůže nahradit pozornost řidiče a sám zabránit srážce.

- Rychlost jízdy a bezpečný odstup od vozidel jedoucích před Vámi přizpůsobte viditelnosti, povětrnostním podmínkám, stavu vozovky a podmínkám provozu.
- System nerozpozná vždy všechny objekty.

- System nedokáže reagovat na křižující nebo těžko zachytitelné osoby, zvířata nebo objekty.
- Kovové objekty (např. svodidla) nebo jiné objekty veřejné dopravní sítě nebo nepříznivé povětrnostní podmínky mohou funkci systému a tím kapacitu rozpoznávání rizika kolize omezovat.
- Nikdy neignorujte rozsvícená výstražná světla a zobrazení v přístrojové desce.

POZOR

Odvedení pozornosti řidiče může způsobit nehodu a zranění.

- Neprovádějte během jízdy žádná nastavení v systému Infotainment.

System airbagů

Krátký úvod

Proč se musíte připoutat a zaujmout správnou polohu při sezení?

Pro dosažení maximálního účinku aktivovaného airbagu musí být příslušný cestující řádně připoután a zaujímat správnou polohu na sedadle.

System airbagů není náhradou za bezpečnostní pás, ale součástí celkové koncepce pasivní bezpečnosti vozidla. Maximálního ochranného účinku systému airbagů je dosaženo pouze v kombinaci se zapnutými pásy a správně nastavenými opěrkami hlavy. Proto je nutné bezpečnostní pásy používat nejen ze zákonom předepsané povinnosti, ale především z bezpečnostních důvodů» strana 18, Proč používat bezpečnostní pásy?.

Airbag se rozbíjí během několika málo milisekund, takže pokud jste ve chvíli spuštění zaujali špatnou pozici při sezení, může to způsobit smrtelná zranění. Z tohoto důvodu je nezbytné, aby všichni cestující během jízdy zachovávali správnou polohu při sezení.

Při silném zabrzdění krátce před nehodou může být nepřipoutaný cestující vymrštěn do oblasti plicního se airbagu. V tomto případě »

jej airbag může i smrtelně zranit. To platí zejména pro děti.

Udržujte vždy co největší vzdálenost od čelního airbagu. Tím zajistíte, že se čelní airbagy budou moci v případě aktivace úplně rozvinout, a poskytnout tak maximální ochranu.

Nejdůležitějšími faktory pro spuštění airbagu jsou charakter nehody, úhel nárazu a rychlost vozidla.

Rozhodující pro spuštění airbagů je průběh zpomalení při nehodě, zaznamenaný řídicí jednotkou. Pokud zůstane naměřené zpomalení vozidla během kolize pod referenční hodnotou, zadanou v řídicí jednotce, pak ke spuštění čelních, bočních a/nebo hlavových airbagů nedojde. Uvědomte si, že ani znatelně silné poškození vozidla po nehodě nemusí znamenat, že musely být spuštěny jeho airbagy.

POZOR

- **Nesprávné zapnutí pásů a každá nesprávná poloha na sedadle, mohou vést k vážným nebo smrtelným zraněním.**
- **Všichni nepřipoutaní cestující včetně dětí se mohou při spuštění airbagu vážně nebo smrtelně zranit. Děti do 12 let by se měly vždy přepravovat na zadních sedadlech. Nikdy nepřevázejte děti ve vozidle, pokud jsou nezajištěné nebo nejsou zajištěné správně podle své hmotnosti.**

- **V zájmu snížení rizika poranění plícím se airbagem používejte vždy řádně připnutý bezpečnostní pás»» strana 18 .**

Popis systému airbagů

Systém airbagů poskytuje ve spolupráci s bezpečnostními pásy dodatečnou ochranu cestujícím ve vozidle.

Systém airbagů se skládá (v závislosti na výbavě vozidla) z následujících základních prvků:

- elektronická řídicí jednotka
- čelní airbagy řidiče a spolujezdce
- kolenní airbag řidiče
- boční airbagy
- středový airbag řidiče
- hlavové airbagy
- kontrolka  airbagu v panelu přístrojů »» strana 27
- klíčový spínač pro odpojení čelního airbagu spolujezdce
- kontrolka deaktivace / aktivace čelního airbagu spolujezdce.

Funkční připravenost systému airbagů je nepřetržitě elektronicky hlídána. Po zapnutí zapalování se na několik sekund rozsvítí kontrolka airbagů (vlastní diagnostika).

V systému se vyskytuje závada v případě, že kontrolka :

- při zapnutí zapalování nesvítí»» strana 27,
- po zapnutí zapalování během 4 sekund nezhasne,
- po zapnutí zapalování zhasne a znovu se rozsvítí,
- během jízdy se rozsvítí nebo rozblíká.

Systém airbagů se nespustí při:

- vypnutém zapalování,
- lehkých čelních nárazech,
- lehkých bočních nárazech,
- zadních nárazech,

POZOR

- **Maximálního ochranného účinku bezpečnostních pásů a systému airbagů lze dosáhnout pouze při správné poloze při sezení»» strana 15 .**
- **Při výskytu závady v systému airbagů musí být systém neprodleně prověřen servisním partnerem. V opačném případě vzniká nebezpečí, že se airbagy při nehodě rozvinou chybně nebo se nerozvinou vůbec.**

Aktivace airbagů

Airbag se naplní ve zlomku sekundy, a nabízí tak při nehodě doplňkový ochranný účinek. Během nafukování airbagů se může v kabině objevit kouř (jemný prach). To je běžné a není to projevem požáru ve vozidle.

System airbagů je provozuschopný pouze při zapnutém zapalování.

U některých specifických nehod se mohou spustit zároveň různé airbagy.

Při lehkých čelních a bočních kolizích nebo kolizích zezadu se airbagy **nepouštějí**. Při převrácení vozidla se airbagy aktivují pouze u plug-in hybridů.

Faktory spuštění

Okolnosti, které způsobují aktivaci systému airbagů, nelze zevšeobecnit. Některé faktory hrají důležitou roli, jako např. povahu objektu, na který vozidlo narazí (měkké/tvrdé), úhel nárazu, rychlost vozidla atd.

Rozhodující pro spuštění airbagů je průběh zpomalení.

Řidič jednotka analyzuje průběh kolize a spustí příslušný zádržný systém.

Zůstane-li zpomalení vozidla, ke kterému dojde během kolize a které je naměřeno, pod referenčními hodnotami zadanými v řídicí jednotce, airbagy se nespustí, ačkoli vo-

zidlo může být v důsledku nehody silně zdeformováno.

Při prudkých čelních kolizích dochází ke spuštění následujících airbagů:

- Čelní airbag řidiče.
- Čelní airbag spolujezdce.
- Kolenní airbag řidiče.
- Hlavové airbagy (vždy podle závažnosti kolize).

Při prudkých bočních kolizích se mohou spustit některé (nebo všechny) z dále uvedených airbagů (vždy podle závažnosti kolize):

- Hlavový airbag na straně nehody.
- Boční airbag vpředu na straně nehody.
- Boční airbag vzadu na straně nehody.
- středový airbag.

V případě nějaké nehody se spuštěním airbagu:

- svítí vnitřní osvětlení (pokud je spínač vnitřního osvětlení interiéru v poloze pro dveřní kontakt),
- zapnou se výstražná světla;
- odemknou se všechny dveře;
- přeruší se přívod paliva do motoru;
- u hybridních vozidel se vypne vysokonapěťový systém;

- uskuteční se tísňové volání.

Funkce airbagů

Kontrolky systému airbagů



Svítil v panelu přístrojů

Závada systému airbagů a přepínačů bezpečnostních pásů. Vyhleďte servisního partnera a okamžitě nechte systém zkontrolovat.



OFF Svítí ve stropní konzole

Odpojený čelní airbag spolujezdce. Prověřte, zda musí airbag zůstat odpojený.



ON Svítí ve stropní konzole

Aktivní airbag spolujezdce. Kontrolka automaticky zhasne 60 sekund po zapnutí zapalování.

Při zapnutí zapalování se kvůli kontrole funkčnosti krátce rozsvítí některé výstražné a kontrolní svítily. Po několika sekundách zhasnou.

Zůstane-li kontrolka systému airbagů a přepínačů pásů  zapnuta nebo bliká-li, upozorňuje to na závadu v systému airbagů **»**

a předepínačů pásů >>> ⚠. Vyhledejte servisního partnera a nechte neprodleně systém zkontrolovat.

Pokud je airbag spolujezdce deaktivován, zůstane výstražné světlo

PASSENGER AIR BAG OFF ⚠, ve střední části přístrojové desky zapnuto, aby připomínalo deaktivovaný airbag. Když při odpojeném čelním airbagu spolujezdce kontrolka **nesvíí trvale** nebo svítí společně s kontrolkou ⚠ v panelu přístrojů, existuje v systému airbagů nějaká závada >>> ⚠. Pokud kontrolka bliká, existuje systémová závada v deaktivaci airbagu >>> ⚠. Vyhledejte servisního partnera a nechte neprodleně systém zkontrolovat.

⚠ POZOR

Při nějaké závadě v systému airbagů a předepínačů pásů se nemohou tyto systémy bez problémů nebo vůbec ne spustit nebo se mohou spustit neočekávaně.

- Cestujícím hrozí nebezpečí těžkého nebo smrtelného zranění. Systém nechte neprodleně zkontrolovat u některého servisního partnera.
- Nemontujte dětskou sedačku na sedadlo spolujezdce nebo neodstraňujte stávající dětskou sedačku! Čelní airbag spolujezdce by se i přes závadu mohl při nehodě spustit.

ⓘ UPOZORNĚNÍ

Aby se předešlo poškození vozidla nebo poraněním cestujících, věnujte vždy pozornost rozsvíceným kontrolkám a příslušným textovým informacím a pokynům.

Čelní airbagy

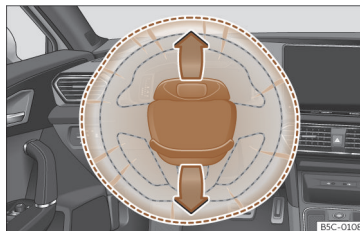

Obr. 17 Montážní místo airbagu řidiče: ve volantu.

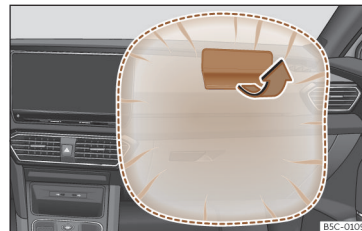

Obr. 18 Airbag spolujezdce v panelu přístrojů

Čelní airbag řidiče se nachází ve volantu a čelní airbag spolujezdce v přístrojové desce. Montážní místo je označené nápisem „AIRBAG“.

Kryty airbagů se otevřou a zůstanou při spuštění airbagu řidiče a spolujezdce upevněné na volantu, resp. na přístrojové desce >>> **obr. 17**>>> **obr. 18**.

Systém čelních airbagů představuje v kombinaci s bezpečnostními pásy dodatečnou ochranu hlavy a hrudníku řidiče a spolujezdce při vážnějším čelním nárazu >>> ⚠.

Jejich zvláštní konstrukce umožňuje při přitlačení cestujícího na vak kontrolované vypouštění plynu. Hlava a hrudník tak zůstávají prostřednictvím airbagu chráněné. Po nehodě se v důsledku toho vak vypustí tak, že se znovu obnoví výhled směrem dopředu.

System airbagů

⚠ POZOR

- Mezi cestujícími na předních sedadlech a účinnou oblastí airbagů nesmějí být žádné další osoby, zvířata nebo předměty.
- Airbagy Vás při nehodě ochrání pouze jednou a musí být po spuštění vyměněny.
- Na moduly airbagu nesmí být také připevněny žádné předměty jako např. držák nápojů nebo držák telefonu.

Připojení a odpojení čelního airbagu spolujezdce

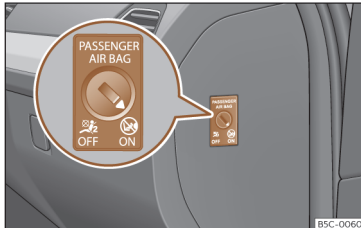

Obr. 19 Klíčem ovládaný spínač pro připojení a odpojení airbagu spolujezdce.



Obr. 20 Ve stropní konzole: kontrolka odpojení airbagu spolujezdce.

Airbag spolujezdce odpojte, když na sedadle spolujezdce ve výjimečných případech použijete dětskou sedačku, ve které sedí dítě zády ke směru jízdy.

CUPRA doporučuje montovat dětskou sedačku pouze na zadním sedadle, aby mohl zůstat airbag spolujezdce aktivovaný.



Při **odpojení** airbagu spolujezdce je odpojený pouze čelní airbag na straně spolujezdce. Všechny ostatní airbagy ve vozidle jsou nadále funkční.

Odpojení a připojení čelního airbagu spolujezdce

- Vypněte zapalování.
- Otevřete dveře na straně spolujezdce.
- Zasuňte břit klíče pro odpojení airbagu spolujezdce určeného výřezu» **obr. 19**. Klíč

by měl být zaveden až do přibližně 3/4 své délky až na doraz.

- Otočte opatrně klíčem do polohy **OFF** (deaktivace) nebo **ON** (aktivace). V případě potíží se ujistěte, že klíč byl zasunut až na doraz.
- Zavřete dveře spolujezdce.
- Po odpojení airbagu zkontrolujte, že při zapnutém zapalování svítí kontrolka **OFF** ; v nápisu **PASSENGER AIR BAG** ve stropní konzole »» **obr. 20**.

- Po opětovném zapnutí zapalování zkontrolujte, že při zapnutém zapalování kontrolka **OFF**  nesvítí a kontrolka **ON**  svítí po dobu 60 sekund a potom zhasne.

⚠ POZOR

- **Za odpojení nebo připojení airbagu zodpovídá řidič.**
- Airbag odpojujte pouze při vypnutém zapalování! Jinak to může mít za následek závadu odpojovacího systému airbagu.
- Klíč by neměl v žádném případě zůstat ve spínači deaktivace airbagu, protože by se tak poškodil nebo by se mohl za jízdy nedopatřením zapnout či vypnout airbag.
- Odpojené airbagy by se měly co možná nejdříve opět připojit, aby mohly opět plnit svoji ochrannou funkci.

Kolenní airbag



Obr. 21 Na straně řidiče: montážní místo kolenního airbagu.

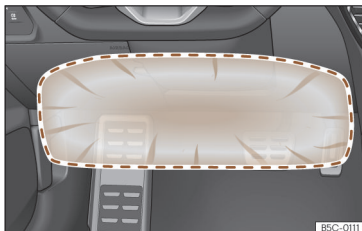

Obr. 22 Na straně řidiče: oblast působnosti kolenního airbagu.

Kolenní airbag se nachází na straně řidiče v spodní oblasti přístrojové desky»» obr. 21. Montážní místo je označené nápisem „AIRBAG“.

V orámované oblasti (oblast působnosti) »» obr. 22 se uplatňuje účinek spuštěného airbagu. V této oblasti nesmějí být nikdy uloženy nebo upevněny nějaké předměty.

⚠ POZOR

- Kolenní airbag se rozloží před kolena řidiče. Vždy ponechte oblast působnosti kolenního airbagu volnou.
- Nikdy nepřipevňujte žádné předměty na kryt ani v oblasti působnosti kolenního airbagu.
- Nastavte sedadlo řidiče tak, aby mezi kolena a tímto airbagem byla vzdálenost alespoň 10 cm (4 palce). Pokud nelze tento požadavek v důsledku tělesných proporcí dodržet, spojte se bezpodmínečně s některým ze servisních partnerů.

Středový airbag

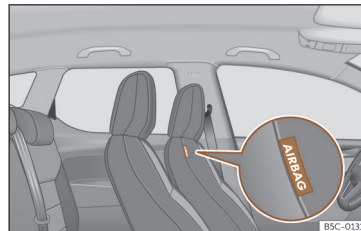

Obr. 23 V čalounění opěradla sedadla řidiče: středový airbag.

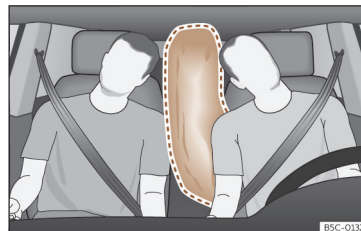

Obr. 24 Zcela rozprostřený středový airbag (oblast rozprostření)

Středový airbag se zabudovává pro přední sedadla a nachází se v čalounění opěradla sedadla řidiče.

Montážní místo středového airbagu je označeno nápisem „AIRBAG“.»» obr. 23.

System airbagů

V orámované oblasti (oblasti působnosti) se uplatňuje účinek spuštěného středového airbagu. » obr. 24. Proto se v této oblasti nesmějí nacházet žádné předměty » ».

Středový airbag se aktivuje při bočních kolicích nebo převrácení vozidla a zmenšuje nebezpečí poranění cestujících vozidla.

⚠ POZOR

Při spuštění se airbag ve zlomcích sekundy vysokou rychlostí rozprostře.

- Ponechávejte stále oblast rozptřeni středového airbagu volnou.
- Na kryt nebo v oblasti rozptřeni středového airbagu neupevňujte žádné předměty.
- Mezi cestujícími na předních sedadlech a oblastí rozptřeni airbagu se nesmějí nacházet žádné další osoby, zvířata nebo předměty. Zajistěte, aby tento pokyn byl stále dodržován všemi cestujícími včetně dětí.
- Nikdy nepoužívejte potahy sedadel/ochranné potahy, které nejsou schváleny výslovně pro sedadla tohoto vozidla. Jinak se středový airbag nemůže při spuštění rozptřit.

⚠ POZOR

Neodborná manipulace se sedadlem řidiče a spolujedzce může zabránit řádné funkci

středového airbagu a zavinit závažná poranění.

- Přední sedadla se nesmějí z vozidla vy-montovávat a na zádném dílu předních sedadel se nesmějí provádět jakékoli změny.
- Při působení příliš velké síly na boky opěradla sedadla existuje nebezpečí, že se středový airbag spustí nesprávně, vůbec ne nebo neočekávaně.
- Poškození originálních potahů sedadla nebo švů v oblasti modulu středového airbagu nechejte ihned opravit u některého servisního partnera.

Boční airbagy



Obr. 25 Boční airbag v sedadle řidiče

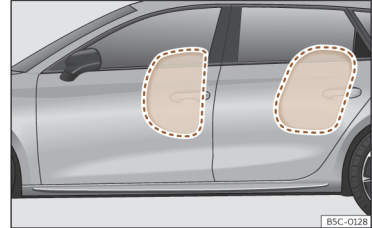

Obr. 26 Kompletně nafouknuté boční airbagy na levé straně vozidla

V závislosti na vybavení jsou v opěradlech předních sedadel a na stranách zadní sedadlové lavice zabudovány boční airbagy.

» obr. 25, » obr. 26.

Místa montáže jsou vždy označena nápisem „AIRBAG“ v horní oblasti opěradel, resp. reliéfním nápisem AIRBAG na spodních krycích panelech.

System bočních airbagů představuje v kombinaci s bezpečnostními pásy dodatečnou ochranu horní části těla řidiče a spolujedzce při silném bočním nárazu » ».

V případě boční kolize snižují boční airbagy riziko poranění tělesných partií, obrácených k nárazu. Kromě běžné ochrany bezpečnostních pásů jsou cestující zadrženi rovněž při bočním nárazu; takto vyvinou tyto airbagy svůj největší ochranný účinek. »

⚠ POZOR

- Pokud cestující nemají zapnutý bezpečnostní pás, při jízdě se předklání nebo na sedadle zaujímají špatnou polohu, vystavují se během nehody vyššímu riziku poranění od plnicího se bočního airbagu.
- Při jízdě byste vždy měli udržovat polohu danou správně zapnutým bezpečnostním pásem, aby byl ochranný účinek bočního airbagu plně využit.
- Při bočním nárazu se boční airbagy nespustí pokud snímače správně nezměří nárůst tlaku na vnitřní straně dveří, a to díky úniku vzduchu otvory v panelu obložení dveří.
- Nikdy nejezděte s vymontovanými nebo nesprávně namontovanými panely obložení dveří.
- Nikdy nejezděte s demontovanými mřížkami reproduktorů v obložení předních dveří, aniž by byly otvory po reproduktorech správně uzavřeny.
- Pokud jsou panely obložení dveří vybaveny reproduktory či jiným příslušenstvím, zjistěte že jsou všechny otvory uzavřeny nebo náležitě zakryty.
- V prostoru mezi cestujícími na předních sedadlech a oblastí působení airbagu nesmí být žádná osoba, zvířata ani předměty. U vozidel s bočními airbagy, aby nedocházelo k ovlivňování jejich funkce, nesmí být na dveře připevňovány žádné doplňky, jako např. držák nápoje.

- Na odkládacích háčcích smí být zavěšeny pouze lehké kusy oblečení. V kapsách nesmí být ponechány žádné těžké předměty nebo předměty s ostrými hranami.
- Boční strany opěradel nesmí být vystaveny nadměrnému tlaku nebo prudkým nárazům (např. úder nebo kopnutí), mohlo by dojít k poškození systému. Boční airbagy by pak nebyly funkční!
- V žádném případě nesmí být sedadlo řidiče a spolujezdce opatřeno potahem, který není schválen pro použití ve Vašem vozidle. Boční airbag je umístěn v opěradle sedadla a jakýkoliv neschválený potah sedadla může vážně narušit ochranný efekt airbagu, jelikož se airbag nemůže rozvinout z opěradla.
- Poškození originálních potahů nebo švů v místě modulu bočního airbagu nechte neprodleně opravit u některého servisního partnera.
- Airbagy Vás při nehodě ochrání pouze jednou a musí být po spuštění vyměněny.
- Všechny práce na airbagu a také i demontáž a montáž součástí systému z důvodu jiných oprav (např. demontáž a montáž předních sedadel) smí provádět pouze servisní partner. V opačném případě může dojít k závadě systému.

Hlavové airbagy

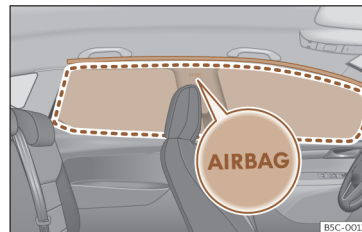

Obr. 27 Montážní místo hlavových airbagů

Hlavové airbagy se nacházejí na obou stranách vnitřního prostoru nad dveřmi»» obr. 27 a jsou označeny nápisy „AIRBAG“.

Systém hlavových airbagů poskytuje v kombinaci s bezpečnostními pásy dodatečnou ochranu hlavy a horní části těla cestujících vozidla při bočních kolizích s větší závažností nehody nebo při převrácení vozidla »» ⚠.

V orámované oblasti (oblasti rozptřeni) se uplatňuje účinek spuštěného hlavového airbagu»» obr. 27. Proto se v těchto oblastech nesmějí nikdy odkládat nebo upevňovat nějaké předměty »» ⚠.

Při některých bočních kolizích se spustí hlavový airbag na straně nárazu vozidla.

Při bočních nárazech snižují hlavové airbagy nebezpečí úrazu částí těla cestujících na

předních a vnějších zadních sedadlech ze strany nárazu.

⚠ POZOR

- Při jízdě byste vždy měli udržovat polohu danou správně zapnutým bezpečnostním pásem, aby byl ochranný účinek hlavového airbagu plně využit.
- Z bezpečnostních důvodů je nutné u vozidel s oddělovací stěnou deaktivovat hlavový airbag. Pro deaktivaci se obraťte na Vašeho servisního partnera.
- V prostoru mezi cestujícími a účinným dosahem airbagu nesmí být žádná osoba, zvířata ani předměty, aby se hlavové airbagy mohly bez překážek rozvinout a plnit tak maximální ochrannou funkci. Z tohoto důvodu nesmí být na bočních sklech upevněny sluneční rolety, které nejsou výhradně schváleny pro použití ve Vašem vozidle.
- Na odkládacích háčcích smí být zavěšeny pouze lehké kusy oblečení. V kapsách nesmí být ponechány žádné těžké předměty nebo předměty s ostrými hranami. Pro zavěšení oblečení nepoužívejte ramínka na šaty.
- Airbagy Vás při nehodě ochrání pouze jednou a musí být po spuštění vyměněny.
- Všechny práce na hlavovém airbagu a také i demontáž a montáž součástí systému z důvodu jiných oprav (např. demontáž panelového stropu) musí provádět pouze servisní partneři. V opačném případě může dojít k závadě systému.

• Boční a hlavové airbagy jsou ovládané pomocí snímačů, které jsou uvnitř předních dveří. Abyste nepoškodili správnou funkčnost bočních a hlavových airbagů, nelze provádět změny ani na dveřích ani na jejich obložení (např. dodatečnou montáží reproduktorů). Poškození předních dveří může poškodit správnou funkci systému airbagů. Veškeré práce prováděné na předních dveřích přenechte servisnímu partnerovi.

Bezpečná přeprava dětí

Bezpečnost dětí

Úvod

Z bezpečnostních důvodů a na základě statistik o nehodách by děti do 12 let měly vždy sedět na zadním sedadle. Podle jejich věku, výšky a hmotnosti musí být chráněny buď odpovídajícím dětským zádržným systémem, nebo běžnými bezpečnostními pásy. Z bezpečnostních důvodů by se měla dětská sedadla montovat doprostřed zadní sedadlové lavice nebo za sedadlo spolujezdce.

Také děti podléhají v případě nehody fyzikálním zákonům»»» strana 20 . Oproti dospělým však není svalový a kosterní systém dětí ještě plně vyvinutý. Děti jsou proto vystaveny většímu riziku poranění.

Ke snížení tohoto rizika je nutné děti přepravovat pouze ve speciálních dětských sedáčkách!

Doporučujeme Vám používat dětské zádržné systémy z nabídky originálního příslušenství. Pod názvem „Peke“ jsou zde nabízeny zádržné systémy pro všechny věkové skupiny dětí (ne všech zemích) (viz www.cupraofficial.com).

Tyto speciálně navržené a schválené systémy splňují normu ECE-R 44. »

CUPRA doporučuje upevnit dětské sedačky uvedené na webové stránce následujícím způsobem:

- Dětské sedačky instalované obráceně proti směru jízdy (kategorie 0+): ISOFIX a podpěra (ROMER BABY SAFE PLUS SHR II + ISOFIX BASE / PEKE GO I-SIZE + I-SIZE BASE).
- Dětské sedačky instalované po směru jízdy (kategorie 1): ISOFIX a Top Tether (ROMER DUO PLUS + TOP TETHER / PEKE G1 TRIFIX I-SIZE).
- Dětské sedačky instalované po směru jízdy (kategorie 2): bezpečnostní pás a ISOFIX (ROMER BRITAX KIDFIX² S).
- Dětské sedačky instalované po směru jízdy (kategorie 3): bezpečnostní pás (TAKATA MAXI).

Při instalaci a používání zádržného systému věnujte pozornost platným předpisům a pokynům výrobce systému. Seznamte se v této souvislosti s informacemi»» strana 35 .

Doporučujeme vložit návod k obsluze od výrobce dětské sedačky do palubní literatury a vždy jej mít po ruce.

Rozdělení dětských sedaček do kategorií



Obr. 28 Příklady dětských sedaček.

Používány mohou být pouze oficiálně schválené a věku a hmotnosti dítěte odpovídající dětské sedačky.

Pro tyto sedačky platí norma ECE-R44 nebo ECE-R129. ECE-R znamená: Economic Commission for Europe Regelung (předpis Evropské hospodářské komise).

Dětské sedačky podle hmotnostních kategorií

Dětské sedačky jsou rozděleny do pěti kategorií:

Věková kategorie	Hmotnost dítěte
Kategorie 0	do 10 kg
Kategorie 0+	do 13 kg
Kategorie 1	od 9 do 18 kg
Kategorie 2	od 15 do 25 kg
Kategorie 3	od 22 do 36 kg

Dětské sedačky, testované podle normy ECE-R44 nebo ECE-R129, mají na sedačce pevně umístěnou značku testu ECE-R44 nebo ECE-R129 (velké E v kroužku a pod ním číslo testu).

Při instalaci a používání zádržného systému věnujte pozornost platným předpisům a pokynům výrobce systému.

Doporučujeme vložit návod k obsluze od výrobce dětské sedačky do palubní literatury a vždy jej mít po ruce.

CUPRA doporučuje používat dětské sedačky z katalogu **Originálního příslušenství**. Tyto sedačky byly vyvinuté a vyzkoušené pro použití v našich vozidlech. Vhodná sedačka pro Váš model a požadovanou věkovou kategorii je k dostání u našich servisních partnerů.

Dětské sedačky podle homologačních kategorií

Dětské sedačky mohou mít k dispozici homologační kategorii univerzální, omezené

univerzální, specifická pro dané vozidlo (všechny podle normy ECE-R44) nebo i-Size (podle normy ECE-R129).

- **Univerzální:** Dětské sedačky s homologací univerzální lze montovat do všech vozidel. Není potřeba zohledňovat seznam modelů. V případě univerzální homologace pro ISO-FIX je dětská sedačka navíc vybavena horním upevňovacím pásem (Top Tether).
- **Omezeně univerzální:** Dětské sedačky s homologací omezeně univerzální musí splňovat požadavky univerzální homologace a disponovat navíc testovanými bezpečnostními zařízeními pro upevnění dětské sedačky. Dětské sedačky s homologací omezeně univerzální obsahují seznam vozidel, do kterých se smějí montovat.
- **Specifické pro vozidlo:** Specifická homologace vozidla vyžaduje zvláštní dynamickou kontrolu pro každé vozidlo. Dětské sedačky se specifickou homologací pro dané vozidlo obsahují rovněž seznam modelů vozidel, do kterých se smějí montovat.
- **i-Size:** Dětské sedačky s homologací i-Size musí splňovat požadavky normy ECE-R 129 ohledně montáže a bezpečnosti. Výrobci dětských sedaček mohou uvádět, které sedačky disponují homologací i-Size pro toto vozidlo.

Montáž dětských sedaček a manipulace s nimi



Obr. 29 Nálepka pro airbag: na sluneční cloně na straně spolujezdce



Obr. 30 Nálepka pro airbag: v zadní části rámu dveří spolujezdce

Pokyny k montáži dětské sedačky

Při montáži dětské sedačky dodržujte dále uvedené obecné pokyny, které platí pro

všechny dětské sedačky nezávisle na jejich systému upevnění.

- Přečtěte a dodržujte návod k obsluze od výrobce dětské sedačky.
- Dětskou sedačku montujte přednostně na zadní sedadlo za spolujezdcem, aby dítě mohlo vystupovat na straně chodníku.
- Výšku bezpečnostního pásu nastavte tak, aby byla přirozeným způsobem a bez záhybů vhodná pro dětskou sedačku. U dětských sedaček namontovaných proti směru jízdy by se měla použít nejspodnější poloha nastavení výšky pásu.
- Pro řádné používání dětské sedačky namontované proti směru jízdy na zadních sedadlech musí být opěradla předních sedadel nastavena tak, aby se nedostala do kontaktu s dětskou sedačkou. U upevňovacích systémů s dětskou sedačkou ve směru jízdy je potřeba opěradlo předního sedadla nastavit tak, aby zůstal dostatečně velký volný prostor pro nohy dítěte.
- Pro správnou montáž dětské sedačky na zadních sedadlech přestavte opěrky hlavy nebo je demontujte, aby se předešlo kontaktu s dětskou sedačkou.
- V případě používání dětské sedačky typu omezeně univerzální, která se upevňuje ve vozidle pomocí bezpečnostního pásu a podpěry, se nesmí montovat na zadním prostředním sedadle, protože vzdálenost od podlahy je menší než u ostatních sedadel, »

takže kvůli opěře dětské sedačky není dostatečně stabilizována.

- Pro upevnění dětské sedačky na sedadlo spolujezdce je nutné toto sedadlo posunout co možná nejvíce směrem dozadu a uvést do nejvyšší polohy. Opěradlo sedadla nastavte do vzpřímené polohy¹⁾.

Důležité pokyny pro čelní airbag spolujezdce

Na sluneční cloně a/nebo na zadní části rámu dveří na straně spolujezdce je umístěna nálepka s důležitou informací k airbagu spolujezdce. »» obr. 29.

Dodržujte bezpečnostní pokyny v následujících kapitolách:

- Bezpečnostní odstup od airbagu spolujezdce »» strana 25.
- Předměty mezi spolujezdcem a airbagem spolujezdce »» **▲** v Čelní airbagy na straně 29.

Funkční čelní airbag u spolujezdce představuje pro dítě sedící zády ke směru jízdy velké nebezpečí, protože nárazová energie airbagu vůči dětské sedačce může zapříčinit životu nebezpečná nebo smrtelná poranění. Děti

do 12 let by se měly vždy přepravovat na zadních sedadlech.

Z tohoto důvodu doporučujeme přepravovat děti vždy na zadním sedadle. Je to nejbezpečnější místo ve vozidle. Alternativně lze airbag spolujezdce deaktivovat klíčovým spínačem »» strana 29. Pro přepravu dětí používejte vždy vhodnou dětskou sedačku, vyhovující výšce a věku dítěte »» strana 34.

▲ POZOR

- Při montáži dětské sedačky na sedadlo spolujezdce se v případě nehody zvyšuje pro dítě riziko vážného nebo dokonce smrtelného úrazu.
- Aktivovaný airbag spolujezdce může takto dozadu otočenou dětskou sedačku zasáhnout a vymrštít ji plnou silou proti dveřím, střeše nebo opěradlu.
- Nikdy neupevňujte dětskou sedačku na sedadlo spolujezdce, pokud dítě sedí zády ke směru jízdy a airbag spolujezdce je funkční - ohrožení života! Kdyby to ale bylo nezbytné, odpojte čelní airbag spolujezdce »» strana 29. Pokud sedadlo spolujezdce má výškové nastavení, pak sedadlo nastavte co nejvíce dozadu a co do nejvyšší polohy. Pokud máte pevně namontované sedadlo,

neinstalujte na tomto místě žádný dětský zádržný systém.

- U modelových provedení bez klíčového spínače je nutné k deaktivaci airbagu vyhledat odborný servis. Nezapomeňte znovu zapojit airbag, pokud by se chtěl na sedadlo spolujezdce posadit dospělý člověk.
- Nikdy dětem nedovolte se za jízdy odpoutat a během jízdy stát nebo klečet. V případě nehody dojde k jejich vymrštění a mohou utrpět vážná poranění a ohrozit i ostatní cestující.
- Nikdy nenechávejte dítě sedět v dětské sedačce nebo ve vozidle samotné.
- Děti menší než 150 cm nesmějí být připoutané bez dětské sedačky normálními bezpečnostními pásy, protože při náhlém brzdění nebo nehodě může dojít k poranění v oblasti břicha a krku.
- Pokud se montuje dětská sedačka na zadních sedadlech, doporučuje se aktivovat dětskou pojistku dveří »» strana 108.

Upevňovací systémy

Podle země se používají různé upevňovací systémy pro bezpečnou montáž dětských sedaček.

¹⁾ Musí být dodržena příslušná legislativa dané země a zároveň předpisy výrobce pro manipulaci a montáž dětských sedaček.

Přehled upevňovacích systémů

- **ISOFIX:** ISOFIX je standardizovaný upevňovací systém, který umožňuje rychlé a bezpečné upevnění dětských sedaček ve vozidle. Upevnění ISOFIX vytváří pevné spojení mezi dětskou sedačkou a karoserií.

Dětská sedačka disponuje dvěma pevnými upevňovacími třmeny, nazývanými také rastrová ramena. Tato rastrová ramena zapadnou do rastrových třmenů ISOFIX, která se nacházejí mezi lavicí zadních sedadel a opěradlem zadních sedadel (u bočních sedadel). Upevnění ISOFIX se používá hlavně v Evropě»» strana 38 . Příp. je upevnění ISOFIX zapotřebí doplnit horním upevňovacím pásem (Top Tether) nebo podpěrou.

- **Tříbodový automatický bezpečnostní pás.** Dětská sedačka by se měla podle možnosti vždy upevnit pomocí upevňovacího

systému ISOFIX místo tříbodového automatického bezpečnostního pásu»» strana 42 .

Dodatečná upevnění:

- **Top Tether:** Horní upevňovací pás je veden přes opěradlo zadního sedadla a zafixován háčkem na upevňovacím bodu. Upevňovací body se nacházejí na zadní straně opěradla zadního sedadla v zavazadlovém prostoru »» strana 40 . Upevňovací oka pásu Top Tether jsou opatřena symbolem ukotvení.

- **Podpěra:** Některé dětské sedačky se podírají podpěrou na podlaze vozidla. Podpěra zamezuje přepadnutí dětské sedačky při nárazu dopředu. Dětské sedačky vybavené podpěrou se používají výhradně na sedadle spolujezdce nebo na bočních sedadlech vzadu »» ⚠. Pro montáž tohoto typu dětských sedaček si prosím navíc prohlédněte seznam vozidel homologovaných pro tuto

montáž, který najdete v návodu pro dětský zadržný systém.

Doporučené upevňovací systémy pro dětské sedačky

CUPRA doporučuje upevnit dětské sedačky následujícím způsobem:

- **Dětské skořepiny nebo sedačky instalované obráceně ke směru jízdy:** ISOFIX a podpěra nebo i-Size.
- **Dětské sedačky instalované po směru jízdy:** ISOFIX a Top Tether.

POZOR

Neodborná manipulace s podpěrou může vést k těžkým nebo smrtelným úrazům.

- Zajistěte, aby byla podpěra správně a bezpečně instalovaná.

Upevnění dětské sedačky pomocí systémů ISOFIX/i-Size a Top Tether

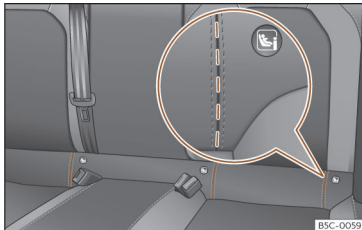

Obr. 31 Zadní sedadlo: vytvořené výřezy pro přístup k přídržným okům pro ISO-FIX/i-Size



Obr. 32 Sedadlo spolujezdce: Přídržná oka ISO-FIX/i-Size.

Dětské sedačky lze pomocí systémů „ISOFIX“ a Top Tether rychle, jednoduše a bezpečně upevnit na vnějších zadních sedadlech.

Na každém ze dvou vnějších zadních sedadel se nacházejí dvě přídržná oka pro „ISOFIX“.

U určitých vozidel jsou přídržná oka upevněná na rámu sedadla, u jiných na nákladové podlaze vozidla. Přídržná oka pro „ISOFIX“ se nacházejí mezi opěradly a lavicí zadních sedadel. »» obr. 31. Přídržná oka Top Tether se nacházejí v zadní oblasti opěradel zadních

sedadel (za opěradly zadních sedadel nebo v oblasti zavazadlového prostoru)»» strana 40.

Ke kompatibilitě systémů „ISOFIX“ ve vozidle viz následující tabulka.

Bezpečná přeprava dětí

Polohy pro ISOFIX ve vozidle

Hmotnostní kategorie	Velikostní třída ^{a)}	Verze	Sedadlo spolujezdce		Vnější zadní sedadlo	Prostřední zadní sedadlo
			Airbag zapojený	Airbag odpojený		
Kategorie 0 do 10 kg	E	ISO/R1	X	IL	IL	X
Kategorie 0+ do 13 kg	E	ISO/R1	X	IL	IL	X
	D	ISO/R2	X	IL	IL	X
	C	ISO/R3	X	IL	IL	X
Kategorie I 9 až 18 kg	D	ISO/R2	X	IL	IL	X
	C	ISO/R3	X	IL	IL	X
	B	ISO/F2	X	IL, IUF	IL, IUF	X
	B1	ISO/F2X	X	IL, IUF	IL, IUF	X
	A	ISO/F3	X	IL, IUF	IL, IUF	X
Kategorie II 15 až 25 kg	B2/B3	ISO/B2/B3 ^{b)}	X	IL	IL	X
Kategorie III 22 až 36 kg	B2/B3	ISO/B2/B3 ^{b)}	X	IL	IL	X

IUF: Vhodné v této hmotnostní kategorii pro univerzální dětské zádržné systémy ISOFIX instalované po směru jízdy.

IL: Vhodné pro určité dětské zádržné systémy (KRS) z kategorie pro speciální vozidlo, s omezením nebo omezenou použitelností. Respektujte seznam vozidel od výrobce dětských sedaček.

X: Poloha ISOFIX není vhodná pro dětské zádržné systémy ISOFIX této hmotnostní kategorie nebo velikostní třídy.

^{a)} Údaj kategorie velikosti těla odpovídá přípustné hmotnosti těla pro dětskou sedačku. U dětských sedaček s homologací "univerzální" nebo "polouniverzální" je kategorie velikosti uvedena na homologačním štítku ECE. Údaj kategorie velikosti se nachází na příslušné dětské sedačce.

^{b)} Pro montáž na předních sedadlech je nutné odstranit opěrku hlavy a rozevřít úhel opěradla sedadla. »

Bezpečnost

Místa pro i-Size ve vozidle

Sedadlo spolujezdce		Vnější zadní sedadlo	Prostřední zadní sedadlo
Airbag zapojený	Airbag odpojený		
X	i-U	i-U	X

i-U: Vhodné místo pro dětské zádržné systémy i-Size ve směru jízdy a proti směru jízdy s homologací "univerzální".
X: Nevhodné místo pro dětské zádržné systémy i-Size.

Upevnění dětské sedačky pomocí systému „ISOFIX/i-Size“

Bezpodmínečně dodržujte návod k obsluze od výrobce dětské sedačky.

- Otevřete předem rukou vytvořený prostor za označenými výřezy, abyste se dostali k přídržným okům»» obr. 31.
- Nasadte dětskou sedačku na úchytná oka „ISOFIX/i-Size“ až do slyšitelného zaskočení zajištění sedačky. Disponuje-li dětská sedačka upevněním Top Tether, upevněte ji u příslušného úchytného oka»» strana 40. Řiďte se pokyny výrobce dětské sedačky.
- Pro kontrolu správného upevnění proveďte na obou stranách dětské sedačky zkoušku vytážením.

Dětské sedačky s upevňovacím systémem „ISOFIX“ a Top Tether jsou k dostání u servisních partnerů.

⚠ POZOR

Přídržná oka byla navržena výhradně pro sedačky se systémy „ISOFIX“ a Top Tether.

- K přídržným okům nikdy neupevňujte jiné dětské sedačky bez systémů „ISOFIX“ nebo Top Tether ani popruhy nebo jiné předměty, jinak existuje nebezpečí smrtelných poranění.
- Dbejte na to, aby byly dětské sedačky v přídržných okách pro „ISOFIX“ a Top Tether správně upevněné.

Upevňovací pásy Top Tether

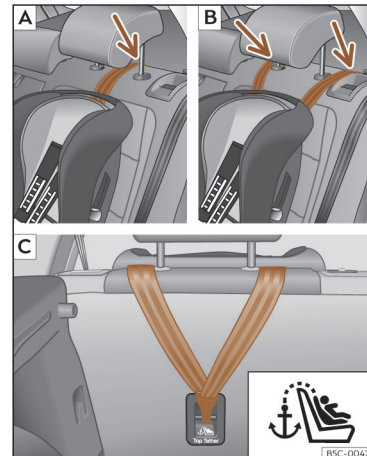

Obr. 33 Zadní sedadla: Nastavení a montáž vždy podle pásu Top Tether.

Bezpečná přeprava dětí

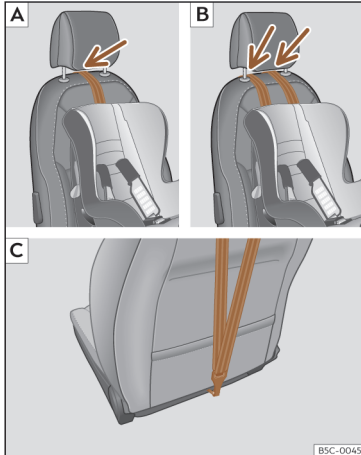

Obr. 34 Sedadlo spolujezdce: Nastavení a montáž vždy podle pásu Top Tether.

Dětské sedačky se systémem Top Tether jsou vybaveny pásem pro upevnění sedačky ke

kotvicímu bodu vozidla, který je v zadní části opěradla zadního sedadla, a nabízí lepší oporu.

Účel tohoto pásu spočívá v redukování pohybu dětské sedačky dopředu v případě nárazu a také ve snížení nebezpečí poranění hlavy v důsledku nárazu s interiérem vozidla.

Použití systému Top Tether u dětských sedaček montovaných proti směru jízdy

V současné době existuje velmi málo dětských sedaček, které jsou montovány proti směru jízdy a používají systém Top Tether. Abyste se seznámili se správným upevněním pásu Top Tether, přečtěte si a řiďte se prosím pokyny výrobce dětských sedaček.

Upevnění přídržného pásu

- Rozprostřete přídržný pás Top Tether dětské sedačky podle pokynů výrobce sedačky.
- Protáhněte pás pod opěrkou hlavy (v závislosti na návodu k použití dětské sedačky po-

případě opěrku hlavy nadzvedněte nebo odstraňte)»» obr. 33 [A]/[B],»» obr. 34 [A]/[B].

- Přídržný pás ved'te směrem dozadu a důkladně jej zahákněte do ukotvení na zadní straně opěradla sedadla»» obr. 33 [C],»» obr. 34 [C].
- Utáhněte přídržný pás dle pokynů výrobce.

Uvolnění upevňovacího pásu

- Uvolněte upevňovací pás dle pokynů výrobce.
- Zatlačte na zámek a sejměte přídržný pás z kotvicího bodu.

⚠ POZOR

Neodborná montáž dětských sedaček zvyšuje riziko poranění při nehodách.

- Neupevňujte nikdy upevňovací pás k upevňovacím okům v zavazadlovém prostoru.
- Ani ke spodním úchytům (ISOFIX) ani k horním úchytům (Top Tether) nesmí být upevňována, resp. zajišťována jednotlivá zavazadla nebo jiné předměty.

Upevnění dětské sedačky pomocí bezpečnostního pásu

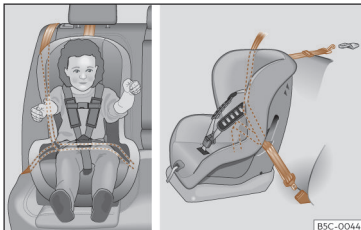

Obr. 35 Na zadních sedadlech: montáž dětské sedačky.

Chcete-li ve svém vozidle upevnit dětskou sedačku homologační kategorie univerzální (U), musíte zkontrolovat, zda je sedačka pro toto vozidlo schválená. Potřebné informace najdete na oranžově zbarveném homologačním štítku dětské sedačky. V následující tabulce najdete různé možné způsoby upevnění.

Hmotnostní kategorie	Sedadlo spolujezdce ^{a)}		Vnější zadní sedadlo	Prostřední zadní sedadlo ^{b)}
	Airbag zapojený	odpojený airbag ^{c)}		
Kategorie 0 do 10 kg	X	U	U	U
Kategorie 0+ do 13 kg	X	U	U	U
Kategorie I 9 až 18 kg	X	U	U	U
Kategorie II 15 až 25 kg	X	UF	UF	UF

X: V této konfiguraci není vhodné pro montáž dětských sedaček.

U: Vhodné pro univerzální zádržné systémy k použití v této hmotnostní kategorii.

UF: Akceptovatelné pro univerzální dětské zádržné systémy s pohledem dopředu, které jsou povoleny pro tuto hmotnostní skupinu.

Bezpečná přeprava dětí

Hmotnostní kategorie	Sedadlo spolujezdce ^{a)}		Vnější zadní sedadlo	Prostřední zadní sedadlo ^{b)}
	Airbag zapojený	odpojený airbag ^{c)}		
Kategorie III 22 až 36 kg	X	UF	UF	UF

X: V této konfiguraci není vhodné pro montáž dětských sedaček.

U: Vhodné pro univerzální zádržné systémy k použití v této hmotnostní kategorii.

UF: Akceptovatelné pro univerzální dětské zádržné systémy s pohledem dopředu, které jsou povoleny pro tuto hmotnostní skupinu.

- a) Musí být dodržena příslušná legislativa dané země a zároveň předpisy výrobce pro manipulaci a montáž dětských sedaček.
- b) Omezeně univerzální dětské sedačky, u kterých probíhá upevnění za pomoci bezpečnostního pásu v autě a podstavce, se nesmí používat uprostřed řady zadních sedadel.
- c) Sedadla **bez** regulace výšky sedáku je zapotřebí posunout zcela směrem dozadu. Sedadla s regulací výšky sedáku je zapotřebí posunout zcela směrem dozadu a nahoru.

Upevnění dětské sedačky pomocí bezpečnostního pásu

- Výšku bezpečnostního pásu nastavte tak, aby byla přirozeným způsobem a bez záhybů vhodná pro dětskou sedačku. U dětských sedaček namontovaných proti směru jízdy by se měla použít nejspodnější poloha nastavení výšky pásu.
- Přiložte bezpečnostní pás a provlékněte jej podle pokynů výrobce dětské sedačky dětskou sedačkou.
- Zajistěte, aby se bezpečnostní pás nezkroutil.
- Zasuňte jazýček zámku do příslušného zámku pásu u sedadla tak, aby slyšitelně zaklapl.

POZOR

Děti musí být ve vozidle zajištěny vhodným dětským zádržným systémem, odpovídajícím jejich věku, vzrůstu a tělesné hmotnosti.

- Seznamte se v každém případě s informacemi a pokyny pro použití dětských sedaček»» strana 35 .

Nouzové situace

Svépomoc

Servis informačního volání, volání v případě závady a tísňového volání

Způsob funkce



Obr. 36 Ve stropní konzole: spínač hovorových služeb

Vždy podle vybavení se na stropní konzole nachází spínač.

Stisknutím tlačítek  a  a  » **obr. 36** lze vyvolat následující hovorové služby:

- Informační volání
- Volání v případě závady
- Servis tísňového volání

Z výroby zabudovaná řídicí jednotka vytvoří potřebné spojení.

Při aktivování hlasové služby se vytvoří spojení s volaným účastníkem.

Kontrolka

Spínač má k dispozici kontrolku » **obr. 36** (šipka). Ta slouží k signalizaci následujících stavů:

- **Vypnuto:** servis eCall není k dispozici.
- **Blikání červeně po dobu přibližně 20 sekund po zapnutí zapalování:** servis eCall je deaktivovaný.
- **Svíí červeně:** závada systému. Servis eCall je k dispozici pouze omezeně. CUPRA doporučuje vyhledat servisního partnera.
- **Svíí zeleně:** servis eCall je k dispozici. Systém bezvadně pracuje.
- **Bliká zeleně:** hovorové spojení je aktivní.

Informační volání¹⁾

Pomocí informačního volání se uskuteční hovor se servisními službami společnosti SEAT S.A.

Volání v případě závady¹⁾

Pomocí volání v případě závady si lze v případě nějaké závady přímo vyžádat odbornou pomoc.

Současné s hlasovým hovorem se přenesou některé údaje o vozidle, např. Vaše aktuální stanoviště.

Servis tísňového volání¹⁾

Pokud se tísňové volání uskutečňuje ručně nebo automaticky spuštěním airbagu při nehodě, předávají se automaticky pro tísňové volání důležité údaje, např. aktuální stanoviště vozidla. » strana 352 .

V případě veřejného hovoru použít partner hovoru jazyk země, v níž se nacházíte.

Při soukromém hovoru Vám je partner hovoru nápomocen v jazyku, který jste nakonfigurovali v systému infotainmentu. Není-li nakonfigurovaný jazyk k dispozici, použije se angličtina.

Přepojení na číslo tísňového volání 112

V některých situacích, v nichž je zásah servisu tísňového volání omezený nebo neproveditelný, uskuteční se tísňové volání na číslo 1125.

¹⁾ Je to k dispozici pouze v určitých zemích.

Pouze omezenou funkci servisu tísňového volání, resp. přepojení hovoru na číslo tísňového volání 112 mohou mít za následek tyto okolnosti:

- Vaše aktuální stanoviště nachází v oblastech s žádným nebo nedostatečným příjmem mobilního signálu nebo GPS. K těm je možné přiřadit také tunely, soutěsky mezi vysokými budovami, garáže, podchody, hory a údolí.
- V oblastech s dostatečným příjmem mobilního signálu a GPS není k dispozici síť mobilního signálu příslušného poskytovatele telekomunikačních služeb.
- Servis tísňového volání není k dispozici ve všech zemích. Neexistuje platná licence pro použití servisu tísňového volání.
- Pro tísňové volání potřebné konstrukční díly ve vozidle jsou poškozené nebo bez dostatečného přívodu elektrické energie.
- Servis tísňového volání není k dispozici ve všech zemích. Vždy podle stanoviště vozidla se mohou diodové kontrolky a dokonce i různé druhy hovoru chovat specifickým způsobem.

i Poznámka

Volání v případě závady a informační volání mohou mít za následek dodatečné náklady na fakturu Vašich telefonních služeb.

Vybavení pro případ nouze

Palubní nářadí

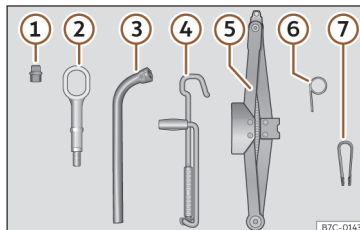

Obr. 37 V zavazadlovém prostoru pod podlahou zavazadlového prostoru: palubní nářadí.

Palubní nářadí se nachází v zavazadlovém prostoru pod krytem ložné plochy. K dosažení přístupu k palubnímu nářadí»» strana 138.

Palubní nářadí se skládá z těchto dílů:

- 1 Adaptér pro bezpečnostní šroub kola
- 2 Vlečné oko, zašroubovatelné
- 3 Klíč na kola
- 4 Klika zvedáku vozidla
- 5 Zvedák vozidla
- 6 Stahovací hák pro stahování krytů středu kola
- 7 Svorka pro krytky šroubů kol

Některé z uvedených nástrojů patří jen k určitým provedením modelu, resp. k mimořádným výbavám.

⚠ POZOR

Volně uložené palubní nářadí, opravárenské sady a náhradní kolo mohou při náhlém jízdním manévru nebo zabrzdění, stejně tak i při nehodě proletět vnitřním prostorem vozidla a způsobit závažná poranění.

- Vždy zajistěte, aby byly palubní nářadí, opravárenská sada a náhradní kolo nebo nouzové kolo v zavazadlovém prostoru bezpečně upevněné.

⚠ POZOR

Nevhodné nebo poškozené palubní nářadí může mít za následek nehody a poranění.

- S nevhodným nebo poškozeným nářadím nikdy nepracujte.

i Poznámka

Zvedák vozidla obecně nevyžaduje údržbu. V případě potřeby jej promažte univerzálním tukem.

Oprava pneumatik

Oprávérenská sada TMS (Tyre Mobility System)

Pomocí oprávérenské sady (Tire Mobility System) lze spolehlivě utěsnit poškozené pneumatiky, která byla způsobena cizími předměty nebo vpichy až do průměru přibližně 4 mm. Cizí předměty (např. šroub nebo jehla) nesmí být z pneumatiky odstraněny!

Po nanesení těsnícího prostředku na pneumatiku asi 10 minut po zahájení jízdy znovu bezpodmínečně zkontrolujte tlak vzduchu v pneumatice.

Použijte k nahuštění pneumatiky oprávérenskou sadu pouze poté, co je vozidlo bezpečně odstaveno, poté co jste obeznámeni s nutnými postupy a bezpečnostními předpisy a poté co máte k dispozici správnou oprávérenskou sadu! Jinak vyhledejte odbornou pomoc.

Těsnící prostředek pro pneumatiky nesmí být použit v těchto případech:

- Při poškození disku.
- Při venkovních teplotách nižších než -20°C (-4°F).
- Při rozříznutí nebo propíchnutí pneumatiky, která jsou větší než 4 mm.

- Když jste jeli s velmi nízkým tlakem v pneumatice nebo s prázdnou pneumatikou.
- Pokud vypršelo datum trvanlivosti na tlakové láhvi pro utěsnění pneumatik.

POZOR

Použití oprávérenské sady může být nebezpečné, především pokud se hustí pneumatika na okrajích vozovky. Abyste snížili riziko těžkých úrazů, dodržujte tyto pokyny:

- Jakmile je to možné a bezpečné, zastavte vozidlo. Vozidlo odstavte v bezpečné vzdálenosti od projíždějících vozidel tak, aby bylo možné nahustit pneumatiku.
- Zajistěte, aby byl podklad rovný a pevný.
- Všichni spolucestující a obzvláště děti musí vždy být v bezpečné vzdálenosti od vozidla a mimo pracovní prostor.
- Zapněte výstražná světla, abyste varovali ostatní účastníky silničního provozu.
- Oprávérenskou sadu použijte jen tehdy, jestliže jste seznámeni s nezbytnými činnostmi. Jinak vyhledejte odbornou pomoc.
- Oprávérenská sada je určena pouze pro případ nouze, pro dojezd k nejbližšímu servisnímu partnerovi.
- Pneumatiku opravovanou oprávérenskou sadou nechte okamžitě vyměnit.
- Utěšňovací prostředek je zdraví škodlivý a musí být při kontaktu s pokožkou ihned odstraněn.

- Oprávérenskou sadu ukládejte vždy mimo dosah dětí.
- Vždy vypněte motor, aktivujte elektronickou parkovací brzdou a spínač jízdních stupňů uveďte do nastavení P, aby se snížilo riziko neúmyslného pohybu vozidla.

POZOR

Pneumatika naplněná utěšňovacím prostředkem nemá stejné jízdní vlastnosti jako běžná pneumatika.

- Nikdy nejezděte rychleji než 80 km/h (50 mph).
- Vyhněte se zrychlení na plný plyn, silnému brzdění a razantním jízdám do zatáček!
- Jeďte rychlostí maximálně 80 km/h (50 mph) pouze 10 minut, poté musíte pneumatiku zkontrolovat.

Životní prostředí

Použitý nebo prošlý těsnící prostředek likvidujte podle zákonných předpisů.

Poznámka

Nová láhev s těsnícím prostředkem pro pneumatiky je k dostání u servisního partnera CUPRA nebo u každého smluvního prodejce SEAT.

i Poznámka

Dodržujte pokyny zvláštního návodu k použití od výrobce opravárenské sady.

Součásti opravárenské sady

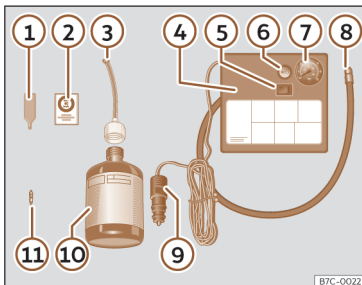

Obr. 38 Schématické zobrazení: Součásti opravárenské sady.

Oprárenská sada se nachází v zavazadlovém prostoru pod podlahovou krytinou.

Skládá se z následujících součástí» **obr. 38** :

- ① Šroubovák na vložky ventilu
- ② Nálepka k umístění v zorném poli řidiče na panelu přístrojů k připomínání nejvyšší doporučené rychlosti „max. 80 km/h“, resp. „max. 50 mph“
- ③ Plnicí hadička s uzavírací zátkou

- ④ Vzduchový kompresor (provedení se vždy podle verze může měnit)
- ⑤ Spínač pro ZAPNUTÍ/VYPNUTÍ
- ⑥ Šroub pro vypouštění vzduchu (může být také zabudován v plnicí hadici pneumatik).
- ⑦ Ukazatel plnicího tlaku pneumatiky (může být také integrován v plnicí hadici)
- ⑧ Plnicí hadice pneumatiky
- ⑨ 12voltový konektor kabelu
- ⑩ Plnicí láhev těsnicím prostředkem
- ⑪ Náhradní vložka ventilu

Šroubovák na vložku ventilu ① má na spodním konci výřez, do kterého vložku ventilu zapadne. Jen tak lze vložku z ventilu pneumatiky vyšroubovat a opět zašroubovat. Platí to také pro náhradní vložku ventilu ⑪.

Utěsnění a nafouknutí pneumatiky

Utěsnění pneumatiky

- Odšroubujte krytku a vložku ventilu pneumatiky. K vyšroubování vložky ventilu použijte šroubovák na vložky ventilu» **obr. 38** ①. Položte vložku ventilu na čistý podklad.
- Zatřeste silně lahvi s těsnicím prostředkem »» **obr. 38** ⑩.

- Na láhev s těsnicím prostředkem našroubujte plnicí hadičku» **obr. 38** ③. Fólie na uzávěru se automaticky propíchnou.

- Z plnicí hadičky» **obr. 38** ③ odstraňte uzavírací zátku a otevřený konec nasuňte zcela na ventil pneumatiky.

- Držte láhev dnem směrem nahoru a naplňte jejím **celým** obsahem pneumatiku.

- Sejměte láhev s těsnicím prostředkem z ventilu pneumatiky.

- Zašroubujte opět vložku ventilu pomocí šroubováku na vložky ventilu» **obr. 38** ① do ventilu pneumatiky.

Nafouknutí pneumatiky

- Plnicí hadice pneumatiky» **obr. 38** ⑧ vzduchového kompresoru našroubujte pevně na ventil pneumatiky.

- Zkontrolujte, zda je vypouštěcí šroub vzduchu» **obr. 38** ⑥ zašroubovaný.

- Spusťte motor vozidla a ponechte jej běžet.

- Zasuňte konektor» **obr. 38** ⑨ do 12V zásuvky vozidla» strana 152.

- Zapněte vzduchový kompresor pomocí spínače ZAP a VYP» **obr. 38** ⑤.

- Nechejte vzduchový kompresor běžet tak dlouho, až se dosáhne tlaku 2,0 - 2,5 bar (29 - 36 psi/200 - 250 kPa). **Maximální doba běhu je 8 minut.**

- Vypněte vzduchový kompresor.

»

Nouzové situace

- Nedosáhne-li se uvedeného tlaku, odšroubujte plnicí hadici z ventilu pneumatiky.
- Popojed'te vozidlem o 10 metrů, aby se mohl těsnicí prostředek v pneumatice rozprostřít.
- Našroubujte znovu plnicí hadici vzduchového kompresoru na ventil pneumatiky.
- Zopakujte proces nafouknutí.
- Nedosáhne-li se ani nyní potřebný plnicí tlak, je pneumatika příliš silně poškozená. Nepokračujte v jízdě a vyhledejte odbornou pomoc.
- Vypněte vzduchový kompresor. Odšroubujte plnicí hadici z ventilu pneumatiky.
- Je-li dosaženo plnicího tlaku 2,0 - 2,5 bar, pokračujte dál v jízdě rychlostí nejvýše 80 km/h (50 mph).
- V zorném poli řidiče přilepte na přístrojovou desku nálepku»» obr. 38 ②).
- Po 10 minutách jízdy znovu kontrolujte tlak v pneumatice»» strana 48.

⚠ POZOR

Plnicí hadice pneumatiky a vzduchový kompresor mohou být po nafouknutí horké.

- Chraňte ruce a pokožku před horkými díly.
- Horkou plnicí hadici a horký vzduchový kompresor nepokládejte na hořlavé materiály.

- Před uložením nechejte zařízení důkladně ochladit.
- Nelze-li pneumatiku nafouknout na alespoň 2,0 bar (29 psi / 200 kPa), je její poškození příliš rozsáhlé. Těsnicí prostředek není schopen pneumatiku utěsnit. Nepokračujte v jízdě. Vyhledejte odbornou pomoc.

ⓘ UPOZORNĚNÍ

Vzduchový kompresor vypněte nejpozději po 8 minutách běhu, aby se nepřehřál! Před opětovným zapnutím nechejte kompresor několik minut vychladnout.

Kontrola po 10 minutách jízdy

Připojte opět plnicí hadici pneumatiky »» obr. 38 ⑤) a na ukazateli plnicího tlaku pneumatiky ⑥) odečtěte tlak v pneumatice.

1,3 bar (19 psi / 130 kPa) a méně:

- **Nepokračujte v jízdě!** Pneumatiku nelze pomocí opravárenské sady dostatečně utěsnit.
- Vyhledejte odbornou pomoc »» ⚠.

1,4 bar (20 psi / 140 kPa) a více:

- Upravte opět tlak v pneumatice na správnou hodnotu.

- Pokračujte opatrně v jízdě k nejbližšímu servisnímu partnerovi maximální rychlostí 80 km/h (50 mph).
- Tam nechte poškozenou pneumatiku vyměnit.

⚠ POZOR

Jízda s neutěsněnou pneumatikou je nebezpečná a může způsobit nehody a těžká zranění.

- Pokud je tlak v pneumatice 1,3 bar (19 psi / 130 kPa) a nižší, nepokračujte v jízdě.
- Vyhledejte odbornou pomoc.

Výměna kola

Přípravné práce

- Odstavte vozidlo na vodorovné ploše a na bezpečném místě, pokud možno co nejdále od projíždějících vozidel.
- Zapněte elektronickou parkovací brzdou.
- Zapněte výstražná světla.
- Stisknutím tlačítka **P** zasuňte parkovací uzávěru.
- U provozu s přívěsem odpojte přívěs od Vašeho vozu.
- Připravte si palubní nářadí»» strana 45 a rezervní kolo»» strana 339.

- Dodržujte zákonná ustanovení jednotlivých zemí (výstražná vesta, výstražný trojúhelník atd.).
- Nechte vystoupit všechny cestující z vozidla, ti by se měli zdržovat mimo nebezpečný prostor (např. za svodidly).

⚠ POZOR

- Dodržujte výše uvedené kroky a chraňte tak sami sebe a ostatní účastníky silničního provozu.
- Pokud provádíte výměnu kola na příkré vozovce, zablokujte protilehlé kolo kame-
nem nebo něčím podobným, aby bylo vozidlo
zajištěno proti rozjetí.

Krytky šroubů kola



Obr. 39 Kolo: Šrouby kola s víkem.

Vyjmutí

- Zasuňte plastovou svorku (palubní nářadí »» obr. 37) na krytku tak, aby zaklapla. »» obr. 39.
- Pomocí plastové svorky krytku stáhněte.

Krytky chrání šrouby kola před poškozením a po výměně kola je nutné je opět na šrouby úplně nasadit.

Bezpečnostní šroub kola má zvláštní krytku. Ta se hodí pouze na bezpečnostní šroub kola a nikoli na obvyklé šrouby.

Bezpečnostní šrouby kol

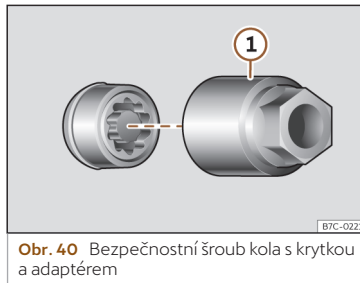

Obr. 40 Bezpečnostní šroub kola s krytkou a adaptérem

Povolení bezpečnostního šroubu kola

- Stáhněte ozdobný kryt kola, resp. krytku.

- Nasuňte speciální adaptér »» obr. 40 ① (palubní nářadí »» strana 45) až na doraz do bezpečnostního šroubu kola.
- Nasuňte klíč na kola (palubní nářadí) až na doraz na adaptér.
- Uvolněte šroub kola »» strana 49.

i Poznámka

Zaznamenejte číselný kód pojistky šroubu kola a bezpečně jej uschovejte mimo vozidlo. Pokud byste potřebovali náhradní adaptér, můžete ho získat s uvedením čísla dílu u Vašeho servisního partnera CUPRA a nebo v odborném servisu SEAT.

Povolení šroubů kola



Obr. 41 Výměna kola: povolení šroubů kola.

K povolení šroubů kola použijte výhradně k vozidlu náležející klíč na kola. »

Uvolněte nepatrně šrouby kol o jednu otáčku, dřív než vozidlo nadzvednete zvedákem vozidla.

Pokud nejde šroub uvolnit, zatlačte opatrně nohou na konec klíče kol. Držte se během tohoto procesu pevně vozidla a zajistěte svoji stabilitu.

Povolení šroubů kola

- Nasuňte klíč na kola až na doraz na šroub kola. >>> **obr. 41**.
- Uchopte klíč kol na konci a otočte šroubem přibližně o *jednu* otáčku proti směru hodinových ručiček >>> **△**.

Důležité informace ke šroubům kola

Z továrny namontované disky a šrouby kola jsou vzhledem ke své konstrukci vzájemně spárovány. Při přechodu na jiné disky proto musíte použít odpovídající šrouby správné délky a správného tvaru. Na tom závisí správné usazení kol a funkce brzdové soustavy.

Za určitých okolností nesmíte používat žádné šrouby kol vozidel stejné výrobní řady.

△ POZOR

Neodborně dotažené šrouby kola se mohou během jízdy uvolnit a způsobit ztrátu kontroly nad vozidlem.

- Používejte jen ty šrouby kol, které patří ke kolu, které jimi upevňujete.

- Nikdy nepoužívejte rozdílné šrouby kol.
- Šrouby kol a závity šroubů musí být čisté, bez mazu nebo oleje a mít lehký chod.
- Používejte pro uvolnění, resp. utažení šroubů kol pouze klíč dodaný spolu s vozem z továrny.
- Povolte pouze trochu (asi o jednu otáčku) šrouby kola, dokud ještě není vozidlo zdvížené pomocí zvedáku vozidla – nebezpečí úrazu!
- Šrouby a závity v nábojích kola nikdy nepotírejte tukem nebo olejem. I když jsou šrouby utažené předepsaným utahovacím momentem, mohly by se během jízdy uvolnit.
- Nikdy nepovolujte šroubové spoje disků s přišroubovaným kroužkem.
- Pokud se šrouby utáhnou menším utahovacím momentem, než je ten předepsaný, mohou se šrouby a disky během jízdy uvolnit. Jestliže je utahovací moment příliš vysoký, mohly by se zničit šrouby kola a závity.

Nadzvednutí vozidla

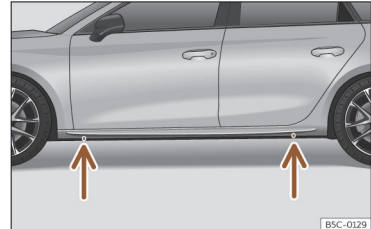

Obr. 42 Upevňovací body pro nasazení zvedáku vozidla.

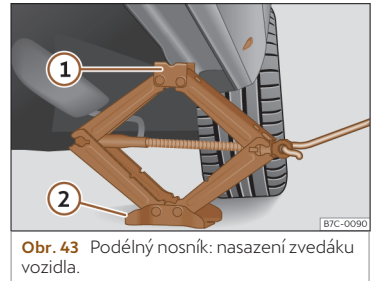

Obr. 43 Podélný nosník: nasazení zvedáku vozidla.

- Umístěte zvedák vozidla (palubní nářadí) na pevný podklad. Případně použijte stabilní podložku s velkou plochou, na klouzavém povrchu jako např. dlaždičky byste měli použít protiskluzovou podložku (např. gumovou matraci) >>> **△**.

- Najděte na podélném nosníku značku úchytného bodu pro zvedák vozidla (vtisk), která se nachází nejbližší k měněnému kolu. »» obr. 42.

- Umístěte zvedák vozidla pod úchytný bod na podélném nosníku a vysuňte jej tak, aby se výřez ① »» obr. 43 nacházel pod zamýšleným úchytem.

- Ustavte zvedák vozidla tak, aby výřez ① „obejmul“ zamýšlený úchyt na podélném nosníku a zvedák vozidla ② se celou plochou spolehlivě opřel o zem. Opěrná deska ② se musí přitom nacházet svisle pod úchytným bodem ①.

- Potom vytočte zvedák dále nahoru tak, aby se kolo právě odlepilo od země.

POZOR

Zvedák vozidla, dodávaný výrobcem vozidla, je určen pouze pro Váš typ vozidla. V žádném případě s ním nezvedejte těžší vozidla nebo jiná břemena - nebezpečí poranění!

- Zajistěte, aby byl zvedák vozidla stabilní. Při hladkém nebo měkkém podkladu může zvedák vozidla sklouznout nebo se probořit a zavinit poranění.

- Zvedejte Vaše vozidlo pouze pomocí z výrobky dodaného zvedáku. Jiné vozidlové zvedáky, i když jsou schválené pro jiné modely CUPRA, by mohly sklouznout - nebezpečí poranění.

- Nasazujte zvedák vozidla pouze v předpokládaných úchytných bodech na podélném nosníku a vždy jej ustave. Jinak může zvedák vozidla při nedostatečném uchytní na vozidle sklouznout: nebezpečí poranění!

- Nikdy nezasunujte nějakou část těla (např. paži nebo nohu) pod vozidlo, které je zvednuto pouze palubním zvedákem vozidla.

- Pokud je nutné pracovat pod vozidlem, musíte ho navíc bezpečně podepřít vhodnými podpěrami.

- Nikdy nezvedejte vozidlo, když je nakloněno na stranu nebo pokud motor běží.

- Nikdy nestartujte motor zvednutého vozidla. Vibrace motoru mohou způsobit pád vozidla ze zvedáku.

UPOZORNĚNÍ

- Vozidlo nesmí být nadzvedáváno za práh. Zvedák vozidla nasazujte na podélný nosník pouze v předpokládaných místech. Jinak se vozidlo poškodí.

- Každý způsob zatížení nebo hmotnost, které působí na vnější lištu/práh (našlápnutí, nasazení vozidlového zvedáku, opření těžkých předmětů atd.) může tyto díly poškodit. CUPRA neručí za poškození vnější lišty, resp. karoserie, která vzniknou nevhodným používáním.

Odmontování, resp. přimontování kola

Po povolení šroubů kol a zvednutí vozidla zvedákem vozidla, vyměňte kolo následujícím způsobem.

Při snímání a nasazování kola může disk zasáhnout brzdový kotouč a poškodit ho. Postupujte proto opatrně a vyžádejte si pomoc od další osoby.

Sejmutí kola

- Vyšroubujte šrouby na kole klíčem na kola a položte je na čistou podložku.
- Sejměte kolo.

Nasazení kola

Případně dbejte na směr otáčení pneumatiky »» strana 52.

- Nasadte rezervní, resp. nouzové kolo.
- Zašroubujte šrouby kola a utáhněte lehce klíčem na kola.
- U uzamykatelného šroubu si pomozte adaptérem.
- Spusťte opatrně vozidlo pomocí zvedáku vozidla dolů.
- Všechny šrouby kola pevně dotáhněte ve směru hodinových ručiček pomocí klíče na kola. Nepostupujte při tom po obvodu, nýbrž vždy střídáte protilehlé šrouby. »

- Popřípadě namontujte krytky, kryt středu kola nebo celoplošný kryt kola.

Šrouby kol musí být čisté a musí se snadno točit. Zkontrolujte přiléhající plochy kola a náboje kola. Znečištění na těchto plochách je nutné před namontováním kola odstranit.

Utahovací momenty šroubů kola

Předepsaný utahovací moment šroubů kola u ocelových disků a disků z lehkých kovů je **140 Nm**. Po výměně kola neprodleně nechejte u nejbližšího servisního partnera zkontrolovat pomocí bezchybně fungujícího momentového klíče utahovací moment.

Zkorodované a obtížně pohyblivé šrouby kola je nutné **před kontrolou** utahovacího momentu vyměnit a závity v náboji kola vyčistit..

Šrouby a závity v nábojích kola nikdy nepotírejte tukem nebo olejem. I když jsou šrouby utažené předepsaným utahovacím momentem, mohly by se během jízdy uvolnit.

Pneumatiky vázané na směr chodu

Pneumatiky s určeným směrem otáčení by vyvinuty pouze k otáčení jedním směrem. Pneumatiky s předepsaným směrem otáčení jsou na boku označené šipkou. Uvedený směr otáčení je nutné bezpodmínečně dodržet, pouze pak jsou zajištěny optimální

vlastnosti chodu s ohledem na aquaplaning, přilnavost, hlučnost a otěr.

Pokud je některá pneumatika přesto namontována proti určenému směru otáčení, je nutné jet opatrněji, protože pneumatiky nejsou namontovány v souladu se základními požadavky na jejich použití. To je obzvláště důležité, pokud je vozovka mokrá. Pneumatiku je nutné co nejdříve vyměnit nebo namontovat do správného směru otáčení.

Dodatečné činnosti po výměně kola

- Umístěte zpět krytky šroubů kol.
- Uložte všechny prostředky pro opravu.
- Nelze-li vyměněné kolo uložit v prohlubni pro náhradní kolo, uložte je bezpečně v zavazadlovém prostoru»» strana 137 .
- Zkontrolujte tlak v pneumatice namontovaného kola, jakmile je to možné.
- U vozidel s kontrolkou tlaku v pneumatikách zkorrigujte tlak v pneumatikách a uložte jej do paměti»» strana 337 .
- Utahovací moment šroubů kola neprodleně zkontrolujte pomocí momentového klíče »» strana 52. Do té doby jezděte opatrně.
- Nechte vadné kolo co nejdříve vyměnit.

Výměna lišt stěračů

Servisní poloha stěrače čelního skla

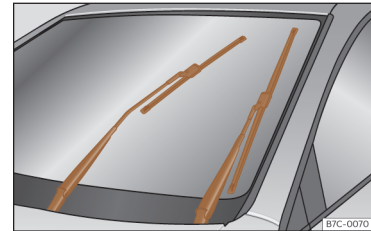

Obr. 44 Stěrač skla v servisní poloze.

Zajistěte, aby lišty stěrače nepřimrzly.

V servisní poloze lze ramena stěrače skla odklopit od čelního skla.»» obr. 44 .

- Zavřete víko motorového prostoru»» strana 315.
- Zapněte a opět vypněte zapalování.
- Stlačte krátce páčku stěračů skla směrem dolů»» strana 126 (4).

Před jízdou opět přiklopte ramena stěrače na čelní sklo! Ramena stěrače se po použití páčky stěračů opět posunou do výchozí polohy.

i Poznámka

- Ramena stěrače lze uvést do servisní polohy pouze tehdy, je-li víko motorového prostoru úplně zavřené.
- Servisní polohu můžete například použít i tehdy, když v zimě chráníte čelní sklo krytem proti námraze.

Výměna lišt stěračů čelního a zadního skla

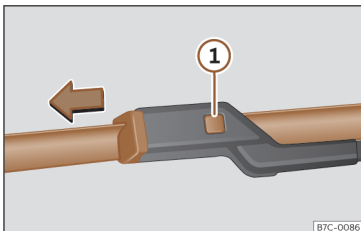

Obr. 45 Výměna lišt stěračů čelního skla.

Z výroby jsou stěrače skel vybaveny lištami s grafitovým povlakem. Grafitová vrstva zajišťuje snadné stírání skla lištou stěrače. Poškozená grafitová vrstva způsobuje mimo jiné zvýšenou hlučnost stírání skla.

Stav lišt stěrače pravidelně kontrolujte. Pokud stírací lišty poškrábají sklo, musí se

v případě opotřebením vyměnit nebo v případě nečistoty vyčistit »» ❶.

Není-li možné tímto způsobem problém odstranit, lze přestavit úhel nastavení ramen stěrače. V tomto případě požádejte servisního partnera o kontrolu a nastavení ramen stěrače.

Poškozené lišty stěrače by se měly ihned vyměnit. Jsou dostupné u servisních partnerů.

Zvednutí a odklopení ramen stěrače čelního skla

- Uved'te stěrač čelního skla do servisní polohy »» strana 52.
- Ramena stěrače čelního skla uchop'te pouze u upevnění lišty stěrače.

Čištění lišt stěrače

- Nadzvedněte ramena stěrače.
- K odstranění prachu a nečistot z lišt stěrače použijte měkký hadřík.
- Jsou-li lišty stěrače silně znečištěné, opatrně je vyčistěte houčičkou nebo hadříkem »» ❶.

Výměna lišt stěrače čelního skla

- Zvedněte a odklopte ramena stěrače.
- Přidržte odjišťovací tlačítko »» obr. 45 ❶ stisknuté a současně stáhněte stírací lištu ve směru šípky.

- Nasuňte novou lištu stěrače stejné délky a stejného provedení na rameno stěrače tak, aby zaklapla.

- Přiklopte ramena stěrače nazpět na čelní sklo.

Výměna stěrače zadního skla

- Odklopte rameno stěrače od zadního skla.
- Vytáhněte lištu stěrače pod středem z držáku. Držte při tom pevně rameno stěrače.
- Zatlačte novou lištu stěrače (stejně délky a provedení) do úchytu ramena stěrače. Držte při tom pevně na horním konci rameno stěrače.
- Sklopte rameno stěrače nazpět na zadní sklo.

⚠ POZOR

Opotřebená nebo znečištěná stírací lišty omezují viditelnost a zvyšují nebezpečí nehody a těžkého zranění.

- Pokud jsou lišty stěrače poškozené a opotřebená nebo pokud čelní sklo již dostatečně nečistí, vždy je vyměňte.

ⓘ UPOZORNĚNÍ

- Poškozené nebo znečištěné lišty stěrače mohou poškrábat sklo. »»

- Čistící prostředky s obsahem rozpouštědel, tvrdé houbičky a jiné předměty s ostrými hranami poškozují při čištění lišt stěrače jejich grafitovou vrstvu.

- Skla nečistěte palivem, odlakovačem, ředidlem laku nebo podobnými kapalinami.

- Při mrazu vždy před zapnutím stěrače zkontrolujte, zda lišty stěrače nepřimrzly! Při odstavování vozidla za chladného počasí, vám může pomoci servisní poloha stěrače čelního skla»» strana 52.

ⓘ UPOZORNĚNÍ

- Aby se předešlo poškození víka motorového prostoru a ramen stěrače, sklápějte ramena stěrače čelního skla směrem dopředu pouze při servisní poloze.
- Před zahájením jízdy přiklopte vždy ramena stěrače na sklo.

Pomoc při startování

Pomocné startovací kabely

Startovací kabel musí mít dostačující průřez vedení.

Pokud nenaskočí motor z důvodu vybitého akumulátoru vozidla, můžete použít k nastartování akumulátor jiného vozidla.

Pro pomoc při nastartování použijte **startovací pomocný kabel dle normy DIN 72553** (dodržujte pokyny výrobce kabelu). Průřez vedení musí být u vozidel s zážehovým motorem nejméně 25 mm² a u vozidel s vznětovým motorem nejméně 35 mm².

ⓘ Poznámka

- Mezi vozidly nesmí být kontakt, protože by při spojení kladných pólů mohl protékat proud.
- Vybitý akumulátor musí být správně připojen k palubní síti.

Realizace pomoci při startování

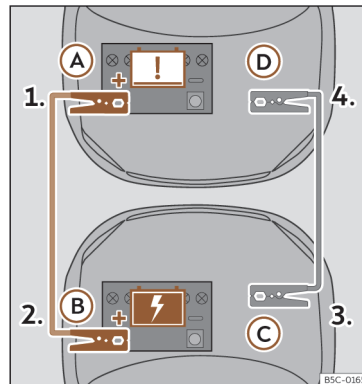

Obr. 46 Schéma zapojení pro vozidla se systémem Start-Stop.

Připojení pomocných startovacích kabelů

1. Na obou vozidlech vypněte zapalování »» .
2. Připojte jeden konec **červeného** pomocného startovacího kabelu na plusový pól vozidla s vybitým akumulátorem **(A)**.
3. Připojte druhý konec **červeného** startovacího kabelu k plus pólu proud poskytujícího vozidla **(B)**.

Svépomoc

4. Připojte jeden konec **černého** startovacího kabelu (C) ke vhodnému ukostřovacímu vývodu, k masivnímu kovovému dílu pevně přišroubovanému k bloku motoru nebo k bloku motoru samotnému.
5. Připojte druhý konec **černého** pomocného startovacího kabelu (D) ve vozidle s vybitým akumulátorem k masivnímu kovovému dílu, sešroubovanému s blokem motoru nebo samotnému bloku motoru, ale na místě, pokud možno vzdáleném od akumulátoru.
6. Kabely umístěte tak, aby nemohly být zachyceny otáčejícími se díly v motorovém prostoru.

Spuštění

7. Spusťte motor proud poskytujícího vozidla a nechejte jej běžet na volnoběh.
8. Spusťte motor vozidla s vybitým akumulátorem a počkejte dvě až tři minuty, až motor začne běžet plynule.

Odpojení pomocných startovacích kabelů

9. Vypněte světlo před odpojením startovacího kabelu – pokud je zapnuto.
10. Ve vozidle s vybitým akumulátorem zapněte ventilátory topení a vyhřívání zadního skla, aby byly odstraněny napětové špičky, které vzniknou při odpojení.

11. Vyjměte kabel při běžících motorech přesně v opačném sledu, jak je popsáno výše.

Dbejte na to, aby připojené kleště měly dostatečný kovový kontakt s póly.

Startování po 10 sekundách přerušete, pokud motor nenaskočí, a pokuste se asi po minutě o to ještě jednou.

⚠ POZOR

- Při pracích v motorovém prostoru dodržujte výstražné pokyny» strana 315.
- Akumulátor dodávající proud, musí mít stejné napětí (12V) a zhruba stejnou kapacitu (viz výtisk na akumulátoru) jako prázdný akumulátor. Jinak existuje nebezpečí výbuchu!
- Podporu startování nikdy neprovádějte, je-li jeden z akumulátorů zamrzlý – nebezpečí výbuchu! I po rozmrazení existuje nebezpečí poleptání vytékajícím elektrolytem akumulátoru. Zamrzlý akumulátor vyměňte.
- Zabraňte přítomnosti zápalných zdrojů (otevřeného světla, zapálené cigarety atd.) v blízkosti akumulátoru. Jinak existuje nebezpečí výbuchu!
- Dodržujte pokyny výrobce pomocných startovacích kabelů pro jejich použití.
- Nepřipojujte minus kabel od druhého vozidla přímo k minus pólu vybitého akumulátoru. Jiskřením by se mohl vznítit z akumu-

látoru unikající tržskavý plyn – nebezpečí výbuchu!

- Nikdy nepřipojujte minus kabel od druhého vozidla k dílům palivové soustavy nebo k brzdovým trubkám.
- Nedotýkejte se neizolovaných dílů pólových svorek. Kromě toho nesmí k plus pólu připojený kabel přijít do kontaktu s elektricky vodivými díly vozidla – nebezpečí zkratu!
- Pomocné startovací kabely umístěte tak, aby nemohly být zachyceny otáčejícími se díly v motorovém prostoru.
- Nesklánějte se nad akumulátory – nebezpečí poleptání!

i Poznámka

Vozidla se nesmějí vzájemně dotýkat, jinak by mohl jít při spojení plus polů protékat proud.

Roztahování a vlečení

Úvod k tématu

Roztahování znamená nastartovat motor, zatímco je vozidlo vlečeno jiným vozidlem.

Vlečení znamená tažení vozidla neschopného provozu jiným vozidlem. »

Dbejte vždy na zákonné předpisy týkající se vlečení a roztahování.

Z technických důvodů se vozidlo nesmí vléci při vybitém akumulátoru. Místo toho se použijí pomocné startovací kabely »» strana 54.

Vlečení vozidel s Keyless Access je dovolené pouze při zapnutém zapalování!

Akumulátor vozidla se vybíjí, pokud je vozidlo odtahováno s vypnutým motorem a zapnutým zapalováním. Vždy podle na stavu nabití akumulátoru se může napětí snížit dokonce již po několika málo minutách tak, že se všechny elektrické spotřebiče vozidla vypnou, např. také výstražná světla. U vozidel s Keyless Access by se mohl zablokovat volant »» ⚠.

⚠ POZOR

Vozidlo bez proudu by se nikdy nemělo vléci.

- Během vlečení se nesmí vypnout zapalování startovacím tlačítkem. Jinak by se mohlo aktivovat zamykání sloupku řízení a vozidlo by se stalo neřiditelným. To by mohlo způsobit nehodu, těžká zranění a ztrátu kontroly nad vozidlem.
- Dojde-li během vlečení k přerušení proudu, musí se vlečení okamžitě zastavit a vyžádat si pomoc u odborníků.

⚠ POZOR

Při roztahování se značně změní jízdní a brzdové vlastnosti vozidla. Abyste snížili riziko nehody nebo těžkých úrazů, dodržujte následující:

- Jako řidič vlečeného vozidla:
 - K brzdění je nutné vynakládat podstatně větší sílu při tlaku na pedál, protože nepracuje posilovač brzd. Dejte vždy pozor, abyste nenajeli na vlečné vozidlo.
 - K řízení vozidla potřebujete větší sílu, protože posilovač řízení při stojícím motoru nepracuje.
- Jako řidič tažného vozidla:
 - Především opatrně a obezřetně přídávejte plyn.
 - Neprovádějte náhlé brzdící a jízdní manévry.
 - Musíte brzdít dříve než obvykle, a proto pouze lehkým tlakem na pedál.

ⓘ UPOZORNĚNÍ

- Abyste nepoškodili vozidlo, například barvu, odstraňte a namontujte s opatrností kryt a vlečné oko.
- Během vlečení se může do katalyzátoru dostat nespálené palivo a poškodit ho.

Jízdní pokyny pro roztahování

Obecně by se nemělo vozidlo startovat pomocí roztahování. Místo toho se použijí pomocné startovací kabely»» strana 54.

Z technických důvodů se nesmějí roztahovat následující vozidla:

- Vozidla s automatickou převodovkou.
- vozidla s vybitým akumulátorem, protože u vozidel se systémem zamykání a startování Keyless Access je sloupek řízení zablokován a nelze vypnout ani elektronickou parkovací brzdou ani elektronické zamykání sloupku řízení, pokud jsou zapnuty.
- Při vybitém akumulátoru není zajištěna správná funkce řídicích jednotek motoru.

ⓘ UPOZORNĚNÍ

Při roztahování se může do katalyzátoru dostat nespálené palivo a poškodit ho.

ℹ Poznámka

Roztahování je možné pouze, pokud je elektronická parkovací brzda a příp. elektronické zamykání sloupku řízení vypnuto. U vozidla bez proudu nebo v případě závady v elektrickém zařízení je potřeba motor nastartovat pomocnými startovacími kabely, aby se uvolnila elektronická parkovací brzda a elektronické zamykání sloupku řízení.

Pokyny pro vlečení

Vlečení vozidla vyžaduje určitou zručnost, zvláště při vlečení lanem. Oba řidiči si musí být vědomi potíží v průběhu vlečení. Z tohoto důvodu by se měli nezkušení řidiči vlečení vyhnout.

Během vlečení je potřeba dávat pozor na to, aby nedošlo k nepřipustnému tahu dopředu nebo nárazům. Při vlečení mimo zpevněné cesty hrozí, že dojde k přetížení lana.

Během vlečení lze ve vlečeném vozidle zobrazit změnu směru, i když jsou zapnutá výstražná světla. Zatlačte páčku ukazatele směru jízdy při zapnutém zapalování do příslušného směru. Během ovládnutí páčky jsou výstražná světla vypnuta. Jakmile se páčka ukazuje směru jízdy vrátí do základní polohy, zapnou se znovu automaticky výstražná světla.

Řidič vlečeného vozidla:

- Nechte zapnuté zapalování, aby se nezablokoval sloupek řízení, nevypnula elektronická parkovací brzda a fungovaly ukazatele směru jízdy (směrová světla) a stírání a ostříkování skel.
- K řízení vozidla potřebujete větší sílu, protože posilovač řízení při stojícím motoru nepracuje.
- K brzdění je nutné vynakládat podstatně větší sílu při tlaku na pedál, protože nepracuje

je posilovač brzd. Zamezte srážce s vozidlem, co táhne.

- Respektujte informace a pokyny v návodu k obsluze vlečeného vozidla.

Řidič táhnoucího vozidla:

- Především opatrně a obezřetně přidávejte plyn. Vyvarujte se náhlým manévřům.
- Musíte brzdit dříve než obvykle, a proto pouze lehkým tlakem na pedál.
- Respektujte informace a pokyny v návodu k obsluze vlečeného vozidla.

Vlečné lano, resp. vlečná tyč

Vlečná tyč je bezpečnější a zamezuje poškození vozidla. Pouze pokud není k dispozici, byste měli použít vlečné lano.

Vlečné lano má být pružné, aby byla obě vozidla chráněna. Proto používejte jen lana z umělých vláken nebo z podobně pružných materiálů.

Upevněte lano nebo tyč výhradně na vlečná oka k tomuto účelu určená nebo na tažné zařízení.

Je-li vozidlo **vybavené tažným zařízením z výroby**, je vlečení vlečnou tyčí povoleno **pouze** tehdy, je-li tyč speciálně dimenzována pro nasazení na tažné zařízení» strana 287.

Vlečení vozidla:

Zkontrolujte, zda lze vozidlo vleci» strana 57, Kdy není vlečení vozidla povoleno?.

Vozidlo může být vlečeno na vlečném laně, resp. na vlečné tyči nebo se zdviženou přední, resp. zadní nápravou.

- Zapněte zapalování.
- Uvedte spínač jízdních stupňů do nastavení **N**» strana 219.
- Vozidlo se v žádném případě nesmí vleci rychlosti vyšší než 50 km/h (30 mph).
- Vozidlo se smí vleci 50 km.
- V případě použití vlečného vozu se smějí odtahovat vozidla s automatickou převodovkou pouze s nadzvednutými předními koly.

Vlečení vozidel s pohonem všech kol (4Drive)

Vozidla s pohonem všech kol (4Drive) lze vleci vlečným lanem nebo vlečnou tyčí. Pokud se vozidlo vleče s nadzvednutými předními nebo zadními koly, je potřeba motor vypnout, protože v opačném případě by se mohlo poškodit hnací ústrojí.

Kdy není vlečení vozidla povoleno?

- Pokud v důsledku závady chybí olej v manuální převodovce.
- Pokud je akumulátor vybitý, protože řízení je dále blokováno a příp. nelze odpojit ani »

elektronickou parkovací brzdou ani elektronické zamykání sloupku řízení.

- Pokud je potřeba vozidlo vléci dál než 50 km.
- Pokud například po nehodě není zajištěno, že se kola správně točí nebo že funguje řízení.

Při vlečení jiného vozidla:

- Dbejte na zákonná ustanovení.
- Dbejte pokynů v návodu k obsluze týkajících se vlečení jiných vozidel.

ⓘ UPOZORNĚNÍ

V případě, že na základě defektu nemá Vaše vozidlo žádné mazivo, smí být vozidlo odtahováno pouze se zvednutými hnacími koly, resp. na speciálním odtahovém vozidle nebo přívěsu.

i Poznámka

Vozidla lze vléci pouze, pokud je elektronická parkovací brzda a elektronické zamykání sloupku řízení vypnuto. Vozidlo bez proudu nebo v případě závady v elektrickém zařízení je potřeba motor nastartovat pomocnými startovacími kabely,»» strana 54 aby se uvolnila elektronická parkovací brzda a elektronické zamykání sloupku řízení.

Vlečné oko vpředu

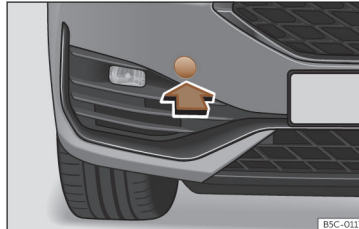

Obr. 47 Na pravé straně předního nárazníku: odstranění krytu.

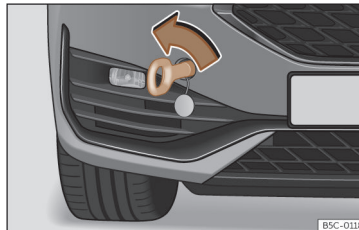

Obr. 48 Přední nárazník vpravo: zašroubované vlečné oko.

Vlečné oko se zašroubovává do úchytu, který se nachází za krytem na pravé straně předního nárazníku»» **obr. 47**.

Vlečné oko je nutné mít stále ve vozidle.

Řiďte se pokyny pro vlečení»» strana 57.

Montáž vlečného oka vpředu

- Vymějte vlečné oko z palubního nářadí v zavazadlovém prostoru»» strana 45.
- Kvůli uvolnění stlačte kryt ve spodní oblasti a ponechte jej viset na vozidle»» **obr. 47**.
- Zašroubujte vlečné oko **proti směru hodinových ručiček** do úchytu až na doraz»» **obr. 48**»» ⓘ. K utažení vlečného oka použijte vhodnou pomůcku.
- Vyšroubujte vlečné oko po vlečení vhodnou pomůckou **ve směru hodinových ručiček**.
- Nasadte opět kryt a stlačte jej na pravé straně tak, aby výstupek zaklapl do nárazníku.
- Očistěte příp. vlečné oko a umístěte ho do zavazadlového prostoru společně s palubním nářadím.

ⓘ UPOZORNĚNÍ

Vlečné oko musí být vždy celé a pevně zašroubováno. V opačném případě by se mohlo při vlečení nebo roztahování uvolnit.

Zadní vlečné oko

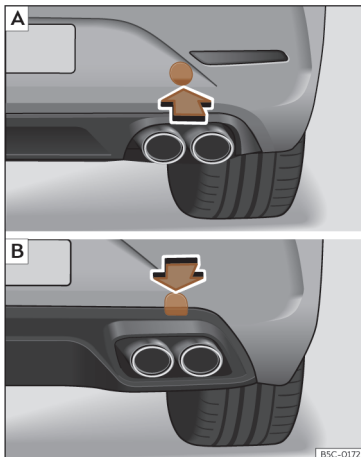

Obr. 49 Na pravé straně zadního nárazníku: odstranění krytu. **A** Leon Sportstourer; **B** Leon.

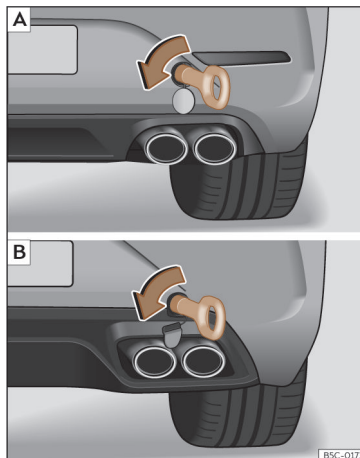

Obr. 50 Na pravé straně zadního nárazníku: zašroubované vlečné oko. **A** Leon Sportstourer; **B** Leon.

Vlečné oko se zašroubovává do úchytu, který se nachází za krytem na pravé straně zadního nárazníku»» obr. 49.

Vozidla vybavená sériově tažným zařízením **nemají** úchyty pro vlečné oko. V takovém případě je pro vlečení zapotřebí vytáhnout nebo namontovat kulovou hlavu»» strana 287, »» ❶.

Řiďte se pokyny pro vlečení»» strana 57.

Upevnění zadního vlečného oka (vozidla bez sériového tažného zařízení)

- Vyjměte vlečné oko z palubního nářadí v zavazadlovém prostoru»» strana 45.
- *Leon Sportstourer*: Stlačte spodní oblast krytu»» obr. 49 **A**, aby se uvolnila západka. *Leon*: Stlačte horní oblast krytu»» obr. 49 **B**, aby se uvolnila západka.
- Odstraňte kryt a nechte jej viset na vozidle.
- Zašroubujte vlečné oko **proti směru hodinových ručiček** do úchytu až na doraz »» obr. 50 »» ❶. K utažení vlečného oka použijte vhodnou pomůcku.
- Vyšroubujte vlečné oko po vlečení vhodnou pomůckou **ve směru hodinových ručiček**.
- Nasadte opět kryt a stlačte jej tak, aby výstupky zaklaply do nárazníku.
- Očistěte příp. vlečné oko a umístěte ho do zavazadlového prostoru společně s palubním nářadím.

❶ UPOZORNĚNÍ

- Vlečné oko musí být vždy celé a pevně zašroubováno. V opačném případě by se mohlo při vlečení nebo roztahování uvolnit.
- Pokud je vozidlo vybaveno z továrny tažným zařízením, je vlečení vlečnou tyčí povoleno pouze, pokud je tyč speciálně koncipována pro nasazení na kulovou hlavu. Při použití nevhodné vlečné tyče lze poškodit »»

jak kulovou hlavu, tak i vozidlo. Místo toho použijte vlečné lano.

Pojistky a žárovky

Pojistky

Úvod k tématu

V zásadě některé spotřebiče mohou být jištěny společně jednou pojistkou. Obráceně k jednomu spotřebiči může patřit několik pojistek.

Pojistky vyměňujte pouze tehdy, jestliže byla odstraněna příčina závady. Pokud se nová pojistka po krátké době opět spálí, nechte elektrické zařízení zkontrolovat u některého servisního partnera.

POZOR

Vysoké napětí elektrického zařízení může mít za následek úrazy elektrickým proudem, popáleniny a smrt!

- Nikdy se nedotýkejte elektrických vedení systému zapalování.
- Zamezte možnosti zkratu na elektrickém zařízení.

POZOR

Použití nevhodných pojistek nebo přemostění elektrického vedení může způsobit požár a těžká zranění.

- Nikdy nepoužívejte pojistky, které mají vyšší hodnotu jištění. Pojistku nahraďte

vždy novou pojistkou stejné hodnoty (stejná barva a potisk) a stejné velikosti.

- Nikdy nenahrazujte pojistky nějakým kovovým proužkem, kancelářskou svorkou nebo něčím podobným.

UPOZORNĚNÍ

- Aby se předešlo poškozením elektrických zařízení ve vozidle, je nutné vždy před výměnou některé pojistky vypnout zapalování, světla a všechny elektrické spotřebiče.
- Otevřené pojistkové skříňky je nutné chránit před nečistotami a vlhkostí, aby se předešlo poškozením elektrických zařízení.

Poznámka

- K jednomu spotřebiči může patřit několik pojistek.
- Některé spotřebiče mohou být jištěny společně jednou pojistkou.
- Ve vozidle jsou ještě další pojistky, než ty které jsou uvedeny v této kapitole.

Pojistky a žárovky

Pojistky ve vnitřním prostoru vozidla

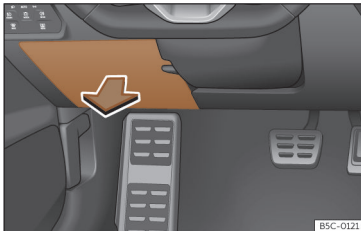

Obr. 51 Na straně řidiče v přístrojové desce: kryt pojistkové skříňky.

Otevření a zavření pojistkové skříňky pod přístrojovou deskou

- **Otevření:** Vyklopte kryt směrem dolů
»» obr. 51.
- **Zavření:** Vyklopte víko nahoru, až zaklapne.

Barevné označení pojistek pod přístrojovou deskou

Barva	Intenzita proudu v ampérech
světle hnědá	5
hnědá	7,5
červená	10
Modrá oblast	15

Barva	Intenzita proudu v ampérech
žlutá	20
bílá nebo průsvitná	25
Zelená oblast	30
oranžová	40

ⓘ UPOZORNĚNÍ

- Kryty pojistkových skříňek demontujte opatrně a opět je nasazujte správně, aby se předešlo poškozením vozidla.
- Otevřené pojistkové skříňky musíte chránit před vniknutím nečistot a vlhkosti. Nečistoty a vlhkost v pojistkové skříňce mohou způsobit poškození elektrického zařízení.

Pojistky v motorovém prostoru

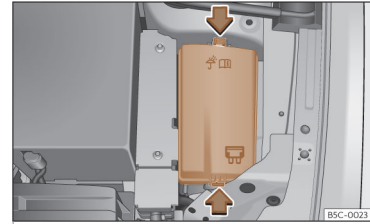

Obr. 52 V motorovém prostoru: kryt pojistkové skříňky.

Otevření pojistkové skříňky v motorovém prostoru

- Otevřete víko motorového prostoru ⚠
»» strana 315.
- K odjštění krytu pojistkové skříňky stiskněte zajišťovací spojky »» obr. 52.
- Sejměte kryt směrem nahoru.
- Pro **montáž** krytu jej položte na pojistkovou skříň. Posuňte zajišťovací spony dolů, až nahlas zacvaknou.

Výměna spálené pojistky

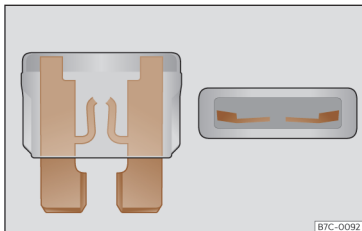

Obr. 53 Zobrazení spálené pojistky.

Příprava

- Vypněte zapalování, světlo a všechny elektrické spotřebiče.
- Otevřete příslušnou pojistkovou skříňku
»» strana 61, »» strana 61.

Rozpoznání spálené pojistky

Spálenou pojistku lze rozpoznat podle roztaženého kovového pásku »» **obr. 53**.

- Posvitte si na pojistku ruční svítilnou, abyste viděli, zda je vypálená.

Výměna pojistek

- Vytáhněte pojistku.
- Spálenou pojistku vyměňte za novou se stejnou hodnotou (barva a shodný nátisk) a stejnou velikostí.

- Kryt nasadíte zpátky, resp. zavřete kryt pojistkové skříňky.

Obsazení pojistek

Obsazení pojistek ve vnitřním prostoru vozidla

Číslo	Spotřebič / ampéry	
3	Přívěs	25
5	Volící páka automatické převodovky	25
6	Vnitřní osvětlení	30
8	Posuvná střecha	20
7	Vyhřívání sedadel	30
9	Dveře vlevo	30
11	Přívěs	15
12	Osvětlení vpravo	40
13	Centrální zamykání	40
14	Beats Audio can a most.	30
16	Airbag	7,5
18	KESY	7,5
19	Panel přístrojů	7,5
20	Connectivity Box	7,5
21	Zpětná kamera	7,5

Číslo	Spotřebič / ampéry	
25	Bezpečnostní pásy vpředu RGS +EBSS	25
26	Dveře vpravo	30
27	Bezpečnostní pásy vpředu RGS +EBSS	25
28	PHEV, Odpojení vysokonapětového systému kvůli záchranným pracím. Označení žlutou nálepkou.	10
29	Přívěs	15
30	Rádio	30
31	Přívěs	25
34	230V zásuvka	30
35	Osvětlení vlevo	40
36	Ventilátor klimatizace	40
37	Elektricky ovládané dveře	30
39	Vyhřívání volant	10
40	Houkačka alarmu	7,5
41	Gateway	7,5
42	Volící páka automatické převodovky	7,5
43	Ovládací panel klimatizace/topení, vyhřívání zadního skla, kompresoru klimatizace	10

Pojistky a žárovky

Číslo	Spotřebič / ampéry	
44	Diagnostika, spínač ruční brzdy, spínač světel, zpětný světlo, vnitřní osvětlení, osvětlená nástupní lišta	7,5
45	Sloupek řízení	7,5
46	Displej rádia	7,5
47	Jízdní režim	10
48	USB	7,5
52	12V zásuvka	20
58	Parkovací snímače, řídicí jednotka podpory zaparkování, čelní kamera a radar	7,5
59	Spínač zpětného chodu, snímače klimatizace, elektricky nastavitelné chromované zrcátko	7,5
60	Diagnostika, řídicí jednotka světlometů, regulátor světlometů	7,5
61	Spouštěč, snímač spojky	7,5
65	Zesilovač zvuku	10
66	Stěrač zadního skla	15
67	Vyhřívání zadního skla	30

Pojistka / ampéry

Elektricky nastavitelné sedadlo řidiče	15
--	----

Obsazení pojistek v motorovém prostoru

Číslo	Spotřebič / ampéry	
2	Řídicí jednotka motoru	7,5
3	Nabíjecí jednotka, střídač trakčního motoru	10
4	Světlo vepředu vlevo	15
5	Světlo vepředu vpravo	15
8	Posilovač brzd	40
9	Houkačka	15
10	Přední stěrače	30
11	Klimatizace pro PHEV	7,5
13	Řídicí jednotka ESP	25
15	Řídicí jednotka ESP	40
16	PHEV, řídicí jednotka automatické převodovky	50
21	Řídicí jednotka motoru	7,5
23	Řídicí jednotka motoru (zážehový/vznětový motor)	15
24	Snímače motoru	10
25	Snímače motoru	10
26	Napájecí napětí motoru	10
27	Lambda sonda	10
28	Motor	20

Číslo	Spotřebič / ampéry	
29	Řídicí jednotka benzinového čerpadla	15
30	Oběhové čerpadlo chladicí kapaliny, ventil přerušování přívodu paliva	10

Poznámka

- Ve vozidle jsou ještě další pojistky, než ty které jsou uvedeny v této kapitole. Ty by měly měnit pouze servisní partner.
- Pozice, které nejsou obsazeny žádnou pojistkou, nejsou v tabulkách uvedeny.
- Některá z vybavení uvedených v tabulkách se vztahují pouze na určité verze modelu, resp. představují zvláštní vybavy.
- Mějte prosím na paměti, že v tabulkách jsou uvedeny údaje, které byly k dispozici v době tisku tohoto návodu k obsluze a mohou se kdykoliv změnit.

Výměna žárovek

Výměna žárovek

Plně diodové světlomety

Plně diodové hlavní světlomety plní všechny osvětlovací funkce (světlo pro denní svícení, obrysové světlo, směrové světlo, potkávací »

a dálkové světlo) pomocí svítivých diod jako světelných zdrojů.

Plně diodové světlomety jsou konstruovány tak, aby vydržely po celou dobu užívání vozidla. Světelné zdroje nelze vyměnit. V případě závady světlometu nechte světlomet vyměnit v odborném servisu.

Mlhové světlomety, zadní svítilny, svítilna registrační značky, boční směrová světla a dodatečné brzdové světlo

Vzhledem k tomu, že se jedná o svítilny se svítivými diodami, měla by se výměna provádět u servisního partnera SEAT.



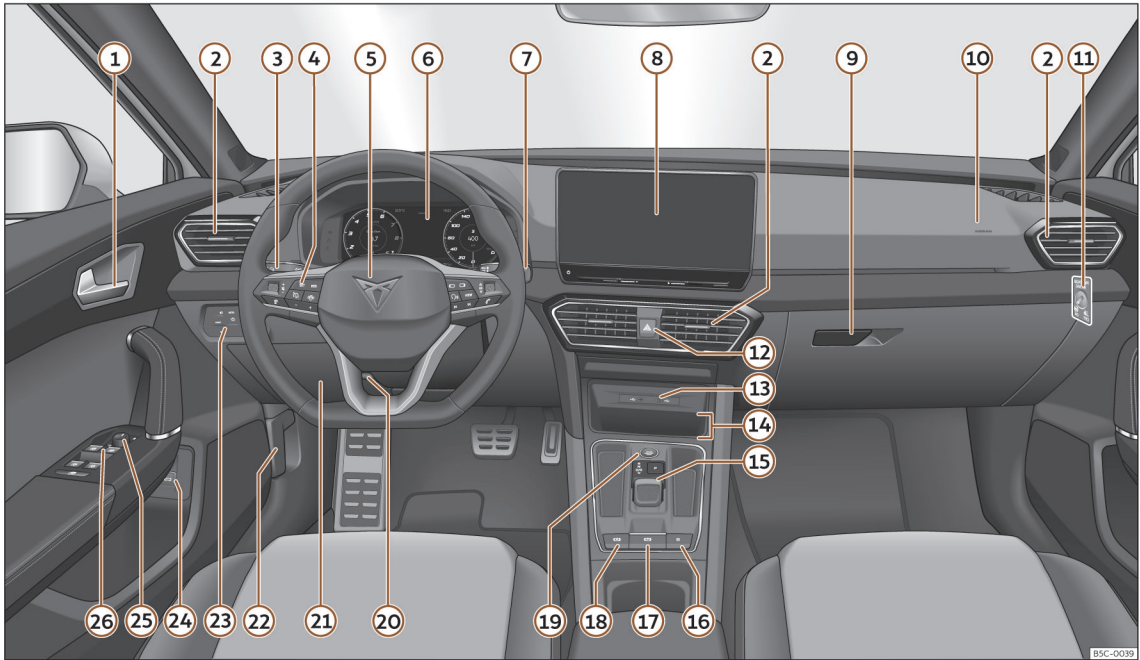

Obr. 54 Prostor řidiče

B5C-0039

Ovládání

Prostor řidiče

Vyobrazení vnitřku

Všeobecný přehled

①	Vnitřní klika dveří	
②	Hubice výstupu vzduchu	160
③	Ovládací páčka pro: <ul style="list-style-type: none"> – směrová světla a dálková světla 	119
④	Ovládací prvky pro: <ul style="list-style-type: none"> – asistenční systémy řidiče – palubní počítač – ovládání rádia, telefonu, navigace a systému hlasového ovládání 	85 84 94
⑤	Volant s houkačkou a <ul style="list-style-type: none"> – airbag řidiče – páčka pro ovládání řazení Tiptronic (automatická převodovka) 	28 221
⑥	Panel přístrojů	68
⑦	Ovládací páčka pro: <ul style="list-style-type: none"> – stěrač čelního skla/ostřikovač čelního skla 	126
	– stěrače a ostřikovač zadního skla	126
	– palubní počítač	74
⑧	Infotainment	166
⑨	schránka v přístrojové desce	150
⑩	Airbag spolujezdce	28
⑪	Spínač airbagu spolujezdce	29
⑫	Výstražná světla	123
⑬	Vstupy USB, typ C	209
⑭	Connectivity Box	207
⑮	Automatická převodovka DSG	219
⑯	Spínač centrálního zamykání	100
⑰	Spínač elektronické parkovací brzdy	265
⑱	Spínač pro Auto Hold	266
⑲	Startovací tlačítko	210
⑳	Přestavitelný sloupek řízení	17
㉑	Pojistková skříňka	60
㉒	Odjišťování víka motorového prostoru	316
㉓	Ovládací prvek osvětlení a vyhřívání skel	117
㉔	Tlačítko k otvírání zadního víka ¹⁾	110
㉕	Ovládání elektrického přestavování vnějších zpětných zrcátek	129

㉖	Elektrické spouštěče skel	113
---	---------------------------	-----

Poznámka

- Některá ze zobrazených přístrojů nebo signalizačních oblastí patří pouze k určitým provedením modelu nebo to jsou mimořádné vybavy.
- U vozidel s pravostřanným řízením se uspořádání ovládacích prvků od na»» strana 66 uvedeného uspořádání částečně liší. Symboly pro označení ovládacích prvků však jsou stejné.

¹⁾ Platí pro Leon Sportstourer.

Přístroje a kontrolky

Panel přístrojů

Úvod k tématu

Pokud byl 12V akumulátor 12 V plně vybit nebo nedávno vyměněn, může při novém spuštění motoru dojít k tomu, že se některá nastavení systému (jako časový údaj, datum, personalizovaná komfortní nastavení a na-programování) přenastaví nebo vymažou. Pokud je akumulátor znovu dostatečně nabit, měly by být tato nastavení přeprokontrolována a upravena.

POZOR

Odvedení pozornosti řidiče může způsobit nehody a zranění.

- Tlačítka v panelu přístrojů nikdy neovládejte během jízdy.
- Změny zobrazování na displeji panelu přístrojů a na displeji systému infotainmentu provádějte pouze při stojícím vozidle, aby se snížilo riziko nehod a poranění.

Volně konfigurovatelný panel přístrojů (Digital Cockpit)

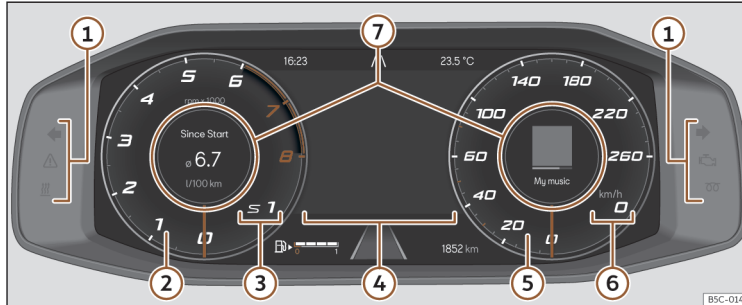

Obr. 55 Digital Cockpit v přístrojové desce (klasický náhled).

Vysvětlení k přístrojům:

- ① **Výstražné a kontrolní svítílny»»** strana 85
- ② **Otáčkoměr.** Otáčky motoru za minutu při běžícím motoru»» strana 80 .
- ③ **Zařazený převodový stupeň, resp. nastavení spínače jízdních stupňů**
- ④ **Informace na obrazovce»»** strana 71
- ⑤ **Tachometr**
- ⑥ **Digitální ukazatel rychlosti**
- ⑦ **Informační profily»»** strana 69 .

Digital Cockpit je volně konfigurovatelný panel přístrojů s barevnou obrazovkou TFT s vysokým rozlišením. Je k dispozici pět náhledů, které jsou přístupné prostřednictvím tlačítka **VIEW** na multifunkčním volantu. Prostřednictvím volby různých informačních profilů lze zobrazovat dodatečné informace ke klasickým kruhovým přístrojům, jako jsou otáčkoměr, multimédia nebo jízdní data.



Jedná se o tyto 6 náhledy:

- Klasický
- Dynamický
- Asistenti

- Navigace
- Noc
- CUPRA

Ve všech náhledech se na displeji zobrazují informace pro audio, telefon, jízdní data, stav vozidla, navigaci¹⁾ a asistenční systémy řídiče¹⁾.

Informační profily

Pomocí tlačítek  /  na multifunkčním volantu můžete navigovat mezi různými informacemi panelu přístrojů Digital Cockpit. »

¹⁾ Závísí na modelu.

Vlevo se zobrazují informace o stavu vozidla, jízdních datech a asistentech.

Vpravo se zobrazují informace pro audio, telefon, kompas, navigační manévry a měřič přetížení.

Vždy podle náhledu se ve **střední oblasti** panelu přístrojů Digital Cockpit zobrazují následující informace:

- **Klasický náhled a dynamický náhled:** výchozí data, datum, ujetá vzdálenost a dojezd. Otáčením pravého kolečka na multifunkčním volantu: navigační mapa, dopravní značky, jízdní data (stisknutím **OK** lze přecházet mezi různými paměťmi).
- **Náhled Asistenti:** Přístup se uskutečňuje stisknutím tlačítka  nebo tlačítka **VIEW** na multifunkčním volantu. Otočením pravého kolečka na multifunkčním volantu se otevře seznam různých asistentů. Stisknutím **OK** se požadovaný asistent zvolí.
- **Náhled Navigace:** Stiskněte tlačítko **OK** na multifunkčním volantu. Potom kvůli zvětšení nebo zmenšení mapy otočte kolečkem. Opětovným stisknutím tlačítka **OK** se mapa automaticky vrátí k automatickému měřítku.
- **Náhled Noc:** Rychlost se zobrazuje digitálně.
- **Náhled CUPRA:** Uprostřed se zobrazuje otáčkoměr.

Klasický náhled

Dlouhým stisknutím tlačítka **VIEW** na multifunkčním volantu se nezávisle na menu ve střední oblasti přejde do zobrazování ukazatele otáček za minutu a rychloměru po celé šířce. » **obr. 55.**

Opětovným dlouhým stisknutím tlačítka **VIEW** nastane návrat k předchozímu náhledu.

Nebo vyhledejte pomocí pravého kolečka na multifunkčním volantu v menu panelu přístrojů položku **X Zavřít** a potom stiskněte **OK**.

Možné informace ve střední oblasti rychloměru na panelu přístrojů Digital Cockpit

- Audio
- Telefon
- Zobrazení kompasu
- Navigační pokyny (stisknutím pravé šipky na multifunkčním volantu se zobrazí poslední cíle)
- měřič přetížení
- **X > OK** (zavření klasického náhledu).

Možné informace ve střední oblasti otáčkoměru na panelu přístrojů Digital Cockpit

- Spotřeba a průměrná spotřeba paliva.
- Stisknutím levé šipky na multifunkčním vo-

lantu lze přecházet mezi různými paměťmi jízdních dat.

- Dojezd (stav naplnění nádrže podle palivoměru)
- Teplota motorového oleje a chladicí kapaliny
- Průměrná rychlost. Stisknutím levé šipky na multifunkčním volantu lze přecházet mezi různými paměťmi jízdních dat.
- Další jízdní data: ujeté kilometry a doba jízdy. Stisknutím levé šipky na multifunkčním volantu lze přecházet mezi různými paměťmi jízdních dat.
- Asistenti
- výkon a točivý moment
- **X > OK** (zavření klasického náhledu).

Náhled CUPRA

Otáčením pravého rýhovaného kolečka na multifunkčním volantu se do střední oblasti otáčkoměru vsunují následující informace:

- rychlost a signalizace převodového stupně
- laptimer

Mimo číselník otáčkoměru se vsunují následující informace:

- pravá oblast: měřič přetížení
- levá oblast: výkon a točivý moment

Volně konfigurovatelný panel přístrojů (Digital Cockpit)

✓ Platí pro: hybridní vozidla

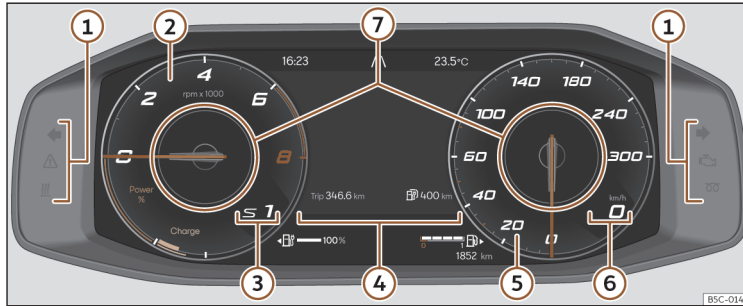

Obr. 56 Digital Cockpit v přístrojové desce (klasický náhled).

Vysvětlení k přístrojům»» obr. 56 :

- ① Výstražné a kontrolní svítiviny»» strana 85
- ② Otáčkoměr a powermetr. Otáčky motoru za minutu při běžícím motoru»» strana 80.
- ③ Zařazený převodový stupeň, resp. nastavení spínače jízdních stupňů
- ④ Informace na obrazovce»» strana 71
- ⑤ Tachometr
- ⑥ Digitální ukazatel rychlosti
- ⑦ Informační profily»» strana 69.

Informace na displeji

Možné informace na displeji panelu přístrojů

Na displeji panelu přístrojů se mohou vždy podle vybavení vozidla zobrazovat různé informace:

- Otevřené dveře, víko motorového prostoru a víko zavazadlového prostoru
- Výstražné a informační pokyny
- Počítadlo kilometrů
- Časový údaj»» strana 79
- Informace rádia a navigačního systému
- Informace telefonu

- Vnější teplota
- Zobrazení kompasu
- Polohy volicí páky
- Doporučení převodového stupně (režim Tiptronic)»» strana 225
- Kombinovaný dojezd (hybridní vozidla) »» strana 72
- Zobrazení jízdních dat (multifunkční ukazatel) a menu různých nastavení»» strana 73
- Ukazatel servisních intervalů»» strana 82
- Rychlostní výstraha»» strana 74
- Rychlostní výstraha pro zimní pneumatiky
- Ukazatel stavu systému Start-Stop»» strana 217

»

- Rozpoznávání dopravních značek registrované signály a informace o překročení nejvyšší přípustné rychlosti»» strana 76
- Informace o stavu aktivního managementu válců (ACT®)»» strana 229
- S ohledem na spotřebu výhodný stav vozidla 
- Kód motoru (MKB)
- Informace asistenčních systémů řidiče »» strana 231
- Copyright



Otevřené dveře, víko motorového a zavazadlového prostoru

Po uzamčení vozidla a během jízdy se na displeji panelu přístrojů zobrazuje, zda jsou některé ze dveří, víko motorového prostoru nebo víko zavazadlového prostoru otevřené a popřípadě je toto zobrazení doprovázeno zvukovým signálem. Podle provedení panelu přístrojů může být zobrazení různé.

Polohy spínače jízdních stupňů (dvouspojková převodovka DSG®)

Aktuálně zvolené nastavení spínače jízdních stupňů se zobrazuje jak u spínače, tak i na displeji panelu přístrojů. Když se spínač nachází v poloze D/S nebo v poloze pro Tiptronic, zobrazuje se popřípadě na displeji panelu přístrojů aktuálně zařazený převodový stupeň.

Zobrazení venkovní teploty

Při vnějších teplotách nižších než +4 °C (+39 °F) se v údaji venkovní teploty navíc zobrazí „symbol ledového krystalu“ . Tento symbol svítí tak dlouho, dokud venkovní teplota nestoupne nad +6 °C (+43 °F) »» .

Zobrazená teplota u stojícího vozidla, s nezavislým topením v provozu nebo při velmi nízkých rychlostech může být působením tepla sálajícího z motoru mírně vyšší než skutečná teplota.

Měřicí rozsah postačí od -45 °C (-49 °F) do +76 °C (+169 °F).

Doporučení převodového stupně

Na displeji panelu přístrojů se u některých vozidel během jízdy zobrazují doporučení volby pro spotřebu paliva výhodných sníženích převodových stupňů»» strana 225.

Počítadlo kilometrů

Počítadlo celkem ujetých kilometrů zaznamenává celkovou vzdálenost ujetou vozidlem.

Denní počítadlo kilometrů (trip) ukazuje kilometry, které byly najety od posledního vynulování denního počítadla kilometrů.

Vynulování denního počítadla kilometrů (**trip**):

- V **Jízdních datech** zvolte **trip**.

- Přidrže tlačítko **OK** na multifunkčním volantu stisknuté po dobu asi dvou sekund.

Zobrazování kombinovaného dojezdu (hybridní vozidla)

Zobrazená hodnota se počítá a aktualizuje vždy podle aktuálního způsobu jízdy. Proto se může dojezd měnit i tehdy, kdy je palivová nádrž plná a vysokonapěťový akumulátor zcela nabitý.

Dojezd se může zvýšit po omezení výkonu, resp. vypnutí komfortních spotřebičů jako klimatizace nebo vyhřívání sedadla.

Rychlostní výstraha pro zimní pneumatiky

Při překročení nastavené nejvyšší rychlosti se tato výstraha zobrazí na displeji panelu přístrojů»» strana 73.

Nastavení rychlostní výstrahy lze provádět v systému infotainmentu prostřednictvím funkčního tlačítka  > **Vozidlo** > **Zvenku** > **Pneumatiky**»» strana 92.

Jízda s nízkou spotřebou paliva

Vždy podle vybavení zobrazuje panel přístrojů během jízdy informaci , když má vozidlo díky aktivnímu řízení válců (ACT®) nízkou spotřebu paliva»» strana 229.

Kód motoru (MKB)

- Viz menu **Servis**»» strana 73.

Copyright

Informace o autorských a vlastnických právech týkajících se panelu přístrojů.

⚠ POZOR

I když je vnější teplota vyšší než bod mrazu, může být na vozovkách a mostech námraza.

- „Symbol sněhové vločky“ zobrazuje možné nebezpečí námrazy.
- Při venkovních teplotách nad +4 °C (+39 °F) může být náledí, i když se „symbol sněhové vločky“ nezobrazí.
- Snímač vnější teploty provádí měření pro orientaci.

i Poznámka

- Existují různé panely přístrojů, proto mohou být verze a informace na aktuálním displeji odlišná. U displeje bez zobrazování varovných, resp. informačních textů se závady ohlašují výhradně kontrolkami.
- Některé informace na displeji panelu přístrojů zůstávají v důsledku náhle se vyskytнуvší události, jako je například příchozí hovor, potlačené.
- V závislosti na vybavení lze provádět některá nastavení a zobrazovat některé informace také prostřednictvím systému infotainmentu.
- Pokud se zobrazuje více varovných hlášení, objevují se příslušné symboly postupně,

vždy po jedné sekundě. Symboly se zobrazují, dokud není příčina odstraněna.

- Pokud se při zapnutí zapalování zobrazí výstražná informace o existujících závadách, nelze popřípadě nastavení provést, ani písemně zobrazit informace. V takovém případě vyhledejte servisního partnera a nechte si závadu opravit.

Menu panelu přístrojů

Počet dostupných menu a zobrazení informací závisí na elektronice a vybavení vozidla.

Některé body menu (nabídek) lze vyvolat pouze u stojícího vozidla.

- **Jízdní data**» strana 74
- **Asistenti**
 - Front Assist zapnuto/vypnuto» strana 238
 - ACC (pouze informace)» strana 243
 - Lane Assist zapnuto/vypnuto» strana 251
 - Side Assist zapnuto/vypnuto» strana 257
- **Navigace.**
- **Audio.**
- **Telefon.**
- **Stav vozu**» strana 75

Menü Servis

V menu Servis lze vždy podle vybavení provádět různá nastavení.

Otevření menu Servis

- V **klasickém náhledu** přejděte na obrazovku s výchozími daty a stiskněte na přibližně 5 sekund a opět uvolněte tlačítko **OK**.
- V návaznosti na to se zobrazí menu **Konfigurační seznam**, kde lze volit mezi menu **Servis** nebo položkou **Volba náhledu**, kde lze náhledy aktivovat, resp. deaktivovat.

Nové spuštění ukazatele servisních intervalů

Zvolte položku menu **Servis** a řiďte se pokyny na displeji panelu přístrojů.

Nové zahájení servisu výměny oleje

Zvolte položku menu **Vynulování servisu výměny oleje** a řiďte se pokyny na displeji panelu přístrojů.

Vynulování jízdních dat (vozidla s analogovým panelem přístrojů)

K novému zahájení požadované hodnoty zvolte položku **Vynulování počítadla trip** a řiďte se pokyny na displeji panelu přístrojů. »

Kód motoru (MKB)

Zvolte položku menu **Kód motoru**. Kód motoru se zobrazí dole vlevo na displeji panelu přístrojů.

Nastavení časového údaj

Zvolte položku menu **Časový údaj** a nastavte otáčením pravého kolečka na multifunkčním volantu správný čas.

Příští servis

Zobrazí se předpokládaný termín příštího servisu v dlně.

Zobrazení jízdních dat (multifunkční zobrazení)

Zobrazení jízdních dat (multifunkční ukazatel) poskytuje informace o různých jízdních datech a hodnotách spotřeby paliva.

Přechod z jednoho zobrazení na jiné

- Otočte pravé kolečko multifunkčního volantu»» strana 84.

Změna paměti

- Vždy podle náhledu zvolte **Jízdní data** a stiskněte levou šipku nebo tlačítko **OK** na multifunkčním volantu.

- **Od startu:** Při přerušení jízdy delším než 2 hodiny se paměť vymaže.
- **Od natankování:** Vizualizace a ukládání shromážděných jízdních dat a hodnot spotřeby paliva. Při natankování se paměť vymaže.
- **Dlouhodobě:** Tato paměť shromažďuje jízdní data až po dobu nejvýše 19 hodin a 59 minut, resp. 99 hodin a 59 minut nebo nejvýše až do ujetí 1999,9 km nebo 9999,9 km. Při překročení jedné z těchto nejvyšších hodnot (dle verze panelu přístrojů) se paměť vymaže.
- **Průměrná spotřeba paliva:** Průměrná spotřeba paliva se zobrazí po ujetí přibližně 300 metrů.
- **Doba jízdy:** Doba jízdy v hodinách (h) a minutách (min), která uplynula od zapnutí zapalování.
- **Dojezd:** Přibližná vzdálenost v km, kterou lze ještě ujet při zachování stejného způsobu jízdy.
- **Ujetá vzdálenost:** Po zapnutí zapalování ujetá vzdálenost v km.
- **Průměrná rychlost:** Průměrná rychlost se zobrazí po ujetí přibližně 100 metrů.
- **Boost/točivý moment:** Zobrazí se výkon a točivý moment spalovacího motoru (bez zobrazení pro elektrický režim).
- **FAS:** Zjednodušené zobrazování informací asistentů.

Vymazání paměti jízdních dat



- V položce **Jízdní data** zvolte požadovanou paměť.
- Tlačítko **OK** na multifunkčním volantu podržte stisknuté asi dvě sekundy.

Volba zobrazení

Volba pro panel přístrojů se provádí ručně prostřednictvím tlačítka  na multifunkčním volantu. Pro přístup k obsahu nabídky otáčejte směrem nahoru/dolů pravým kolečkem.

- **Okamžitá spotřeba paliva:** Informace o okamžité spotřebě paliva se zobrazuje během jízdy v l/100 km, při běžícím motoru a stání vozidla v l/h.

Ukazatel teploty oleje a chladicí kapaliny

Motor dosáhl svojí provozní teploty, pokud je při normálním způsobu jízdy teplota motorového oleje mezi **80°C (176°F)** a **120°C (248°F)**. Při vysokém zatížení motoru a vysoké vnější teplotě může teplota motorového oleje stoupnout. Nevadí to, pokud se na displeji neobjeví kontrolka  nebo »» strana 319.

Výstražné a informační pokyny (stav vozidla)

Při zapnutí zapalování nebo během jízdy se kontrolují některé funkce vozidla a stav některých komponentů vozidla. Závady se zobrazují prostřednictvím červených nebo žlutých výstražných symbolů s texty na displeji panelu přístrojů a popřípadě se signalizují také akusticky» strana 85 . Zobrazování textových informací a symbolů se může v závislosti na verzi panelu přístrojů měnit.

Na existující závady se lze také dotázat ručně. Otevřete kvůli tomu menu **Informace o vozidle**» strana 91 .

Výstražná informace priority 1 (červená)

Symbol bliká nebo se rozsvítí (částečně současně zazní akustický výstražný signál).  **Nepokračujte v jízdě!** Nebezpečí! Provéřte nesprávnou funkci a odstraňte příčinu. Popřípadě si vyžádejte odbornou pomoc.



Výstražná informace priority 2 (žlutá)

Symbol bliká nebo se rozsvítí (částečně současně zazní akustický výstražný signál). Funkční závady nebo nedostatek provozních kapalin mohou vyvolat poškození vozidla a jeho vyřazení z provozu. Provéřte co možná nejdříve vadnou funkci. Popřípadě si vyžádejte odbornou pomoc.

Informační text

Poskytujete informace o procesech ve vozidle.

Přístup k výstrahám a informacím

- Prostřednictvím systému infotainmentu stiskněte  >  **Data vozidla** > **Stav vozidla**.

Rozpoznávání únavy (doporučování přestávek)

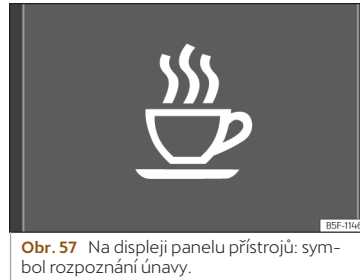

Rozpoznání únavy informuje řidiče, pokud se jeho chování za jízdy vyznačuje únavou.

Způsob funkce a ovládání

Funkce rozpoznávání únavy zjistí při zahájení jízdy chování řidiče při jízdě a vypočítá z toho odhad únavy. Ten se nepřetržitě porovnává s aktuálním chováním řidiče. Rozpozná-li

systém únavu řidiče, varuje akusticky výstražným tónem a opticky symbolem na displeji panelu přístrojů» **obr. 57** ve spojení s doplňkovou textovou informací. Informace na displeji panelu přístrojů se zobrazuje po dobu přibližně 5 sekund a popřípadě se jednou opakuje. Poslední informaci systém uloží.

Hlášení na obrazovce panelu přístrojů lze vypnout stiskem tlačítka **OK** na multifunkčním volantu» strana 84 .

Provozní podmínky

Jízdní chování se vyhodnocuje pouze při rychlostech nad cca. 65 km/h (40 mph) až do cca. 200 km/h (125 mph).

Zapnutí a vypnutí

Rozpoznávání únavy lze zapínat nebo vypínat v systému infotainmentu prostřednictvím funkčního tlačítka  > **Asistenti** > **Informace pro řidiče** > **Rozpoznávání únavy** » strana 92. "Zaškrtnutí" označuje aktivované nastavení.

Omezení funkčnosti

Funkce rozpoznávání únavy má systémem daná omezení. Dále uvedené skutečnosti mohou mít za následek, že rozpoznávání únavy funguje pouze omezeně nebo nefunguje vůbec: »

- Při rychlostech nižších než 65 km/h (40 mph).
- Při rychlostech vyšších než 200 km/h (125 mph).
- Na zatáčkových trasách.
- V případě špatných vozovek.
- V případě nepříznivých povětrnostních podmínek.
- V případě sportovní jízdy.
- Při silném rozptylování řidiče.

Rozpoznávání únavy se vynuluje, když se vozidlo nachází déle než 15 minut v klidu, vypne se zapalování nebo řidič si odepnul bezpečnostní pás a otevřel dveře.

Při delší pomalé jízdě (pod 65 km/h (40 mph)) se odhad únavy ze strany systému automaticky vynuluje. Při následné rychlejší jízdě se chování při jízdě znovu propočítává.

POZOR

Zvýšená nabídka komfortu prostřednictvím funkce rozpoznávání únavy Vás nesmí zlákat k riskování. Při delších jízdách zařazujte pravidelné a dostatečně dlouhé přestávky.

- Odpovědnost za vlastní způsobilost k jízdě spočívá vždy na řidiči.
- Nikdy neříd'te vozidlo, pokud jste unaveni

- **Systém nerozpozná únavu řidiče za všech okolností. Další informace obdržíte pod »» strana 75, Omezení funkčnosti.**

- **Systém může v některých situacích interpretovat úmyslný jízdní manévř chybně jako únavu řidiče.**

- **Neuskutečňujte se akutní výstraha v případě takzvaného "mikrospánku"!**

- **Dávejte pozor na zobrazení na displeji panelu přístrojů a jednejte adekvátně podle výzev.**

Poznámka

- **Funkce rozpoznání únavy byla vyvinuta pouze pro řazení na dálnicích a silnicích s dobrou vozovkou.**

- **V případě závady systému vyhledejte servisního partnera a nechte systém zkontrolovat.**

Rozpoznávání dopravních značek¹⁾



Obr. 58 Na displeji panelu přístrojů: příklad rozpoznané dopravní značky.

Rozpoznávání dopravních značek se vždy aktivuje při zapnutí zapalování vozidla.

Systém pomocí na rámečku vnitřního zpětného zrcátka umístěné kamery registruje standardizované dopravní značky, nacházející se před vozidlem, a poskytuje informace o omezeních rychlosti, výstrahách před nebezpečím a zákazech předjíždění.

V rámci svých limitů ukazuje systém kromě toho dodatečné dopravní značky, jako např. časově omezené zákazy, dopravní značky pro provoz s přívěsem»» strana 287 nebo značky, které platí pouze za deště. Na vozovkách bez dopravních značek umí systém zobrazit platná omezení rychlosti.

¹⁾ Systém je k dispozici v závislosti na dané zemi.

Rozpoznávání dopravních značek nefunguje ve všech zemích. To je potřeba při cestách do zahraničí mít na paměti.

Zobrazení na obrazovce

Systémem rozpoznané dopravní značky se zobrazují na displeji panelu přístrojů »» obr. 58 a vždy podle nainstalovaného navigačního systému také v systému infotainmentu»» strana 88.

V Německu se zobrazují na dálnicích a rychlostních silnicích kromě omezení rychlosti a zákazů předjíždění také dopravní značky pro zobrazení konce zákazu. Ve všech ostatních zemích se místo toho zobrazí vždy právě platné omezení rychlosti.

Informace o nebezpečích se v systému infotainmentu nezobrazují.

Informace systému rozpoznávání dopravních značek:

Dopravní značky nejsou k dispozici

- Systém se nachází v inicializační fázi.
- **NEBO:** Kamera nerozpoznala žádnou příkazovou nebo zákazovou dopravní značku.

Závada: Rozpoznávání dopravních značek

- V systému existuje nějaká závada. Vyhledejte servisního partnera a nechte systém zkontrolovat.

Rychlostní výstraha aktuálně není k dispozici .

- Závada funkce rozpoznávání dopravních značek pro rychlostní výstrahu. Vyhledejte servisního partnera a nechte systém zkontrolovat.

Rozpoznávání dopravních značek: Vyčistěte čelní sklo.

- Čelní sklo je v oblasti kamery znečištěné. Očistěte čelní sklo.

Rozpoznávání dopravních značek je v současné době omezené.

- Z navigačního přístroje se nepřenášejí žádná data. Zkontrolujte, zda má navigační systém k dispozici aktualizovanou mapu.
- **NEBO:** Vozidlo se nachází v oblasti, která není součástí mapy navigačního systému.

Žádná data nejsou k dispozici .

- Rozpoznávání dopravních značek není v dané zemi podporováno.

Zobrazení dopravních značek

Při zapnutém rozpoznávání dopravních značek identifikuje vozidlo před ním se nacházející dopravní značky prostřednictvím kamery na podstavci vnitřního zpětného zrcátka. Po prověření a vyhodnocení informací kamery, navigačního systému, stejně tak i aktuálních dat vozidla se zobrazí až dvě dopravní

značky s příslušným dodatkovým dopravním značením.

- **První místo:** Zobrazuje na obrazovce pro řidiče aktuálně platnou dopravní značku. Na příklad omezení rychlosti na 130 km/h (100 mph)»» obr. 58.

- **Druhé místo:** Na druhém místě lze zobrazit druhou dopravní značku, například tabuli s výstrahou před nebezpečím, zákaz předjíždění nebo alternativní omezení rychlosti.

Dodatečné značení: Je-li během jízdy v provozu stěrač čelního skla, zobrazuje se dodatečné značení pro dešť na prvním místě vlevo, protože má aktuálně přednost.

Lze zobrazovat značky s pouze omezenou platností, například zákaz předjíždění pro určité časové období.

Rychlostní výstraha (vždy podle verze panelu přístrojů)

Rozpozná-li systém, že je překročena aktuálně nejvyšší přípustná rychlost, může o tom informovat akusticky pomocí „gongu“ a opticky textovou informací na displeji panelu přístrojů.

Režim provozu s přívěsem

Vozidlo s tažným zařízením namontovaným z továrny a elektricky propojeným přívěsem lze zapnout nebo vypnout zobrazení speciálního značení pro vozidla s přívěsem, jako »»

například omezení rychlosti nebo zákazy předjíždění. Aktivace nebo deaktivace se provádí v systému infotainmentu prostřednictvím funkčního tlačítka  > **Asistenti** > **Informace pro** > **Rozpoznávání dopravních značek** > **Respektování přívěsu**>>> strana 92.

Pro režim provozu s přívěsem lze nastavit zobrazování nejvyšší přípustné rychlosti, odpovídající přívěsu nebo zákonným předpisům. Nastavení proběhne v úsecích po 10 km/h (5 mph) v rámci jednoho rozmezí mezi 60 km/h (40 mph) a 130 km/h (80 mph). Nastaví-li se vyšší rychlost než rychlost maximálně přípustná v dané zemi pro vozidla s přívěsem, zobrazí systém automaticky běžné omezení rychlosti, např. v Německu 80 km/h (50 mph).

Pokud se varování při překročení rychlosti pro režim s přívěsem vypne, zobrazí systém omezení překročení rychlosti pro jízdní režim bez přívěsu.

Dopravní značka pro zákaz vjezdu

Systém rozpoznávání dopravních značek varuje v panelu přístrojů akusticky a opticky řidiče v případě ignorování značky pro zákaz vjezdu do jednosměrné ulice nebo vjezdu na dálnici nebo rychlostní silnici.

Omezená funkce

Rozpoznávání dopravních značek má určité meze. Následující případy mohou vést k omezenému provozu nebo úplnému vypnutí systému:

- Za špatných viditelných podmínek, např. při sněžení, dešti, mlze nebo intenzivní vodní mlze.
- Při oslnění, např. protijedoucími vozidly nebo slunečním zářením.
- Při jízdě s vysokou rychlostí.
- Při zakryté nebo znečištěné kameře.
- Pokud se dopravní značky nacházejí mimo zorné pole kamery.
- Pokud jsou dopravní značky částečně nebo úplně zakryty, např. stromy, sněhem, nečistotou nebo jinými vozidly.
- U nestandardních dopravních značek.
- U poškozených nebo ohnutých dopravních značek.
- U značek s kyvadlovou dopravou na mostech (měnící se dopravní značky s LED nebo jiným osvětlením).
- Při použití neaktualizovaných map v navigačním systému.
- U nálepek na vozidlech, které vyobrazují dopravní značky, např. omezení rychlosti na nákladních vozech.

POZOR

Technika používaná při rozpoznávání dopravních značek neumí překonat fyzikální hranice a pracuje pouze v rámci systémových limitů. Zvýšený komfort s rozpoznáváním dopravních značek Vás nesmí zlákat k tomu, abyste při jízdě riskovali. Systém nemůže nahradit pozornost řidiče.

- Rychlost a způsob jízdy přizpůsobte viditelnosti, povětrnostním podmínkám, stavu vozovky a podmínkám provozu.
- Špatná viditelnost, tma, sníh, déšť a mlha mohou vést k tomu, že systém zobrazí dopravní značku špatně nebo ji nezobrazí vůbec.
- Pokud je zorné pole kamery znečištěné, zakryto nebo poškozeno, může to ovlivnit funkci rozpoznávání dopravních značek.

POZOR

Jízdní doporučení zobrazené rozpoznáváním dopravních značek a dopravní značky se mohou odlišovat od aktuální dopravní situace.

- Systém neumí vždy rozpoznat a správně ukázat všechny dopravní značky.
- Dopravní značky na vozovce a pravidla silničního provozu mají vždy přednost před jízdními doporučeními a zobrazeními rozpoznávání dopravních značek.

⚠ POZOR

Pokud jsou zobrazená hlášení ignorována, může vozidlo uvíznout uprostřed provozu a tím způsobit nehodu nebo těžká zranění.

- Nikdy neignorujte zobrazená hlášení.
- Jakmile je to možné a bezpečné, zastavte vozidlo.

i Poznámka

Dodržujte následující pokyny, abyste nenařušili řádnou funkci systému:

- Oblast výhledu kamery pravidelně čistěte a udržujte v čistotě, bez sněhu a námrazy.
- Nezakrývejte oblast výhledu kamery.
- Vyměňte poškozené nebo opotřeбенé lišty stěrače, aby se předešlo vzniku pruhů v oblasti výhledu kamery.
- Kontrolujte poškození čelního skla v zorném poli kamery.
- Používání zastaralých map v navigačním systému může vést ke špatnému vyobrazení dopravních značek.
- V navigačním režimu s vedením cesty k cíli přes trasové body navigačního systému je rozpoznávání dopravních značek k dispozici pouze v omezené míře.
- Ignorování rozsvícených kontrolků a příslušných textových hlášení může vést k poškození na vozidle.

Asistence řidiče pro ekologický způsob jízdy



Obr. 59 Signalizace asistenta pro ekologický způsob jízdy (schématické znázornění).

Asistent pro ekologický způsob jízdy napomáhá prostřednictvím do zobrazení na panelu přístrojů Digital Cockpit zařazovaných informací vždy podle jízdní situace v předvídané jízdě s malou spotřebou energie.

Při přiblížení se například ke křižovatce, kruhovému objezdu nebo úseku silnice s omezením rychlosti se v panelu přístrojů Digital Cockpit objeví společně s některou událostí symbol  **obr. 59**.

⚠ POZOR

System nemůže nahradit pozornost řidiče.

- Rychlost a způsob jízdy vždy přizpůsobte viditelnosti, povětrnostním podmínkám, stavu vozovky a podmínkám provozu.

- Dopravní značky u vozovky a dopravní předpisy mají přednost před ekologickými doporučeními.

i Poznámka

- Vždy podle vybavení a modelu se může vzhled symbolů trochu měnit. Symboly se mohou měnit nebo doplňovat prostřednictvím aktualizace systému.
- Při aktivovaném systému může asistence řidiče pro ekologický způsob jízdy také bez zobrazení nějakého upozornění zvyšovat rekuperaci. Dojde k tomu například tehdy, když se kvůli vpředu jedoucímu vozidlu sejme noha z pedálu plynu. V tomto případě se zpětně získávání energie přizpůsobí vpředu jedoucímu vozidlu, aniž se se zobrazilo nějaké upozornění.

Časový údaj

Nastavení časového údaje v systému informationtu

- Ťukněte na funkční tlačítko **> Nastavení**.
- K nastavení časového údaje zvolte položku menu **Čas a datum**»» strana 88.

Otáčkoměr

Otáčkoměr ukazuje otáčky motoru za minutu.

Otáčkoměr Vám nabízí společně s ukazatelem zařazeného převodového stupně možnost vytáčet motor Vašeho vozidla ve vhodném rozsahu otáček.

Začátek červeného pole na otáčkoměru označuje u všech převodových stupňů nejvyšší přípustný počet otáček zajetého motoru, který je zahřátý na provozní teplotu. Před dosažením červené oblasti by se měl spinač jízdních stupňů nastavit na D nebo by se měla sejmut noha z pedálu plynu »»» .

Je rozumné zamezit vysokým otáčkám motoru a zaměřit se na doporučení ukazatele zařazeného převodového stupně. Další informace obdržíte pod»»» strana 225, Volba optimálního převodového stupně.

UPOZORNĚNÍ

- Aby se zabránilo poškozením motoru, měl by ukazatel otáčkoměru být jen krátkodobě v červené oblasti stupnice.
- U studeného motoru se vyhněte vysokým otáčkám, nejezděte na plný plyn a motor zbytečně nezatažujte.

Životní prostředí

Řazením vyšších převodových stupňů ve správný okamžik snížíte spotřebu paliva a hladinu hluku.

Powermetr (ukazatel výkonu v procentech)

✓ Platí pro: hybridní vozidla

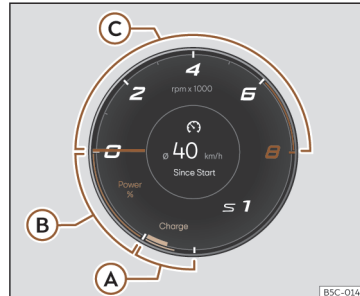

Obr. 60 Volně konfigurovatelný panel přístrojů: powermetr (klasický náhled)

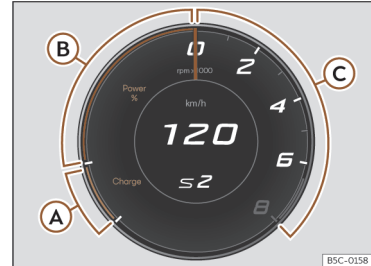

Obr. 61 Volně konfigurovatelný panel přístrojů: powermetr (náhled Cupra)

Otáčkoměr zobrazuje ve spodní levé části dvě barevně odlišené oblasti.

Zelená oblast Charge: rekuperační oblast.

Modrá oblast Power %: oblast elektrického pohonu. Signalizace odevzdávaného výkonu v procentech a aktuální maximální dostupnosti výkonu.

Powermetr poskytuje informace o úrovni využívání elektrického pohonu. Proužek powermetru signalizuje aktuální úroveň využití.

Tenčí barevný okraj signalizuje, v jakém rozsahu lze pohon aktuálně používat. V závislosti na zvoleném jízdním programu a aktuální dostupnosti výkonu se může délka různých barevných proužků měnit.

Přístroje a kontrolky

V powermetru se zobrazují následující informace:

»» obr. 60,»» obr. 61

- A Vozidlo získává napět elektrickou energií.
- B Elektrický jízdní provoz E-mode.
- C Běží spalovací motor. Při funkci boost je ve vozidlo po krátkou dobu s maximálním výkonem elektromotoru a spalovacího motoru.

Signalizace stavu nabití akumulátoru

✓ Platí pro: hybridní vozidla



Obr. 62 Volně konfigurovatelný panel přístrojů: signalizace stavu nabití akumulátoru.

Malá šipka vedle symbolu akumulátoru v palivoměru signalizuje, na které straně vozidla se nachází nabíjecí viko.

Poznámka

- Nikdy nejezděte se zcela prázdnou palivovou nádrží. Za určitých okolností by ve vysokonapětovém akumulátoru uložená energie nemusela být dostatečná k dosažení nejbližší čerpací stanice.
- Při velmi nízkých venkovních teplotách a tím také velmi studeném vysokonapětovém akumulátoru se mohou vyskytnout obtíže při spouštění spalovacího motoru a dojezd při elektrickém pohonu se zmenší.

Palivoměr

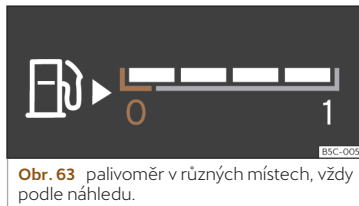

Obr. 63 palivoměr v různých místech, vždy podle náhledu.

Kontrolky

Svítlí žlutě

Palivová nádrž je téměř prázdná. Bylo dosaženo rezervní zásoby paliva »» ⚠. Dotankujte co možná nejdříve.

Signalizace se objeví pouze při zapnutém zapalování.

Dojezd na zásobu paliva se zobrazuje na displeji panelu přístrojů.

Množství náplně paliva Vašeho vozidla je uvedeno na»» strana 358.

⚠ POZOR

Jízda s příliš nízkou zásobou paliva může vést k uvážnutí vozidla v silničním provozu, k nehodám a těžkým zraněním.

- Příliš nízká zásoba pohonných hmot může být příčinou nepravdivého přívodu paliva do motoru, obzvláště při zdolávání stoupání nebo klesání.
- Řízení, asistenční systémy řidiče a systémy na podporu brzd nefungují, pokud běží motor nepravdivě nebo pokud se z důvodu nedostatku paliva, resp. nepravdivého přísunu paliva vypne.
- Natankujte vždy, když je v nádrži pouze čtvrtina paliva, abyste zamezili uvážnutí vozidla z důvodu nedostatku paliva.

ⓘ UPOZORNĚNÍ

Nikdy nejezděte se zcela prázdnou palivovou nádrží. Nemí-li palivová soustava plynu le zásobována, může docházet k vnechávaním zápalu a nespálené palivo se dostává do výfukové soustavy. Katalyzátor nebo filtr pevných částic se mohou zničit! »»

i Poznámka

Malá šipka v zobrazení palivoměru vedle symbolu palivového čerpadla na displeji panelu přístrojů ukazuje na tu stranu vozidla, na které je umístěno víko plnicího hrdla palivové nádrže.

Ukazatel teploty chladicí kapaliny

Ukazatel teploty chladicí kapaliny lze zvolit v příslušném menu»» strana 70.

Výstražné a kontrolní svítliny**Svítil červeně****⚠ Nepokračovat v jízdě!**

Výška hladiny chladicí kapaliny motoru je příliš nízká, teplota chladicí kapaliny je příliš vysoká.

**Bliká červeně**

Závada chladicí soustavy motoru.

- Zastavte, vypněte motor a nechte jej vychladnout.
- Zkontrolujte výšku hladiny chladicí kapaliny »» strana 321.
- Pokud výstražná kontrolka nezhasne, i když je výška hladiny chladicí kapaliny v pořádku, vyžádejte si odbornou pomoc.

Výstražné a kontrolní svítliny (platí pro hybridní vozidla)**Svítil červeně****⚠ Nepokračovat v jízdě!**

Výška hladiny chladicí kapaliny motoru nebo vysokonapěťového systému je příliš nízká, teplota chladicí kapaliny motoru nebo vysokonapěťového systému je příliš vysoká.

**Bliká červeně****⚠ Nepokračovat v jízdě!**

Závada ve vysokonapěťovém chladicím okruhu. Vypněte elektrický pohon a vyžádejte si odbornou pomoc.

- Zastavte, vypněte motor a nechte jej vychladnout.
- Zkontrolujte výšku hladiny chladicí kapaliny »» strana 321.
- Zkontrolujte výšku hladiny chladicí kapaliny vysokonapěťového chladicího okruhu »» strana 322. Při příliš nízkém stavu **NEDOPLŇUJTE chladicí kapalinu**. Ihned si vyžádejte si odbornou pomoc.
- Pokud výstražná kontrolka nezhasne, i když je výška hladiny chladicí kapaliny v pořádku, vyžádejte si odbornou pomoc.

ⓘ UPOZORNĚNÍ

- Abyste dosáhli dlouhé životnosti motoru, vyvarujte se provozu s vysokými otáčkami, prošlapávání plynového pedálu a vystavo-

vání motoru vysoké zátěži v prvních 15 minutách, dokud je motor ještě studený. Délka fáze ohřívání motoru také závisí na venkovní teplotě. Přihlédněte v tomto případě k teplotě motorového oleje»» strana 74.

- Přídavné světlomety a jiné doplňkové díly umístěné před přívodem studeného vzduchu do motorového prostoru zhoršují účinnost chladicí kapaliny. Při vysoké venkovní teplotě a plném zatížení hrozí motoru přehřátí!
- Přední spojler se rovněž stará o správné rozdělení chladného vzduchu během jízdy. Pokud by se spojler poškodil, zhorší se účinek chlazení a vzniká nebezpečí přehřátí motoru. Vyhledejte odbornou pomoc.

Servisní intervaly

Ukazatel servisních intervalů se objevuje na displeji panelu přístrojů a v systému infotainmentu.

Existují různá provedení panelu přístrojů a systémů infotainmentu, proto mohou být i verze a zobrazení na displeji odlišná.

Značka CUPRA rozlišuje mezi servisem s výměnou oleje (například servis výměny oleje) a servisem bez výměny oleje (například servisní prohlídka).

U vozidel se **servisem závislým na čase nebo počtu ujetých km** jsou určeny pevné servisní intervaly.

U vozidel se **servisem LongLife** se termíny intervalového servisu určují individuálně. Díky technice byly významně sníženy údržbové práce. Pomocí technologie CUPRA, spolu s uvedeným servisem, se musí už jen vyměňovat olej, pokud to vozidlo potřebuje. Při určování termínu servisu výměny oleje (maximálně 2 roky) se zohledňují jak podmínky pro používání vozidla, tak i styl jízdy.

Předběžná výstraha na pravidelnou servisní prohlídku se poprvé objeví 20 dnů před potřebným servisem. Zobrazený počet zbývajících kilometrů je zaokrouhlen na stovky, resp. zbývajíc doba na dny. Na aktuální servisní hlášení se můžete dotázat teprve od 500 km po poslední servisní prohlídce. Do té doby se na ukazateli zobrazují pouze vodorovné čárky.

Připomenutí servisu

Je-li v blízké budoucnosti nutné provést nějaký servis, objeví se při zapnutí zapalování **připomenutí servisu**.

Zobrazuje se počet kilometrů, které lze ještě ujet, nebo zbývajíc doba do příštího servisu.

Servisní událost

Je-li **provedení nějakého servisu** nebo **prohlídka** aktuální, zazní při zapnutí zapalování

akustický signál a na displeji panelu přístrojů se objeví na několik sekund symbol klíče na šrouby  současně s některou z následujících informací:

- **Prohlídka nyní!**
- **Nechte provést prohlídku.**
- **Má se provést servis výměny oleje!**
- **Má se provést servis výměny oleje a prohlídka!**

Dotaz na informaci o servisu

Při zapnutém zapalování, vypnutém motoru a stojícím vozidle se lze dotázat na aktuální **informaci o servisu**:

Dotaz na aktuální datum servisu v systému infotainmentu

- Ťukněte na funkční tlačítko **> Nastavení**.
- Zvolte položku menu **Datové spojení**, aby se zobrazily informace týkající se servisu.

Vyvolání data na panelu přístrojů Digital Cockpit

- Na datum servisu se lze dotázat prostřednictvím menu **Servis»»»** strana 73.

Vynulování ukazatele servisních intervalů

Jestliže servis **nebyl** proveden odbornou servisní provozovnou CUPRA nebo servisním partnerem SEAT, lze ukazatel vynulovat následujícím způsobem:

- Informace ukazatele servisních intervalů lze znovu spustit pouze prostřednictvím menu **Servis»»»** strana 73.

Ukazatel znovu **nespuštějte** mezi servisními intervaly, protože jinak dojde k nesprávným informacím.

Při novém ručním spuštění ukazatele výměny oleje přejde ukazatel servisních informací do režimu pevného servisního intervalu, k tomu dojde i u vozidel s **flexibilním servisem výměny oleje**.

Poznámka

- **Upozornění na servis zhasne po několika sekundách, po spuštění motoru nebo po stisknutí tlačítka OK na multifunkčním volantu.**
- **Byl-li akumulátor vozidla u vozidel se servisem LongLife delší dobu odpojený, není výpočet doby do příštího aktuálního servisu možný. Údaje servisního ukazatele mohou být chybné. V tomto případě dodržujte maximálně přípustné intervaly údržby»»»** strana 341.
- **Při ústí servisu zobrazí stejně jako u vozidel s pevnými servisními intervaly. Z tohoto důvodu doporučujeme, aby vynulování zobrazení servisního intervalu prováděl servisní partner.**

Ovládání panelu přístrojů

Úvod k tématu

Při zapnutém zapalování lze vyvolat přes menu různé funkce displeje.

Multifunkční ukazatel se ovládá výhradně tlačítky multifunkčního volantu.

Některé body menu (nabídek) lze vyvolat pouze u stojícího vozidla.

⚠ POZOR

Odvedení pozornosti řidiče může způsobit nehodu a zranění.

- Menu na displeji panelu přístrojů nikdy nevyvolávejte během jízdy.

i Poznámka

Proveďte po nabití nebo výměně akumulátoru 12V nastavení systému. V případě výpadku napájení proudem je možné, že se nastavení systému pozměnila nebo vymazala.

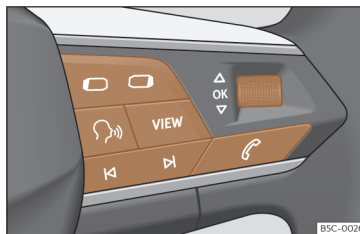

Ovládání prostřednictvím multifunkčního volantu



Obr. 64 Pravá strana multifunkčního volantu; ovládací prvky pro menu a zobrazování informací v panelu přístrojů (závisí na vybavení).

Pokud existuje výstraha priority 1»» strana 75, nelze přistupovat k žádnému menu. Některé výstražné informace potvrdit a stáhnout pomocí tlačítka **OK** na multifunkčním volantu »» **obr. 64**.

Volba menu nebo zobrazení nějaké informace

- Zapněte zapalování.
- Pokud se zobrazí nějaká informace nebo piktogram vozidla, stiskněte popřípadě vícekrát tlačítko **OK** »» **obr. 64**.
- Pro změnu menu použijte tlačítko  nebo  »» **obr. 64**.

- K vyvolání menu nebo zobrazení zobrazené informace stiskněte tlačítko **OK** »» **obr. 64** nebo vyčkejte několik sekund, až se menu nebo zobrazování informace automaticky otevře.

Provedení nastavení v menu

- V zobrazeném menu otáčejte pravým kolečkem na multifunkčním volantu »» **obr. 64** až je označena požadovaná položka menu. Položka menu se zobrazí s orámováním.
- Stiskněte tlačítko **OK** »» **obr. 64** pro provedení požadovaných změn. Označení signalizuje, že je příslušná funkce, resp. systém aktivován.

Návrat do nabídky menu

Stiskněte tlačítko  nebo  »» **obr. 64**.

Tlačítko asistenčních systémů řidiče



Obr. 65 Na páčce směrových světel a dálkových světel: tlačítko asistenčních systémů řidiče (v závislosti na modelu).



Obr. 66 Levá strana multifunkčního volantu: tlačítko asistenčních systémů řidiče (v závislosti na modelu).

Pomocí tlačítka na páčce směrových světel a dálkových světel lze zapínat nebo vypínat

v menu **Asistenti** zobrazené asistenční systémy řidiče.

Zapnutí nebo vypnutí jednotlivých asistenčních systémů řidiče prostřednictvím páčky směrových světel a dálkových světel

- Stiskněte krátce tlačítko »»» **obr. 65** ①, aby se otevřelo menu **Asistenti**.
- Zvolte asistenční systém řidiče a zapněte nebo vypněte jej »»» strana 84. "Zaškrtnutí" označuje zapnutý asistenční systém řidiče.
- Potvrďte poté výběr tlačítkem **OK** na multifunkčním volantu.

Zapnutí nebo vypnutí jednotlivých asistenčních systémů řidiče prostřednictvím multifunkčního volantu

- Stiskněte tlačítko »»» **obr. 66**, aby se otevřelo menu **Asistenti**.
- Zvolte asistenční systém řidiče a zapněte jej nebo vypněte. "Zaškrtnutí" označuje zapnutý asistenční systém řidiče.
- Potvrďte poté výběr tlačítkem **OK** na multifunkčním volantu.

Asistenční systémy řidiče lze zapínat a vypínat také v systému infotainmentu v menu **asistenčních systémů řidiče** »»» strana 92.

Kontrolky

Výstražné a kontrolní svítilny

Výstražné a kontrolní svítilny signalizují výstrahy »»» ⚠, závady nebo určité funkce. Některé výstražné a kontrolní svítilny se rozsvěcují při zapnutí zapalování a musejí při běžícím motoru nebo během jízdy zhasnout.

Vždy podle provedení modelu se mohou na displeji panelu přístrojů navíc objevit textové informace, která poskytují další informace nebo vyzývají k určité činnosti »»» strana 68, **Panel přístrojů**.





Vždy podle vybavení vozidla se může místo některé výstražné kontrolky zobrazovat na displeji panelu grafický symbol.

Při rozsvícení některých výstražných kontrolních svítilen navíc zazní zvukový signál.

Červené výstražné a kontrolní svítilny















	Střední výstražná svítilna: dodatečné informace na displeji panelu přístrojů.
	Elektrická parkovací brzda zapnuta »»» strana 263.
	Závada brzdové soustavy »»» strana 263.
	Závada řízení »»» strana 226.
	Nepřipnutý bezpečnostní pás řidiče, resp. spolujezdce »»» strana 18.

Ovládání

	Chladič kapalina motoru nebo vysokonapětového systému (hybridní vozidla) »» strana 82.
	Tlak motorového oleje»» strana 319 .
	Vadný alternátor»» strana 326 .
	Sešlápnout pedál brzd»» strana 243 .
	Elektrický pohon»» strana 215 , »» strana 305

Žluté výstražné a kontrolní svítily

	Střední výstražná svítidla: dodatečné informace na displeji panelu přístrojů.
	Opotřebené přední brzdové třecí segmenty »» strana 263.
	Závada systému ESC nebo systémem vyvolané odpojení; NEBO aktivace systému ESC nebo TCS»» strana 267 .
	Ručně odpojený systém TCS; NEBO ESC ve sportovním režimu»» strana 267 .
	Závada systému ABS»» strana 267 .
	Závada elektronické parkovací brzd.
	Zapnutá zadní mlhová svítidla»» strana 117.
	Závada v systému kontroly výfukových plynů »» strana 313.



	Závada řídicího systému zážehového motoru»» strana 313 .
	Sazemi zanesený filtr pevných částic »» strana 313.
	Závada řízení»» strana 226 .
	Kontrola tlaku v pneumatikách»» strana 337.
	Elektrický pohon»» strana 215 .
	Zvuk motoru»» strana 215
	Téměř prázdná palivová nádrž»» strana 81 .
	Závada systému airbagů a předepínačů bezpečnostních pásů»» strana 27 .
	Odpojený čelní airbag spolujezdce»» strana 27.
	Připojený čelní airbag spolujezdce»» strana 27.
	Závada tempomatu (GRA)»» strana 236 .
	Závada tempomatu»» strana 238
	Závada automatické regulaci vzdálenosti (ACC)»» strana 248 .
	Asistent udržování jízdního pruhu (Lane Assist)»» strana 251 .

	Závada asistenta udržování jízdního pruhu (Lane Assist)»» strana 251 .
	Deaktivovaný asistent udržování jízdního pruhu (Lane Assist)»» strana 251 .
	Závada jízdního asistenta Travel Assist »» strana 255.
	Závada osvětlení vozidla»» strana 117 .
	Výška hladiny motorového oleje»» strana 319.
	Závada převodovky»» strana 224 .

Zelené kontrolky

	Zapnutá směrová nebo výstražná světla »» strana 117.
	Směrová světla přivěsu»» strana 117 .
	Aktivovaný Auto Hold (svítí zeleně) nebo Auto Hold bez aktivace (svítí bíle)»» strana 266.
	Nabíjecí systém»» strana 302 .
	Sešlápnout pedál brzd»» strana 220 .
	Tempomat (GRA)»» strana 235 .
	Omezovač rychlosti»» strana 237 .
	Automatická regulace odstupu (ACC) »» strana 244.

Přístroje a kontrolky

	Aktivní asistent udržování jízdního pruhu (Lane Assist)»» strana 251.
	Aktivní Travel Assist»» strana 254.

Modré kontrolky

	Zapnutá dálková světla nebo světelná houkačka»» strana 117.
---	---

Další kontrolky

	Otevřené nebo nesprávně zavřené dveře, zadní víko nebo víko motorového prostoru »» strana 72.
	Asistent dálkových světel (Light Assist) »» strana 117.
	Ukazatel servisních intervalů»» strana 82.
	Prostřednictvím Bluetooth® připojený mobilní telefon.
	Stav nabití baterie mobilního telefonu.
	Nebezpečí náledí»» strana 72.
	Zapnutý systém Start-Stop»» strana 217.
	Systém Start-Stop není k dispozici»» strana 217.

POZOR

Ignorování rozsvícených výstražných kontrol a textových informací může mít za následek poškození vozidla a jeho znepojzd-

nění v silničním provozu, nehody a těžká poranění.

- **Nezanedbejte nikdy varovná světla a textová hlášení.**
- **Jakmile je to možné a bezpečné, zastavte vozidlo.**
- **Odstavené vozidlo představuje značné riziko pro samotné vozidlo i pro ostatní účastníky silničního provozu. Pokud je to nutné, zapněte výstražná světla a postavte výstražný trojúhelník, abyste varovali ostatní účastníky silničního provozu.**
- **Ještě než se otevře víko motorového prostoru, vypněte motor a nechte ho vychladnout.**
- **Motorový prostor každého vozidla je nebezpečná zóna a může být příčinou těžkých zranění»» strana 315.**

Infotainment

Úvod k tématu

Systém infotainmentu slučuje důležité funkce a systémy vozidla, jako jsou například klimatizace, nastavování v menu, soustava rádia nebo navigační systém, do jediné centrální ovládací jednotky.

Počet skutečně dostupných menu a označení různých voleb závisí na elektronice a vybavení vozidla.

Všeobecné informace o ovládání

Všechny informace o ovládání systému infotainmentu a o výstražných a bezpečnostních pokynech, kterými je nutné se řídit, najdete pod»» strana 166 .

Pohyb v různých menu a jejich volba

- Zapněte zapalování.
- Pokud by byl systém infotainmentu vypnutý, zapněte jej.
- Různá menu lze pomocí textů, symbolů nebo tlačítek volit přímo na dotykové obrazovce.

Při pomoci ✓ označeném čtverečku je funkce aktivovaná.

Při stisknutí tlačítka menu < se automaticky vyvolá naposledy aktivované menu.

V menu nastavení provedené změny se po zavření menu automaticky uloží.

Posuvník: Některá menu a funkce se vyznačují větším obsahem informací, nacházejících se nad nebo pod na obrazovce zobraze-

nými informacemi, například seznamy nastavení. Ťukněte na posuvník a přetáhněte jej směrem nahoru nebo dolů.

Tutoriál

Při prvním zapnutí systému infotainmentu se otevře tutoriál systému s krátkým popisem hlavních funkcí a jejich použití.

Nápověda

V menu **Nápověda** najdete další informace a tipy k použití systému infotainmentu.

POZOR

Odvedení pozornosti řidiče může způsobit nehody a zranění. Ovládání systému infotainmentu může mít za následek odvedení pozornosti od dopravní situace.

Vysvětlení významu funkčních tlačítek

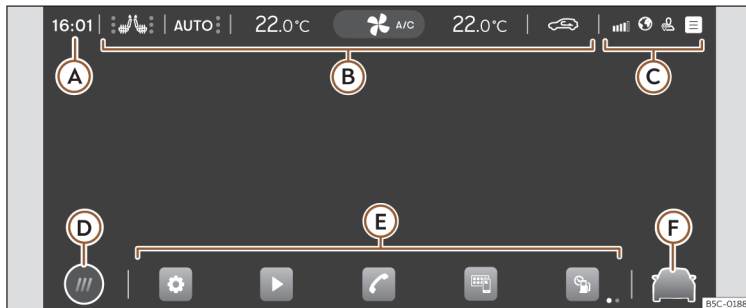

Obr. 67 Schématické zobrazení: přehled možných funkčních tlačítek na obrazovce

Horní oblast obrazovky

Dále uvedené informace se objevují vždy i při vypnutém systému infotainmentu»» obr. 67 :

- A Časový údaj, příchozí hovor nebo zapnutí/vypnutí nezávislého klimatizování.
- B Řádek klimatizování»» strana 157 .
- C Stavový řádek. Personalizace systému vždy podle uživatele a oprávnění.

Spodní oblast obrazovky

D Režim náhledu hlavního menu:

@: Hlavní menu s 6 hlavními funkcemi, rozdělenými na 2 obrazovky (3 + 3, uživatel je může individuálně přizpůsobit dlouhým stisknutím funkce).

@: Hlavní menu s režimem náhledu v podobě mozaiky (všechny funkce systému infotainmentu).

- E Přímý přístup k funkcím systému infotainmentu (až 10 funkcí, 5 + 5, které uživatel může individuálně přizpůsobit). Ťuknutím na symbol a přidržením prstu na symbolu lze vyvolávat příslušné funkce (výměna symbolů, odstranění symbolů a/nebo změna uspořádání).
- F Přímý přístup k asistentům, jízdním profilům, ambientnímu osvětlení a nastavením vozidla»» strana 92 .

Asistent pro první konfiguraci



Obr. 68 Schématické zobrazení: asistent pro první konfiguraci.

Asistent pro první konfiguraci Vám pomůže při nastavování systému infotainmentu při Vašem prvním přístupu k němu.

Při zapnutí systému infotainmentu se vždy objeví obrazovka první konfigurace
 » obr. 68, pokud jste nenastavili všechny parametry (označeno pomocí „✓“) nebo nestiskli funkční tlačítko **Již nezobrazovat**.

Funkční tlačítko: Funkce

✕	Zavření asistenta konfigurace.
Ⓐ	Stisknutím nastavíte den a aktuální čas.

Funkční tlačítko: Funkce

Ⓑ	Stisknutím vyhledáte a uložíte do paměti rozhlasový vysílač s aktuálně nejlepším příjmem.
Ⓒ	Stisknutím získáte přístup k nastavením online médií.
Ⓓ	Stisknutím propojíte svůj mobilní telefon se systémem infotainmentu.
Ⓔ	Stisknutím zvolíte adresu domova na základě aktuální polohy nebo prostřednictvím ručního zadání adresy.

Funkční tlačítko: Funkce

Již nezobrazovat	Deaktivace možnosti konfigurace systému infotainmentu. Má-li se provést první konfigurace, je třeba se obrátit na Nastavení > Asistent pro první konfiguraci .
Start	Spuštění asistenta konfigurace.
Ukončit	Stisknutím se po provedení jednoho nebo více nastavení ukončí konfigurace v hlavním menu asistenta.

Informace o vozidle

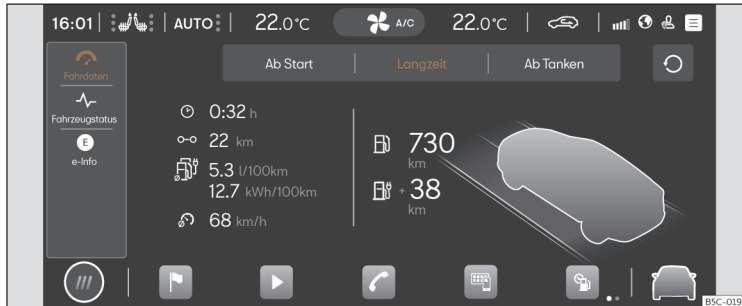

Obr. 69 Schématické zobrazení: informace a stav vozidla

Ťuknutím na **Data** v hlavním menu se otevře menu informací o vozidle s následujícími podmenu:

- **Jízdní data:** Zobrazují se průměrná spotřeba, průměrná rychlost, ujetá vzdálenost, doba jízdy a dojezd. Jsou k dispozici 3 paměti: „Od startu“, „Dlouhodobě“ a „Od natankování“» strana 74 .
- **Stav vozidla:** Zobrazí se výstraha před závadami, nečekanými událostmi, uložení tlaku v pneumatikách nebo informace o příští servisní prohlídce.
- **e-Info:** Zobrazení elektrického dojezdu a toku energie» strana 215 .

Asistenti a nastavení vozidla

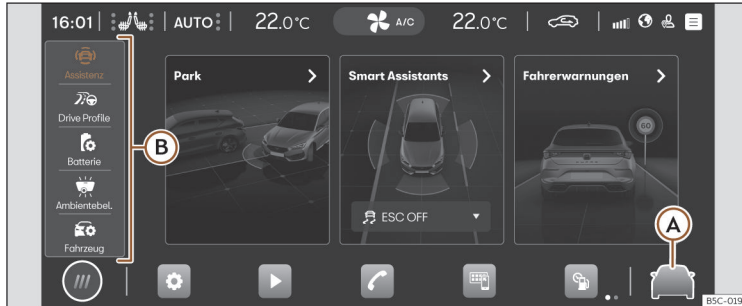

Obr. 70 Schématické zobrazení: asistenti a nastavení vozidla.

Ťuknutím na obr. 70 nebo v hlavním menu na symbol **Nastavení vozidla** se otevře menu asistentů a nastavení vozidla. Když se potom ťukne na některé z menu v levé oblasti , zobrazí se se na obrazovce zvolené menu Nastavení nebo Asistenti.

Počet asistentů a nastavení závisí na verzi modelu nebo příslušné zemi.

Asistenti

Parkování

- Automatická aktivace parkovací brzdy >>> strana 265.
- Asistence parkování >>> strana 271.

Smart Assistants

- Aktivace/deaktivace ESC, stabilizačních programů a systému podpory brzdění >>> strana 267.
- Aktivace a deaktivace systému start-stop >>> strana 217.
- Automatická regulace odstupu (ACC) >>> strana 243.
- Asistent udržování jízdního pruhu (Lane Assist) >>> strana 251.
- Systémy podpory brzdění (Front Assist) >>> strana 238.
- Jízdní asistent (Travel Assist) >>> strana 253
- Asistent pro případ nouze (Emergency Assist) >>> strana 255.
- Omezovač rychlosti

Informace pro řidiče

- Rozpoznávání únavy >>> strana 75.
- Rozpoznávání dopravních značek >>> strana 76.
- Asistent změny jízdního pruhu >>> strana 257.

Drive Profile >>> strana 226

Ambientní osvětlení >>> strana 125

Vozidlo

- Panel přístrojů >>> strana 71.
- Osvětlení >>> strana 124.
- Zpětné zrcátko >>> strana 128.
- Zamykání >>> strana 95.
- Světla >>> strana 117.
- Okna >>> strana 113.

Přístroje a kontrolky

- Pneumatiky»» strana 337.
- Stěrače»» strana 126
- Elektrický pohon (plug-in hybridní vozidla PHEV)»» strana 214
- Sedadla»» strana 131

Výstupní obrazovka



Obr. 71 Schématické zobrazení: výstupní obrazovka.

Když vypnete zapalování, připomene Vám **výstupní obrazovka** před opuštěním vozidla důležité informace.

»» **obr. 71**

- Ⓐ změna pořadí informací
- Ⓑ zavření výstupní obrazovky

Multifunkční volant

Funkce

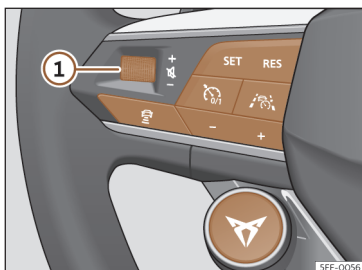

Obr. 72 Ovládací prvky na volantu

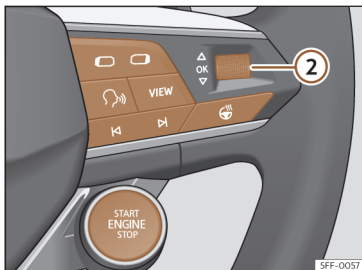

Obr. 73 Ovládací prvky na volantu

Volant má k dispozici multifunkční moduly, prostřednictvím nichž lze ovládat funkce pro

audio, telefon a navigaci a asistenční systémy vozidla bez odvádění pozornosti řidiče od dopravní situace.

Dostupná tlačítka vždy podle verze:

Symbol	Funkce
①	Otáčení: zvýšení/zmenšení hlasitosti Stisknutí: potlačení zvuku
②	Otáčení: hledání v menu panelu přístrojů. Otáčení v navigačním režimu: zvětšení/zmenšení mapy v panelu přístrojů Digital Cockpit Stisknutí: volba v panelu přístrojů označené možnosti
⏪ ⏩	Rádio: vyhledání předchozího/následujícího vysíláče Média: krátké stisknutí: předchozí/další titul; dlouhé stisknutí: rychlé přetáčení dopředu/nazpět
☎	Aktivace menu pro telefon (přijmutí hovoru, ukončení hovoru)
🔄	Přechod mezi zdroji médií a rádiem
📄	Změna menu v panelu přístrojů (předchozí/další)
🔊	Zapnutí/vypnutí hlasového ovládání
VIEW	Digitální panel přístrojů (Digital Cockpit): změna náhledu ve volně konfigurovatelném panelu přístrojů» strana 69
🚗	Aktivace nebo deaktivace vyhrívání volantu» strana 162

Symbol	Funkce
🚗	Zapnutí/vypnutí tempomatu» strana 235 / ACC» strana 243 / omezovače rychlosti» strana 237
SET RES	SET: aktivace ACC / tempomatu / omezovače rychlosti RES: vynulování naprogramované rychlosti pro ACC nebo omezovač rychlosti
- +	+ : zvýšení naprogramované rychlosti - : snížení naprogramované rychlosti
🚗	Travel Assist zapnuto/vypnuto» strana 253
🚗	Otevření menu asistenčních systémů řidiče v panelu přístrojů
🚗	Změna pro ACC naprogramovaného odstupu
🚗	Volba jízdního profilu» strana 226
START ENGINE STOP	Spouštění a vypínání motoru» strana 210

Otvírání a zavírání

Sada klíčů vozidla

Klíč vozidla

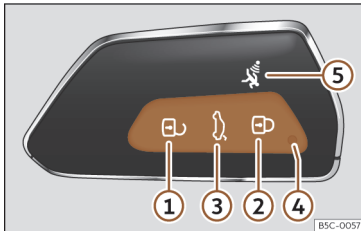

Obr. 74 Klíč vozidla



Obr. 75 Středová konzola: Úchyt pro klíč vozidla

Legenda pro»» obr. 74

- ① Odemknutí vozidla

- ② Zamknutí vozidla
 ③ Odemknutí pouze víka zavazadlového prostoru. Přidrže tlačítko stisknuté až do krátkého rozsvícení směrových světel vozidla. Máte dvě minuty čas na otevření víka. Po uplynutí této doby se zadní víko opět zamkne. Kromě toho blikne svítílka klíče.
 ④ Kontrolka
 ⑤ Tlačítko alarmu. Stlačujte pouze v případě tísně! Po stisknutí tlačítka se rozezní houkačka vozidla a krátce se rozsvěcují směrová světla. Po opětovném stisknutí se vše vypne.

Pomocí klíče vozidla lze vozidlo odemknat a zamýkat na dálku»» strana 98.

Vysílač včetně baterie je v klíči vozidla. Přijímač je umístěn uvnitř vozidla. Dosah klíče vozidla je při plně nabití baterii několik metrů kolem vozidla.

Když nelze vozidlo odemknout nebo zamknout klíčem, je nutné klíč nově synchronizovat»» strana 97 nebo je nutné vyměnit v klíči baterii»» strana 97.

Je možné používat více klíčů vozidla.

Kontrolka v klíči vozidla

Při krátkém stisknutí tlačítka na klíči vozidla blikne kontrolka ④»» obr. 74 jednou krátce, při delším stlačení, například při komfortním otvírání) blikne tato kontrolka vícekrát.

Pokud kontrolka na klíči vozidla při stisknutí tlačítka nesvítí, musí se vyměnit baterie v klíči »» strana 97.

Úchyt pro klíč vozidla

Vedle startovacího tlačítka se nachází úchyt pro klíč vozidla»» obr. 75. **Pozor!** Nezaměňte s montážním místem pro nouzový start »» strana 213.

Náhradní klíč

Pro obstarání náhradního nebo dalšího klíče vozidla je nutné číslo podvozku vozidla.

Každý nový klíč vozidla musí obsahovat mikročip a musí být nakódován daty elektronického imobilizéru vozidla. Klíč vozidla nefunguje, pokud neobsahuje žádný mikročip, nebo obsahuje mikročip, který není nakódován. To platí i pro klíč, který je správně vyfrézován.

Nové klíče od vozidla je možné obdržet u servisního partnera CUPRA, smluvního prodejce SEAT nebo v odborných servisech a autorizovaných zámečnictvích, které jsou kvalifikovány k vyrábění těchto klíčů.

Nové a náhradní klíče je nutné před použitím synchronizovat»» strana 97. »

⚠ POZOR

- Nikdy nenechávejte děti nebo handicapované osoby ve vozidle bez dozoru; v případě nebezpečí nemusí být schopny opustit vozidlo nebo se o sebe postarat.
- Neúmyslné použití klíče vozidla třetí osobou může mít za následek spuštění motoru nebo aktivaci elektrického vybavení (např. elektrických spouštěčů skel) – nebezpečí úrazu! Klíčem s dálkovým ovládáním se mohou zamknout dveře. Osoby uzavřené ve vozidle se pak mohou ocitnout v nebezpečí.
- Nikdy nenechávejte jakýkoliv klíč od vozidla ve vozidle. Neoprávněným používáním vozidla třetí osobou může dojít ke zranění, poškození nebo krádeži. Proto vždy, když opouštíte vozidlo, vezměte si v každém případě s sebou klíč.
- Nikdy nevyndávejte klíč ze spínací skříňky, je-li vozidlo ještě v pohybu. Může náhle dojít k uzamknutí řízení a vozidlo nebude možné řídit.

ⓘ UPOZORNĚNÍ

Každý klíč vozidla obsahuje elektronické součástky. Chraňte je před poškozením, nárazy a vlhkostí.

i Poznámka

- Tlačítka v klíči vozidla používejte pouze tehdy, když opravdu příslušnou funkci po-

třebujete. Zbytečným stisknutím tlačítka se může vozidlo nedopatřením odemknout a spustit alarm. To platí i tehdy, i když si myslíte, že jste mimo rozsah účinnosti rádiového klíče.

- Funkce klíče vozidla může být ovlivněna na přechodnou dobu překrýváním vysílači v blízkosti vozidla, které pracují ve stejném frekvenčním pásmu, například rozhlasové vysílače nebo mobilní telefony.
- Překážky mezi klíčem vozidla a vozidlem, špatné povětrnostní podmínky a vybíjející se baterky snižují dosah dálkového ovládání.
- Stisknete-li tlačítka v klíči vozidla nebo některé z tlačítek centrálního zamykání >>> strana 100 během krátké doby vícekrát po sobě, centrální zamykání se na krátkou dobu kvůli ochraně před přetížením vypne. Vozidlo je potom odemčené. V případě potřeby zablokovat.
- Náhradní klíče s dálkovým ovládáním lze získat u servisního partnera, je nutné je přizpůsobit systému zamykání.
- Může být použito maximálně 5 klíčů s dálkovým ovládáním.

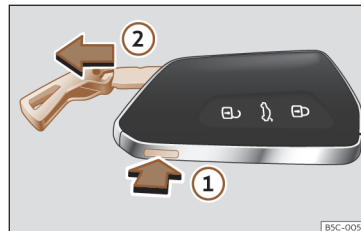
Vyklopení trnu klíče vozidla

Obr. 76 Klíč vozidla: vytažení trnu klíče.

Klíč vozidla obsahuje trn klíče k nouzovému odemkání nebo zamykání dveří řidiče >>> strana 107.

- Když se tlačítko >>> **obr. 76** ① jednou stiskne, trn klíče se odjistí a ukáže se jako závěs klíče očko.
- Přidrže tlačítko ① stisknuté a současně táhněte očko ve směru šipky >>> **obr. 76** ②, aby se trn klíče zcela vyklopil.

Výměna baterie

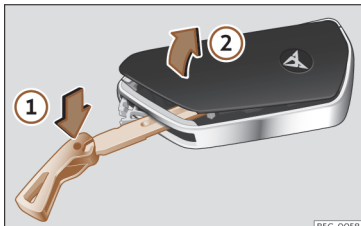

Obr. 77 Klíč vozidla: otevření víka přihrádky na baterii.

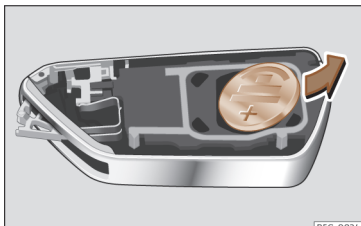

Obr. 78 Klíč vozidla: vyjmutí baterie.

CUPRA doporučuje, výměnu baterie provést u servisního partnera.

Baterie se nachází pod krytem na zadní straně klíče vozidla.

Výměna baterie

- Vytáhněte trn klíče z klíče vozidla» strana 96.
- Zasuňte trn klíče do výřezu» **obr. 77** , ve směru šipky ① jej stlačte a vypačte krytku ②.
- Pomocí vhodného tenkého předmětu vypačte baterii z přihrádky» **obr. 78** .
- Vložte novou baterii a zatlačte ji do její přihrádky » ❶.
- Nasaďte kryt a natlačte jej na pouzdro klíče vozidla tak, aby zaklapl.

⚠ POZOR

Spolknutí knoflíkových baterií s průměrem 20 mm nebo jakékoli jiného knoflíkového článku může během krátké doby mít za následek velmi těžké poranění nebo dokonce smrt.

- Klíč vozidla a přívěsky klíče s bateriemi ukládejte mimo dosah dětí.
- V případě podezření, že by někdo nějakou baterii mohl spolknout, vyhledejte neprodleně lékaře.

① UPOZORNĚNÍ

- Neodborně provedená výměna baterie může klíč vozidla poškodit.
- Nevhodné baterie mohou klíč vozidla poškodit. Vybité baterie nahraďte novými

o stejném napětí, stejné velikosti a specifikaci.

- Při montáži věnujte pozornost správné polaritě baterie.

🌿 Životní prostředí

Vybité baterie musí být znehodnoceny v souladu s předpisy na ochranu životního prostředí.

Synchronizace klíče vozidla

Pokud tlačítko  tisknete často mimo dosah rádiového ovládání, nelze již případně vozidlo klíčem odemkat ani zamykat. V tomto případě je nutné klíč vozidla podle následujícího popisu nově synchronizovat.

- Vytáhněte trn klíče z klíče vozidla» strana 95.
- Stiskněte tlačítko  na klíči vozidla. Přitom stůjte bezprostředně u vozidla.
- Během jedné minuty odemkněte vozidlo zubem klíče. Synchronizace je dokončena.
- Namontujte příp. krytku.

Centrální zamykání

Úvod k tématu

Centrální zamykání funguje správně pouze tehdy, když jsou všechny dveře a zadní víko úplně zavřené. Jsou-li dveře řidiče otevřené, nelze vozidlo klíčem zamknout.

⚠ POZOR

Nesprávné používání centrálního zamykání může způsobit těžká zranění.

- Centrální zamykání uzamkne všechny dveře. Vozidlo uzamčené zevnitř může zabránit nechtěnému otevření dveří a vniknutí nepovolaných osob. V případě nouze nebo při nehodě ale zajištěné dveře znesnadňují přístup pomoci do vnitřního prostoru vozidla.

- Nikdy nenechávejte děti ani osoby, které nejsou plně soběstačné, ve vozidle. Tlačítkem centrálního zamykání lze všechny dveře uzamknout zevnitř. To může způsobit, že se ve vozidle tyto osoby uzamknou. Ve vozidle uzamknuté osoby mohou být vystaveny velmi vysoké nebo velmi nízké teplotě.

- Podle roční doby mohou v uzavřeném vozidle být velmi vysoké nebo nízké teploty, které mohou především u malých dětí vést k vážným zraněním, vyvolat onemocnění nebo vést k úmrtí.

- Nikdy nezanechávejte žádné osoby v uzamknutém vozidle. Tyto osoby by v pří-

padě nouze nebyly schopné samy opustit vozidlo ani si vlastními silami pomoci.

Popis

Centrální zamykání umožňuje centrální odemykání a zamykání všech dveří, zadního víka a víka plnicího hrdla palivové nádrže:

- Zvenku pomocí klíče vozidla»»» strana 99.
- Zvenku pomocí systému Keyless Access »»» strana 101.
- Zevnitř pomocí tlačítka centrálního zamykání»»» strana 100.

Pro zlepšení bezpečnosti Vašeho vozidla máte k dispozici různé systémy:

- Bezpečnostní systém „Safe“»»» strana 104
- Automatické zamykání kvůli ochraně proti nechtěnému otevření
- Selektivní systém odemykání
- Na rychlosti závisící zamykání a automatické odemykání (Auto Lock)
- Bezpečnostní odemykání

Automatické zamykání kvůli ochraně proti nechtěnému otevření

Zde se jedná o bezpečnostní systém proti krádeži, aby se zabránilo tomu, že vozidlo zůstane nechtěně otevřené. Pokud vozidlo

odemknete a během 30 sekund neotevřete žádné dveře ani zadní víko, vozidlo se automaticky opět zamkne.

Selektivní odemykání dveří

Při zamykání se zavazadlového prostoru. Na vyžádání můžete při odemykání dveří odemknout pouze dveře řidiče nebo ale také všechny dveře vozidla. Proveďte příslušné nastavení v systému infotainmentu»»» strana 99.

Automatické zamykání (Auto Lock)

Funkce Auto Lock zamká při rychlosti vyšší než přibližně 15 km/h (9 mph) dveře a víko zavazadlového prostoru.

Vozidlo lze odemknout použitím funkce odemykání ve spínači centrálního zamykání nebo použitím některé z vnitřních klik dveří.

Kromě toho se dveře automaticky odemknou při nehodě se spuštěním airbagu, aby se umožnil přístup záchranářů do vozidla.

Směrová světla

Při odemykání bliknou směrová světla dvakrát, při zamykání jednou.

Pokud nebliknou, znamená to, že některé dveře nebo zavazadlový prostor nebo víko motorového prostoru nejsou zavřené.

Neúmyslné uzamčení

V následujících případech se zabrání tomu, aby pokud jste nechali klíč ve vozidle, se auto nezavřelo:

- Při zamykání pomocí spínače centrálního zamykání se nezamkne vozidlo v případě otevřených dveří řidiče»» strana 100.

Zamkněte Vaše vozidlo klíčem s dálkovým ovládáním až poté, co jsou všechny dveře a zadní víko zavřeny. Zamezte tímto neúmyslnému uzamčení.

Poznámka

- Nikdy nenechávejte ve vozidle bez dozoru cenné předměty. Ani zamknuté vozidlo není trezor!
- Pokud po zamknutí vozidla svítí asi 30 sekund svítivá dioda ve dveřích řidiče, existuje nějaká funkční závada centrálního zamykání nebo zabezpečovacího zařízení proti krádeži. Nechte poruchu odstranit u servisního partnera CUPRA, smluvního prodejce SEAT nebo odborným servisem.
- Systém sledování vnitřního prostoru pro zabezpečovací zařízení proti krádeži funguje potom bez problémů pouze při zavřených oknech a střeše.

Nastavení centrálního zamykání

Nastavování centrálního zamykání lze provádět pomocí systému infotainmentu.

Odemykání dveří

- Ťkněte na funkční tlačítko  > **Vozidlo > Zvenku > Centrální zamykání > Odemykání dveří.**

Můžete určit, zda se při odemykání odemknou **všechny** dveře nebo pouze **dveře spolujezdce**. Při všech možnostech volby se odemká také víko plicního hrdla palivové nádrže.





Pokud se při nastavení **Řidiče** stiskne tlačítko  klíče s dálkovým ovládáním jednou, odemknou se pouze dveře řidiče. Při dvojnásobným stisknutí tlačítka se odemknou také zbývající dveře a zadní víko.

Při stisknutí tlačítka  se zamkne celé vozidlo. Současně zazní potvrzovací tón.

Odemykání a zamykání zvenku



Obr. 79 Klíč s dálkovým ovládáním: tlačítka.

- Zamknutí: Stiskněte tlačítko »» **obr. 79**.
- Zamknutí vozidla bez bezpečnostního systému „Safe“: Stiskněte podruhé během 2 sekund tlačítko .
- Odemknutí: Stiskněte tlačítko .
- Odemknutí zadního víka: Přidržte alespoň 1 sekundu stisknuté tlačítko .

Pokud se vozidlo odemkne a během následujících 30 sekund nejsou žádné dveře nebo zadní víko otevřeny, vozidlo se opět automaticky zamkne. Tato funkce zabraňuje neúmyslnému trvalému odemknutí vozidla. To neplatí, pokud stisknete tlačítko  minimálně na jednu sekundu. »

Selektivní systém odemkání

Selektivní odemkání nabízí možnost odemknout pouze dveře řidiče a víko plnicího hrdla palivové nádrže. Ostatní dveře zůstávají zamknuté.

Odemknutí dveří řidiče a víka plnicího hrdla palivové nádrže:

- Stiskněte *jednu* tlačítko  klíče s dálkovým ovládáním nebo otočte klíčem *jednou* ve směru odemkání.

Odemknutí všech dveří, víka zavazadlového prostoru a víka plnicího hrdla palivové nádrže:

- Stiskněte do 5 sekund *dvakrát* tlačítko  klíče s dálkovým ovládáním nebo otočte klíčem do 5 sekund *dvakrát* ve směru odemkání.

Jakmile se otevřou dveře řidiče, deaktivuje se ihned zajištění safe a výstražné zařízení proti odcizení.

U vozidel se systémem infotainmentu můžete bezpečnostní centrální zamykání přímo nastavit» strana 99.

POZOR

Dodržte bezpečnostní pokyny »  v Bezpečnostní systém „Safe“ na straně 104.



Poznámka

- Manipulujte s klíčem s dálkovým ovládáním *pouze*, pokud je vozidlo v dohledu.
- Další funkce klíče s dálkovým ovládáním » strana 114, Komfortní otvírání a zavírání.

Odemkání a zamykání zevnitř



Obr. 80 Ve středové konzole: tlačítko centrálního zamykání dveří

- Zamknutí: Stiskněte tlačítko  » **obr. 80**.
- Odemknutí: Stiskněte ještě jednou tlačítko  » **obr. 80**.

Pokud je vozidlo zamknuto spínačem centrálního zamykání, platí následující:

- Nebude možné otevřít dveře ani zavazadlový prostor *zvenku* (v zájmu bezpečnosti, např. v případě, kdy stojíte před semaforem).

- LED ve spínači centrálního zamykání svítí, pokud jsou všechny dveře zavřené a zamknuté.

- Zevnitř můžete jednotlivé dveře otevřít tím, že zatáhnete za otevírací páku dveří.

- Při nehodě se spuštěním airbagu jsou zevnitř zamknuté dveře automaticky odemknuty pro umožnění přístupu záchranářům do vozidla.

POZOR

- Tlačítko centrálního zamykání je funkční i při vypnutém zapalování, pokud není aktivován bezpečnostní systém „Safe“.
- U zvenku zamknutého vozidla se zapnutým bezpečnostním systémem není tlačítko centrálního zamykání funkční.
- Zamknuté dveře ztěžují záchranářům v případě nouze přístup do vnitřku vozidla. Neponechávejte ve vozidle žádné osoby, především pak děti.

Poznámka

Vaše vozidlo se automaticky zamkne při rychlosti vyšší než 15 km/h (9 mph) (Auto Lock) » strana 98. Tlačítkem  ve spínači centrálního zamykání můžete vozidlo znovu odemknout.

Odemknutí a zamknutí vozidla pomocí systému Keyless Access

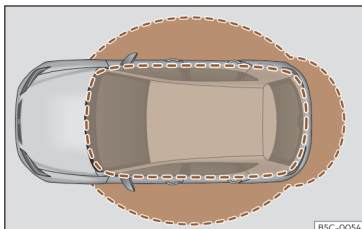

Obr. 81 Keyless Access: oblasti přiblížení.

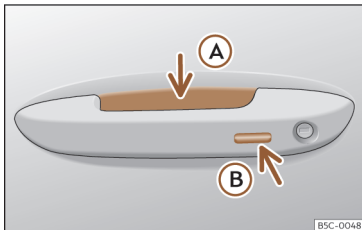

Obr. 82 Klikla dveří: snímací plochy.

»» obr. 82

- Ⓐ Odemykácí snímací plocha na vnitřní straně kliky dveří.
- Ⓑ Zamykácí snímací plocha na vnější straně kliky dveří.

Vždy podle vybavení může mít vozidlo k dispozici systém Keyless Access.

Konfigurace systému Keyless Access

Chování systému Keyless Access lze nastavit v menu **Nastavení vozidla** v systému infotainmentu.

Je-li systém Keyless Access deaktivovaný, je jeho funkce omezená.

Keyless Access je bezklíčový systém startování a zamykání, pomocí něhož lze vozidlo odemknout, resp. zamknout bez aktivního použití klíče vozidla. Pouze se musí pro to v rozpoznávací oblasti pro přístup do vozidla nacházet některý platný klíč vozidla.

Odemknutí vozidla

- Dotkněte se snímací plochy Ⓐ na vnitřní straně vnější kliky dveří. Všechny směrové svítilny *dvakrát* bliknou.

Při dvojnásobném kontaktu se snímací plochou se odemkne celé vozidlo.

Automatické odemknutí vozidla

Vozidlo lze odemknout automaticky. Je kvůli tomu nutné aktivovat tuto funkci v systému infotainmentu a v blízkosti vozidla se musí nacházet klíč vozidla.

Nachází-li se klíč v nejbližší oblasti registrace, vozidlo se automaticky odemkne.

Neodemkne-li se vozidlo delší dobu, funkce se deaktivuje.

Vozidlo lze odemknout nebo zamknout pouze přes přední dveře. Klíč s dálkovým ovládním se smí přitom nacházet nejvýše přibližně 1,5 m od kliky dveří.

Přitom není důležité, zda se klíč s dálkovým ovládním nachází např. ve Vaší kapse.

Opětovné odemknutí dveří není přímo po zamknutí na krátkou dobu možné. Máte tak možnost se přesvědčit o správném uzavření dveří.

Můžete volitelně odemknout buď *pouze* příslušné dveře nebo celé vozidlo. Potřebná nastavení můžete provést ve vozidlech s informačním systémem řidiče»» strana 92.

Všeobecné informace

Nachází-li se platný klíč v některé z oblastí funkce»» obr. 81, udělí zamykácí a startovací systém Keyless Access tomuto klíči při kontaktu s některou ze snímacích ploch na klikách předních dveří přístupové oprávnění.

Poté jsou možné následující funkce bez aktivního použití klíče vozidla:

- **Keyless-Entry:** Odemykání vozidla prostřednictvím klik na předních dveřích nebo *softtouch* na rukojeti zadního víka.
- **Keyless Exit:** Zamykání vozidla pomocí senzoru v klíče dveří řidiče nebo spolujezdce. »

- **Easy Open:** Otvírání zadního víka pohybem nohy pod zadním nárazníkem»» strana 112.
- **Press & Drive:** Nastartování motoru pomocí startovacího tlačítka bez použití klíče »» strana 210.

Centrální zamykání a systém zamykání fungují jako u *běžného* systému odemkání a zamykání. Pouze prvky ovládání jsou jiné.

Odemknutí vozidla se zobrazí *dvojitým* zablikáním, zamknutí *jedním* zablikáním všech ukazatelů směru jízdy (směrových světel).

Zamkne-li se vozidlo a poté se zavřou všechny dveře a zadní víko a nachází-li se posledně použitý klíč vevnitř a žádný klíč mimo vozidlo, vůz se **nezamkne okamžitě**. Všechna směrová světla zablikají *čtyřikrát*. Pokud neotevřete žádné dveře ani zadní víko, vozidlo se opět po několika sekundách uzamkne.

Pokud vozidlo odemknete a neotevřete žádné dveře ani zadní víko, vozidlo se opět po několika sekundách uzamkne.

Odemkání a otvírání dveří (Keyless-Entry)

- Dotkněte se některé z klik předních dveří. Dotkněte se při tom snímací plochy »» **obr. 82 (A)** (šipka) na klíče dveří a vozidlo se odemkne.
- Otevřete dveře.

U vozidel se selektivním odemkáním nebo konfigurací v systému infotainmentu se při

dvojitým uchopení kliky dveří odemknou všechny dveře.

Vozidla bez bezpečnostního systému „Safe“: zavírání a zamykání dveří (Keyless-Exit)

- Vypněte zapalování.
- Zavřete dveře řidiče.
- Dotkněte se *jednou* zamykací snímací plochy »» **obr. 82 (B)** (šipka) na klíče některých předních dveří. Dveře, u kterých se použije klika, musejí být zavřené.

Vozidla s bezpečnostním systémem „Safe“: zavírání a zamykání dveří (Keyless-Exit)

- Vypněte zapalování.
- Zavřete dveře řidiče.
- Dotkněte se *jednou* snímací plochy »» **obr. 82 (B)** (šipka) na klíče některých předních dveří. Vozidlo je zamknuté pomocí bezpečnostního systému „Safe“ »» strana 104. Dveře, u kterých se použije klika, musejí být zavřené.
- Dotkněte se *dvakrát* snímací plochy »» **obr. 82 (B)** (šipka) na klíče některých předních dveří, aby se vozidlo zamklo bez aktivace bezpečnostního systému „Safe“ »» strana 104.

Odemkání a zamykání zadního víka

Nachází-li se platný klíč vozidla v blízkosti »» **obr. 81** zadního víka, odemkne se zadní víko při odemknutí zamknutého vozidla.

Zadní víko se otvírá nebo zavírá jako *obvyklé* zadní víko.

Zadní víko se automaticky zamkne po zavření. Je-li vozidlo zcela odemknuté, zadní víko se při zavření automaticky **nezamkne**.

Co se stane při zamknutí vozidla pomocí druhého klíče

Pokud se klíč vozidla nachází ve vnitřním prostoru vozidla a vozidlo se odemkne zvenčí druhým klíčem, zablokuje se klíč, který se nachází uvnitř vozu a nemůže být již dál použit pro nastartování motoru »» strana 210. Pro nastartování motoru je nutné stisknout tlačítko  na klíči nacházejícím se ve vnitřním prostoru vozidla.

Automatické odpojování snímačů

Pokud se vozidlo delší dobu neodemkne ani nezamkne, vypnou se automaticky přibližovací snímače na dveřích.



Pokud u zamčeného vozidla nevyklesá často dochází k dotekům ploch snímačů na klikách (například způsobené větvením nebo křovím), vypnou se na určitou dobu všechny přibližovací snímače.

Snímače jsou zase aktivní:

- po uplynutí určitého času.
- **NEBO:** pokud se vozidlo odemkne tlačítkem  klíče.
- **NEBO:** pokud se otevře zadní víko.
- **NEBO:** Pokud se vozidlo odemkne ručně klíčem.

Funkce pro přechodné odpojení přístupu Keyless Access

Odemykání vozidla pomocí systému Keyless Access (bezklíčový přístup) lze jeden pro cyklus zamknutí a odemknutí deaktivovat.

- Uvedte volicí páku do polohy **P**, protože jinak vozidlo nelze zamknout.
- Zavřete dveře.
- Dotkněte se zamykacího tlačítka  na klíči s dálkovým ovládním a dotkněte se jednou během 5 sekund zamykací snímací plošky na klíče dveří řidiče»» obr. 82 . Nesahejte na kliku dveří, protože se jinak vozidlo nezamkne. Deaktivace může rovněž proběhnout, pokud se vozidlo zamyká prostřednictvím zámku dveří řidiče.
- Pro kontrolu deaktivace funkce počkejte alespoň 10 sekund, potom uchopte kliku dveří a zatáhněte za ni. Dveře by se neměly otevřít.

Vozidlo lze odemknout příště pouze klíčem s dálkovým ovládním nebo přes válcovou vložku zámku. Po dalším zamknutí/ode-

mknutí je bezklíčový přístup (Keyless Access) opět aktivní.

Funkce pro trvalé odpojení přístupu Keyless Access

Odemykání vozidla pomocí systému Keyless Access (bezklíčový přístup) lze v systému infotainmentu trvale deaktivovat, aby se znemožnilo odemykání nebo startování vozidla jinými osobami.

Komfortní funkce

Pro zavření všech elektricky ovládaných bočních oken a skleněné střechy pomocí **komfortní funkce** položte na několik sekund prst na zamykací snímací plochu»» obr. 82  (šipka) na klíče dveří, až se boční okna a střecha zavrou.

Odemykání dveří prostřednictvím kontaktu se snímací plochou na klíče dveří se uskutečňuje v závislosti na v systému infotainmentu pomocí funkčního tlačítka  > **Vozidlo > Zvenku > Centrální zamykání** aktivovaných nastavení.

UPOZORNĚNÍ

Snímače klik dveří se mohou aktivovat prostřednictvím vodního paprsku nebo paprsku vysokotlaké páry, pokud se v blízkosti nachází platný klíč. Je-li alespoň jedno z elektricky ovládaných bočních oken otevřené a je-li snímací plocha»» obr. 82

 (šipka) na některé klíče dveří trvale aktivovaná, zavrou se všechny okna.

Poznámka

- V případě slabého nebo vybitého akumulátoru vozidla, resp. slabé nebo vybité baterie v klíči vozidla nemusí být možné vozidlo prostřednictvím systému Keyless Access odemknout nebo zamknout. Vozidlo lze odemknout nebo zamknout ručně»» strana 107.
- Kvůli možnosti kontroly správného zamknutí vozidla se odemykací funkce na přibližně 2 sekundy deaktivuje.
- Zobrazí-li se na displeji panelu přístrojů informace **Závada systému Keyless**, mohou se v systému Keyless Access vyskytovat nějaké funkční závady. Vyhledejte servisního partnera. CUPRA doporučuje vyhledat servisního partnera CUPRA nebo smluvního prodejce SEAT.
- Odemkne-li se vozidlo prostřednictvím snímače v klíče dveří řidiče a spolujezdce, vždy podle v systému infotainmentu nastavené funkci vnějších zrcátek se zrcátka vyklápí a zapne se orientační osvětlení»» strana 128.
- Pokud se ve vozidle nenachází žádný platný klíč, resp. systém jej nezaregistruje, objeví se příslušná informace na displeji panelu přístrojů. To by bylo možné, pokud jiný rádiový signál způsobí rušení signálem klíče (např. přimontovaný díl mobilních

přístrojů) nebo pokud je klíč zakryt nějakým předmětem (např. hliníkovým kufrem).

- Funkci snímačů v klikách dveří lze ovlivnit silným znečištěním snímačů, např. vrstvou soli. V takovém případě musíte vyhledat odborný servis.
- Vozidlo lze zamknout pouze po stisknutí tlačítka parkovací uzávěry P.
- Kvůli zlepšení zabezpečení Vašeho vozidla je rádiové dálkové ovládání systému vybavené snímačem polohy. Nerozpozná-li rádiové dálkové ovládání během určitého časového intervalu žádný pohyb, pochopí to systém tak, že se vozidlo nemá otevřít (např. při položení na stole v noci), takže se deaktivuje.
- Nachází-li se při pokusu o uzamčení vozidla uvnitř vozidla ještě naposledy použitý klíč, bliknou všechna směrová světla čtyřikrát.

Bezpečnostní systém „Safe“¹⁾

Je-li vozidlo zamčené, vyřazuje bezpečnostní systém „Safe“ kliky dveří z provozu a ztěžuje tak neoprávněným osobám přístup. Dveře již nelze otevřít zevnitř >>> ⚠.



V závislosti na vybavení vozidla se může aktivace bezpečnostního systému „Safe“ signalizovat

zvazet při vypnutí zapalování v panelu přístrojů.

Zamknutí vozidla a aktivace bezpečnostního systému „Safe“

- Stisknete *jednu* zamykací tlačítka  klíče vozidla.

Zamknutí vozidla bez aktivace bezpečnostního systému „Safe“

- Stisknete *dvakrát* za sebou zamykací tlačítko  klíče vozidla.
- **NEBO:** Dotkněte se *dvakrát* snímací plochy na vnější straně kliky dveří. >>> obr. 82 .

Když je bezpečnostní systém „Safe“ vypnutý, platí:

- Vozidlo je možné zevnitř odemknout a otevřít zatažením otevírací páčky.
- Výstražné zařízení proti odcizení je aktivované.
- Hlídkání vnitřního prostoru a ochrana proti odtazeni vozidla jsou vypnuté.

Stav funkce „zajištění Safe“

Tento proces je bezprostředně potvrzován frekvencí blikání svítivé diody v parapetu dveří. Zpočátku bliká svítivá dioda krátce

a rychle, potom na asi 30 sekund zhasne a nakonec začne dále blikat pomalu.

⚠ POZOR

Když se vozidlo zamkne zvenku a je aktivované „zajištění Safe“, nesmějí ve vozidle zůstat žádné osoby, především pak žádné děti, protože dveře a okna již nelze zevnitř otevřít. Zamknuté dveře ztěžují záchranářům v případě nouze přístup do vnitřku vozidla.

Výstražné zařízení proti odcizení

Popis

Výstražné zařízení proti odcizení má ztížit vniknutí do vozidla a jeho odcizení. Zařízení spustí při neoprávněném vniknutí do vozidla akustické a optické varovné signály.

Výstražné zařízení proti odcizení se zapíná automaticky společně s uzamknutím vozidla klíčem. Systém je pak ihned v pohotovosti. Zapnutí alarmu a funkce zamykání SAFE (dvojitě zamknutí) se zobrazuje blikáním kontrolky ve dveřích řidiče a přerušováním světlých.

¹⁾ V závislosti na trhu a verzi.

Otvírání a zavírání

Jsou-li některé dveře nebo zadní víko při zapnutí výstražného zařízení proti odcizení otevřeny, tak nenáležejí k chráněným zónám vozidla. Jsou-li dveře nebo zadní víko zavřeny později, náležejí automaticky k chráněným zónám vozidla a provede se optické upozornění směrovými světly, když se dveře zavrou.

- Ukazatele směru jízdy (směrová světla) při odemknutí a odpojení výstražného zařízení proti odcizení dvakrát bliknou.
- Ukazatele směru jízdy (směrová světla) při zamknutí a při zapnutí výstražného zařízení proti odcizení bliknou jednou.

Kdy se spustí alarm?

Alarm vydává po dobu 30 sekund akustické a světelné signály (směrová světla), které se opakují až 10krát, pokud se u zamčeného vozidla někdo pokouší provádět následující činnosti bez oprávnění:

- Otevření některých ze dveří odemknutých mechanicky klíčem od vozidla bez zapnutí zapalování do asi 15 sekund (v určitých zemích, jako na příklad v Holandsku, čekací doba 15 sekund odpadá a okamžitě při otevření dveří se spustí výstražné zařízení proti odcizení).
- Otevření některých dveří.
- Otevření víka motorového prostoru
- otevření zadního víka,

- zapnutí zapalování neplatným klíčem vozidla,
- Nesprávná manipulace s alarmem.
- Odpojení akumulátoru vozidla.
- Pohyb ve vozidle (u vozidel se sledováním vnitřního prostoru»» strana 106).
- Vlečení vozidla (u vozidel s ochranou proti odtažení vozidla»» strana 106).
- Zvednutí vozidla (u vozidel s ochranou proti odtažení vozidla»» strana 106).
- Při přepravě vozidla na trajektu nebo po železnici (u vozidel s ochranou proti odtažení vozidla nebo sledováním vnitřního prostoru »» strana 106).
- Odpojení k výstražnému zařízení proti odcizení připojeného přívěsu.

Vypnutí alarmu

- Odemkněte vozidlo pomocí odemkacího tlačítka  klíče vozidla.
- **NEBO:** Zapněte zapalování pomocí platného klíče vozidla.

Když se dveře vozidla odemknou mechanicky pomocí klíče vozidla, je po otevření dveří k dispozici ještě 15 sekund pro zapnutí zapalování.

Jinak se na 30 sekund spustí alarm a zablokuje zapalování.

UPOZORNĚNÍ

Když se vypne zajištění proti vloupání, vypnou se automaticky sledování vnitřního prostoru a ochrana proti odtažení.

Poznámka

- Pokud se vozidlo delší dobu nepohybuje, kontrolka po uplynutí 28 dnů zhasne, aby se šetřil akumulátor. Výstražné zařízení proti odcizení zůstává zapnuté.
- Pokud se poté co se alarm vypnul vstoupí do druhé bezpečnostní zóny vozidla (např. se otevře zavazadlový prostor poté, co byly otevřeny dveře), signalizace alarmu se spustí znovu.
- Výstražné zařízení proti odcizení se neaktivuje při uzamknutí vozidla zevnitř tlačítkem centrálního zamykání .
- Pokud jsou dveře řidiče odemknuty klíčem vozidla mechanicky, otevřou se pouze tyto dveře a nikoliv celé vozidlo. Teprve při zapnutí zapalování budou všechny ostatní dveře odjištěné – nikoli však odemknuté – a aktivuje se tlačítko centrálního zamykání.
- Pokud je akumulátor vozidla slabý nebo vybitý, nepracuje výstražné zařízení proti odcizení správně.
- Sledování vozidla zůstane aktivní i po odpojení baterie nebo pokud baterie z nějakého důvodu přestala fungovat. »»

- Pokud je odpojen jeden z kabelů baterie a systém alarmu je aktivován, alarm se okamžitě spustí.

Systém sledování vnitřního prostoru a ochrana proti odtazeni

Jedná se zde o monitorovací nebo kontrolní funkci výstražného zařízení proti odcizení, která prostřednictvím ultrazvuku rozpoznává neoprávněný přístup do vnitřního prostoru vozidla.

Systém sledování vnitřního prostoru a ochrana proti odtazeni (snímač náklonu) se spolu s výstražným zařízením proti odcizení zapnou automaticky. Aby se snímač vnitřního prostoru aktivoval, musí být zavřeny všechny dveře a zadní víko.

Když se deaktivuje „zajištění Safe“>>> strana 104, vypnou se automaticky také funkce sledování vnitřního prostoru a ochrany před odtazeni.

Aktivace

- Tento systém se při aktivaci výstražného zařízení proti odcizení zapíná automaticky.

Deaktivace

- Otevřete vozidlo manuálně klíčem nebo stisknete tlačítko  rádiového dálkového ovládání. Doba od otevření dveří až do za-

pnutí zapalování nesmí být delší než 15 sekund, jinak se spustí alarm.

- Stisknete dvakrát tlačítko  na rádiovém dálkovém ovládání. Snímač sledování vnitřního prostoru a snímač náklonu jsou vypnuty. Výstražné zařízení proti odcizení zůstává zapnuté.

Monitorování prostoru pro cestující a systém ochrany proti odtazeni se automaticky znovu aktivují, pokud vozidlo znovu zamknete.

Pokud má být vypnut systém sledování vnitřního prostoru a ochrana proti odtazeni, musí to být opakováno po každém zamknutí vozidla, protože při každém zamknutí se automaticky zapne.

Systém sledování vnitřního prostoru a ochrana proti odtazeni by měly být vypnuty, pokud ve vozidle zůstávají zvířata (jinak se pohybem ve vnitřním prostoru vozidla spustí alarm) a je-li vozidlo přepravováno nebo vlečeno s jednou zvednutou nápravou.

Deaktivace prostřednictvím systému infotainmentu

- Vypněte zapalování a ťukněte na funkční tlačítko  > Vozidlo > Zvenku > Centrální zamykání > Sledování vnitřního prostoru
- Pokud nyní vozidlo zamknete, je systém sledování vnitřního prostoru a ochrany proti odtazeni až do příštího otevření dveří vypnutý.

Planý poplach

Systém sledování vnitřního prostoru může správně fungovat pouze při kompletně zavřeném vozidle. Přitom je nutné dodržovat zákonná ustanovení.

Planý poplach může být spuštěn v následujících případech:

- Otevřená okna (úplně nebo částečně).
- Otevřené posuvné/výklopné střešní okno (úplně nebo částečně).
- Pohyby, způsobené předměty ve vnitřním prostoru vozidla, jako jsou např. volné papíry, na zpětném zrcátku upevněné přívěsky (osvěžovače vzduchu) atd.

Poznámka

- Pokud je vozidlo při zapnutém alarmu bez aktivace systému sledování vnitřního prostoru zamknuto, je tímto novým zamknutím zapnut alarm se všemi funkcemi, kromě systému sledování vnitřního prostoru. Systém sledování vnitřního prostoru se při následujícím zapnutí alarmu opět aktivuje, pokud nebylo předtím úmyslně vypnuto.
- Pokud se spustil alarm z důvodu objemového snímače, zobrazí se to při otevření vozidla blikající kontrolkou ve dveřích řidiče. Tento blikající signál se liší od blikajícího signálu zapnutého výstražného zařízení proti odcizení.

- Vibrační alarm způsobený zapomenutým mobilem ve vozidle může spustit alarm sledování vnitřního prostoru, protože snímače reagují na pohyb a chvění ve vozidle.
- Jsou-li při aktivaci výstražného zařízení proti odcizení otevřeny některé dveře nebo zadní víko, aktivuje se pouze alarm. Po zavření všech dveří (včetně zadního víka) se aktivuje sledování vnitřního prostoru a ochrana proti odtažení.

Dveře

Úvod

Dveře a zadní víko se mohou např. při výpadku klíče vozidla nebo centrálního zamykání ručně zamykat a částečně odemýkat.

⚠ POZOR

Neopatrné nouzové zamknutí nebo otevření může mít za následek těžká zranění.

- U vozidla zamknutého zvenčí se nedají dveře a okna zevnitř otevřít.
- Nikdy nenechávejte děti ani osoby, které nejsou schopny samostatně opustit vozidlo nebo si v nouzi pomoci samy, samotné ve vozidle. Nebyly by v případě nouze schopné samy opustit vozidlo ani si vlastními silami pomoci.

- Podle roční doby mohou v uzavřeném vozidle být velmi vysoké nebo nízké teploty, které mohou především u malých dětí vést k vážným zraněním, vyvolat onemocnění nebo vést k úmrtí.

⚠ POZOR

Prostor otvírání dveří a zadního víka je nebezpečný a může způsobit zranění.

- Dveře a zadní víko otevřete nebo zavírejte pouze, když nikdo není v oblasti vykládky.

ⓘ UPOZORNĚNÍ

Při provádění nouzového zamknutí nebo otevření potřebné díly opatrně demontujte a opět správně nasadte, abyste zabránili poškození vozidla.

Nouzové odemknutí a zamknutí dveří řidiče

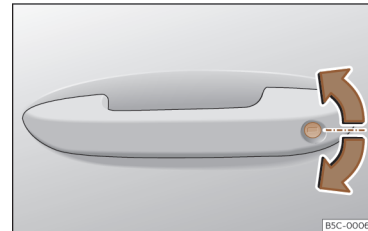

Obr. 83 Klíka dveří řidiče: válcová vložka zámku.

Při výpadku centrálního zamykání lze dveře řidiče odemknout a zamknout přes válcovou vložku zámku.

Při ručním zamykání vozidla se zpravidla zamknou všechny dveře. Při ručním odemýkání se odemknou pouze dveře řidiče. Dbejte pokynů k výstražnému zařízení proti odcizení »» strana 104.

- Vytáhněte trn klíče z klíče vozidla»» strana 95.
- Zasuňte zub klíče do zámku a vozidlo odemkněte, resp. zamkněte. »

Zvláštnosti

- Výstražné zařízení proti odcizení zůstává u odemknutého vozidla aktivní. Nespustí se ale alarm»» strana 104.
- Po otevření dveří řidiče má řidič 15 sekund na zapnutí zapalování. Po této době se spustí alarm.
- Zapněte zapalování. Elektronický imobilizér rozpozná platný klíč řidiče a deaktivuje výstražné zařízení proti odcizení.

Poznámka

Výstražné zařízení proti odcizení se při ručním uzamknutím vozidla zubem klíče nezapíná»» strana 98.

Nouzové zajištění dveří bez použití vložky zámku



Obr. 84 Nouzová uzávěra dveří.

Při výpadku centrálního zamykání je nutné dveře odděleně zajišťovat bez použití vložky zámku.

Nouzová uzávěra se nachází na přední části dveří spolujezdece a zadních dveří. Je viditelná pouze při otevřených dveřích.

- Vytáhněte krytku z otvoru.
- Zasuňte trn klíče do uvnitř ležící drážky a otočte klíčem až na doraz směrem doprava (pravé dveře), resp. směrem doleva (levé dveře).
- Vložte opět krytku.

Po zavření dveří již není jejich otevření zvenku možné. Dveře lze zevnitř odemknout a zároveň otevřít jedním zatáhnutím za vnitřní kliku dveří.

Dětská pojistka



Obr. 85 Dětská pojistka v levých dveřích

Dětská pojistka zabraňuje otevření zadních dveří zevnitř. Tím se zabrání tomu, aby děti nemohly za jízdy otevřít dveře.

Tato funkce není závislá na elektronickém systému odemykání a zamykání vozidla. Je k dispozici pouze u zadních dveří. Bezpečnostní dětskou pojistku lze aktivovat, resp. deaktivovat pouze mechanicky podle následujícího popisu:

Aktivace dětské pojistky

- Odemkněte vozidlo a otevřete dveře, které chcete zabezpečit.
- U otevřených dveří otočte pomocí klíče vozidla výřez na levých dveřích ve směru hodinových ručiček»» **obr. 85** a u pravých dveří proti směru hodinových ručiček.

Deaktivace dětské pojistky

- Odemkněte vozidlo a otevřete dveře, kde chcete deaktivovat dětskou pojistku.
- U otevřených dveří otočte pomocí klíče vozidla výřez na levých dveřích proti směru hodinových ručiček»» **obr. 85** a u pravých dveří ve směru hodinových ručiček.

Jakmile je dětská pojistka aktivovaná, dveře lze otevřít pouze zvenku.

Zadní víko

Úvod k tématu

Zadní víko se odemýká a zamyká společně s dveřmi.

U vozidel s bezklíčovým zamykacím a startovacím systémem Keyless Access se zadní víko při odemknutí automaticky odjistí» strana 101.

⚠ POZOR

Neopatrné nebo nepozorné odemýkání, otvírání nebo zavírání zadního víka může způsobit nehody a těžká zranění.

- Zadní víko neotvírejte dokud svítí zadní mlhová světla nebo světla zpětného chodu. Může poškodit kontrolky.
- Nikdy nezavírejte zadní víko tak, že byste tlačili rukou na sklo zadního okna. Zadní sklo by mohlo prasknout - nebezpečí poranění!
- Ujistěte se, že zadní víko po zavření řádně zacvaklo. Pokud ne, mohlo by dojít k jeho nechtěnému otevření během jízdy.
- Nikdy nezavírejte zadní víko, aniž byste si byli jisti, že je prostor volný, jinak můžete způsobit zranění sobě nebo jiným. Ujistěte se, že se v dráze zadního víka nikdo nevy-skytuje.
- Nikdy nejezděte s pootvřeným nebo otevřeným zadním víkem, protože do vnitř-

ního prostoru vozidla by mohly vniknout výfukové plyny - nebezpečí otravy!

- Nenechávejte vozidlo nikdy bez dohledu a nedovolte, aby si děti ve nebo na vozidle hrály, zvláště u otevřeného zadního víka. Děti by se mohly dostat do zavazadlového prostoru, zavřít víko a zamknout se tam. Zavřené vozidlo se může v závislosti na roční době extrémně zahřát nebo ochladit, což by mohlo vést k těžkému poranění, nemo-cem nebo dokonce úmrtí.

ⓘ UPOZORNĚNÍ

Dříve než se zadní víko otevře, zajistěte, aby byl dostatečný prostor pro otevření a zavře-ní, např. pokud je připojen přívěs nebo po-kud se vozidlo nachází v garáži.

ℹ Poznámka



Před zavřením zadního víka zajistěte, aby se klíč vozidla nenacházel v zavazadlovém prostoru.

Otvírání a zavírání zadního víka



Obr. 86 Zadní víko: otevření zvenku.

Zadní víko se otvírá pomocí elektrického systému. Je ovládán prostřednictvím rukojeti ve tvaru loga značky v zadním víku. »» obr. 86.

K zamknutí nebo odemknutí zadního víka stiskněte tlačítko  nebo  klíče vozidla.

Pokud je zadní víko otevřené nebo není správně zavřené, na displeji panelu přístrojů se zobrazí upozornění. Když se při rychlosti vyšší než 6 km/h (4 mph) zadní víko otevře, ozve se navíc akustický varovný signál.

Otvírání a zavírání

- Otevření: Zatáhněte za rukojeť směrem nahoru»» obr. 86. Otevře se automaticky.
- Zavření: Zatáhněte za některou z prohlubní rukojeti ve vnitřním krycím panelu směrem »»

dolů nebo stisknete tlačítko v zadním víku
»» obr. 87 .

Jsou-li dveře zamčené, je zamčené také víko zavazadlového prostoru.

Elektrické otvírání a zavírání zadního víka

✓ platí pro země s modelem Leon Sportstourer



Obr. 87 Zadní víko: tlačítko pro zavírání zadního víka.



Obr. 88 U dveří řidiče: tlačítko pro otvírání a zavírání zadního víka.

Otvírání zadního víka

- Odemkněte vozidlo»» strana 98 a zatlačte krátce na madlo na zadním víku. U vozidel se systémem Keyless Access můžete stlačit přímo rukojeť na zadním víku. Zadní víko se odemkne, pokud je v blízkosti vozidla rozpoznán platný klíč.
- **NEBO:** Přitáhněte směrem nahoru tlačítko ↶ ve dveřích řidiče»» obr. 88. Tlačítko je funkční i při vypnutém zapalování.
- **NEBO:** Přidržeťte po dobu přibližně 1 sekundy stisknuté tlačítko ↶ na klíči vozidla. Pokud je vozidlo zamčené, odemkne se pouze zadní víko (dveře jsou nadále zamčené).
- **NEBO:** U vozidel se systémem Keyless Access a snímači ovládaným otvíráním lze zadní víko otevřít pohybem nohy v prostoru pod zadním nárazníkem umístěných snímačů (Easy Open»» strana 112). Zadní víko se otevře samočinně.

Zavírání zadního víka

- Stiskněte krátce tlačítko ↷ na zadním víku »» obr. 87 »» Δ v Úvod k tématu na straně 109.
- **NEBO:** Přitáhněte směrem nahoru tlačítko ↶ ve dveřích řidiče»» obr. 88.
- **NEBO:** U vozidel se systémem Keyless Access přidržeťte stisknuté tlačítko ↷ v klíči vozidla, až se zadní víko zavře, nebo pohybujte nohou v prostoru pod zadním nárazníkem umístěných snímačů (Easy Open) »» strana 112. Klíč vozidla se musí nacházet vzadu mimo vozidlo v oblasti dosahu systému Keyless Access.
- **NEBO:** Pohněťte rukou zadním víkem ve směru zavírání tak, aby se automaticky zavřelo.
- Zadní víko se pohybuje automaticky dolů až do polohy zavření a také se samočinně zavře »» Δ v Úvod k tématu na straně 109.

Přerušení otvírání nebo zavírání

Postup k otvírání a zavírání zadního víka lze stisknutím tlačítek ↶ přerušit.

Pokud stisknete opakovaně některé z tlačítek ↶, vrátí se víko zavazadlového prostoru zpátky do výchozí polohy.

Narazí-li zadní víko během automatického otvírání nebo zavírání na nějaký odpor nebo

Otvírání a zavírání

předmět, proces se okamžitě přeruší. Při zavírání se víko zavazadlového prostoru trochu otevře.

- Zkontrolujte, proč nejde víko zavazadlového prostoru otevřít nebo zavřít.
- Znovu se pokuste víko otevřít nebo zavřít.
- Víko lze popřípadě otevřít nebo zavřít s vynaložením trochu větší síly.

Zvláštnost při provozu s přívěsem

Je-li tažné zařízení z výroby spojeno elektricky s přívěsem» strana 287, lze zadní víko otvírat a zavírat pouze pomocí pro to určených tlačítek a prostřednictvím funkce Easy Open.

Akustické výstrahy

Během procesu pro otvírání nebo zavírání zadního víka zazní signální tóny, výjimka: Výjimka: Když se zadní víko otvírá prostřednictvím rukojeti nebo funkce Easy Open pohybem nohy nebo zavírá pomocí k tomu určeného tlačítka» obr. 87.

Změna a uložení úhlu otevření

Pokud je disponibilní prostor za nebo nad vozidlem menší než dráha pojezdu zadního víka, může se úhel otevření víka změnit.

Pro uložení nového úhlu otevření musí být zadní víko otevřené minimálně do poloviny.

- Přerušete proces ve zvolené pozici.
- Stisknete tlačítko  obr. 87 na víku zavazadlového prostoru na alespoň 3 sekundy.

Úhel otevření se uloží. Uložení polohy je zobrazeno blikáním výstražných světel a potvrzeno zvukovým signálem.

Vynulování a uložení úhlu otevření

Aby se zadní víko zase kompletně otevřelo, je potřeba úhel otevření vynulovat a znovu uložit.

- Odemknutí a otevření zadního víka až do výšky, která byla uložena.
- Otevřete zadní víko celé manuálně. K tomu je potřeba vynaložit trochu síly.
- Stisknete tlačítko  obr. 87 na víku zavazadlového prostoru na alespoň 3 sekundy.
- Nyní je úhel otevření naprogramovaný z továrny vynulován a uložen. Uložení polohy je zobrazeno blikáním výstražných světel a potvrzeno zvukovým signálem.

Automatická ochrana proti přehřátí

Ovládá-li se systém opakovaně v krátkých intervalech, vypne se, aby se zamezilo přehřátí.

Jakmile systém opět vychladne, lze funkci opět používat. Mezitím se může zadní víko otvírat a zavírat pouze rukou s vynaložením lehké síly.

Odpojí-li se akumulátor vozidla při otevřeném zadním víku» strana 325 nebo propálí-li se příslušná pojistka» strana 60, musí se systém znovu inicializovat. Je k tomu třeba víko jednou zcela zavřít.

Nouzové odemykání

» strana 113

POZOR

V případě výrazného nakupení sněhu na zadním víku nebo pokud je na víku umístěn těžký náklad, může se stát, že se víko neotevře nebo se při otvírání v důsledku dodatečné hmotnosti zase zavře a způsobí těžká zranění.

- Neotvírejte nikdy zadní víko, pokud na něj napadlo hodně sněhu nebo pokud je na víku umístěn náklad (např. na nosiči zavazadel).
- Odstraňte sníh nebo náklad, dřív než víko otevřete.

Zadní víko se snímači ovládaným otvíráním a zavíráním (Easy Open)

✓ platí pro země s modelem Leon Sportstourer

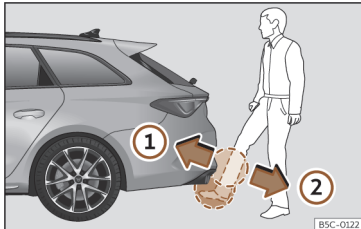

Obr. 89 Zadní víko se snímači řízeným otvíráním a zavíráním (Easy Open).

Nachází-li se některý platný klíč v blízkosti zadního víka, lze toto víko odemknout a otevřít pohybem nohy v prostoru pod zadním nárazníkem uložených snímačů.

- Vypněte zapalování.
- Postavte se před zadní nárazník.
- Rychlým pohybem přiblížte chodidlo a spodní část nohy co možná nejbližší k nárazníku. Spodní část nohy se musí přiblížit k oblasti horních snímačů a chodidlo k oblasti spodních snímačů » **obr. 89 1**.
- Odstraňte rychlým pohybem chodidlo a spodní část nohy z oblasti snímačů

» **obr. 89 2**. Zadní víko se automaticky otevře.

- Pokud se zadní víko neotevře, zopakujte proces po několika sekundách ještě jednou.

Dalším pohybem nohy podobně jako u otvírání se zadní víko zavře (jakmile se nachází klíč vozidla v blízkosti zadního víka).

U zamčeného vozidla se zadní víko zamkne automaticky po zavření, pokud se uvnitř vozidla nenachází žádný platný klíč vozidla.

Pohyb zadního víka (ať při otvírání či zavírání) se může pozastavit prostřednictvím dalšího, stejného pohybu nohy (jakmile se klíč vozidla nachází v blízkosti zadního víka).

Za níže uvedených podmínek není funkce Easy Open k dispozici nebo jen podmíněně (příklady):

- Je-li zadní nárazník velmi znečištěný.
- Je-li zadní nárazník posítkovaný vodou se solí, např. po jízdě po nasolených silnicích.
- Bylo-li Vaše vozidlo dodatečně vybaveno tažným zařízením.

Při silných srážkách je možné, že bude funkce Easy Open otvírat zadní víko s lehkým zpožděním, resp. se automaticky deaktivovat, aby zamezila chybnému otvírání zadního víka, např. způsobenému díky vodě.

Funkci Easy Open lze trvale zapnout nebo vypnout v systému infotainmentu prostřed-

nictvým tlačítkem  > Vozidlo > Zvenku > Centrální zamykání.

POZOR

Nachází-li se v blízkosti zadního víka některý platný klíč, může dojít k tomu, že se funkce Easy Open nedopatřením aktivuje a zadní víko se otevře, například prostřednictvím pohybu pod zadním nárazníkem v důsledku na tuto oblast nasměrovaného paprsku vody nebo vysokotlaké páry nebo při provádění oprav a údržby v tomto prostoru. Neúmyslným otevřením zadního víka mohou být osoby, které se nachází v prostoru zvedání zadního víka, poraněny, resp. může dojít k poškození materiálu.

- Proto musí být vždy zajištěno, že se v přiblížovacím prostoru zadního víka nenachází žádný platný klíč.
- Před provedením údržbových, resp. opravárenských prací ve vozidle se musí vždy deaktivovat funkce Easy Open v systému infotainmentu SEAT.
- Před mytím vozidla se musí vždy deaktivovat funkce Easy Open v systému infotainmentu SEAT.
- Před umístěním nosiče na kola nebo na pojení přívěsu » strana 287 se musí vždy deaktivovat funkce Easy Open v informačním systému SEAT.

Nouzové odemykání zadního víka

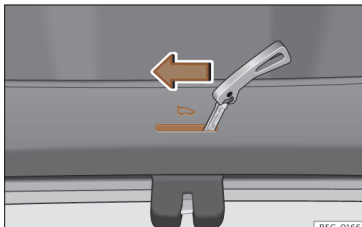

Obr. 90 Detail zavazadlového prostoru: nouzové odemykání (Leon).



Obr. 91 Detail zavazadlového prostoru: nouzové odemykání (Leon Sportstourer).

Víko zavazadlového prostoru lze odemknout zevnitř (například v případě vybitého akumulátoru).

Ve vnitřním obložení víka zavazadlového prostoru je drážka, díky které lze víko zavazadlového prostoru otevřít v případě nouze.

Odemknutí zadního víka ze zavazadlového prostoru

- Zasuňte břit klíče do výřezu a otočte jím ve směru šipky tak, aby se uvolnil zámek



>>> obr. 91.

Spínače oken

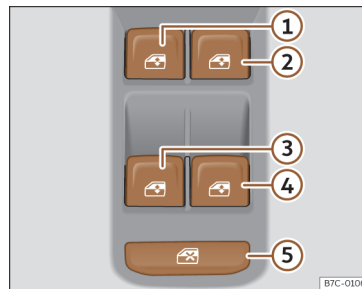
Elektrické otvírání a zavírání oken



Obr. 92 Detail dveří řidiče: Spínače oken.

- Otevření okna: Stiskněte tlačítko .
- Zavření okna: Zatáhněte za tlačítko .

Tlačítka ve dveřích řidiče

- 1 Okno v levých předních dveřích
- 2 Okno v pravých předních dveřích
- 3 Okno v zadních levých dveřích
- 4 Okno v zadních pravých dveřích
- 5 Bezpečnostní spínač k deaktivaci tlačítek spouštěčů skel zadních dveří

Přední a zadní elektricky ovládaná okna lze otvírat a zavírat pomocí ovladačů ve dveřích řidiče. V ostatních dveřích se nacházejí samostatná tlačítka pro příslušné okno.

Pokud vozidlo parkujete nebo je necháváte bez dozoru, vždy okna úplně zavřete >>> .

Po vypnutí zapalování můžete ještě asi 10 minut ovládat okna, dokud se neotevřou dveře řidiče nebo spolujezdce.

Bezpečnostní spínač

Pomocí bezpečnostního snímače >>> obr. 92  ve dveřích řidiče lze vyřadit z funkce tlačítka elektrických spouštěčů skel v zadních dveřích.

Vyskočený bezpečnostní spínač: Tlačítka v zadních dveřích jsou funkční.

Zaklapnutý bezpečnostní spínač: Tlačítka v zadních dveřích jsou vyřazena z funkce.



Symbol bezpečnostního spínače  svítí žlutě, pokud jsou tlačítka zadních oken zablokována.

>>



Komfortní otvírání a zavírání

Okna můžete zvenčí otvírat a zavírat klíčem vozidla:

Komfortní otvírání:

- Přidržte tlačítko  klíče s dálkovým ovládáním stlačené tak dlouho, až všechna okna a skleněná střeška dosáhnou požadované polohy.
- **NEBO:** Odemkněte nejdříve vozidlo pomocí tlačítka  klíče s dálkovým ovládáním a potom přidržte klíč v zámku dveří řidiče tak dlouho, až všechna okna a skleněná střeška dosáhnou požadované polohy.

Komfortní zavírání:

- Přidržte tlačítko  klíče s dálkovým ovládáním stlačené tak dlouho, až se všechna okna a skleněná střeška zavřou >>>  **obr. 94** (šipka) vnější kliky dveří, aby se okna a posuvná střeška zavřely. Při přerušení kontaktu se snímací plochou se funkce zavírání přeruší.
- **NEBO:** Pomocí systému Keyless Access (pouze zavření): Přidržte prst několik sekund na zamykací snímací ploše >>> **obr. 94** (šipka) vnější kliky dveří, aby se okna a posuvná střeška zavřely. Při přerušení kontaktu se snímací plochou se funkce zavírání přeruší.

Při komfortním zavírání se nejprve zavírají okna, potom panoramatická posuvná střeška.

Nastavení různých funkcí lze provádět v systému infotainmentu prostřednictvím funkčního tlačítka  > **Vozidlo** > **Zvenku** > **Okna** > **Komfortní otvírání**.

Automatické vyjždění/zajždění skel

Automatické vyjždění/zajždění skel umožňuje úplné otevření a zavření oken. Při něm není nutné stále držet tlačítko příslušného spouštěče skla.

Pro automatické vyjetí: Přitáhněte krátce tlačítko příslušného okna směrem nahoru až do druhé úrovně.

Pro automatické zajetí: Stlačte krátce tlačítko příslušného okna směrem dolů až do druhé úrovně.

Zastavení automatického pohybu: Znovu stiskněte nebo přitáhněte tlačítko příslušného okna.

Obnovení automatického vyjždění a zajždění skel

Pokud došlo k odpojení nebo vybití akumulátoru při ne zcela zavřených oknech, není automatické vyjždění a zajždění skel funkční a je nutné je znovu aktivovat.

- Přitáhněte tlačítko příslušného spouštěče skla směrem nahoru a přidržte je alespoň jednu sekundu v této poloze.

- Tlačítko uvolněte a opět přitáhněte směrem nahoru a přidržte. Automatické vyjždění a zajždění skel je opět připravené k provozu.

Automatické vyjždění a zajždění skel lze obnovit pro jedno okno nebo pro více oken současně.

 POZOR

Dodržujte bezpečnostní pokyny >>>  Úvod na straně 107.

- Nesprávným používáním elektrického ovládání oken může dojít k poranění.
- Nikdy nezavírejte okna aniž byste se ujistili, že je prostor volný, jinak můžete způsobit zranění sobě nebo jiným. Ujistěte se, že se v dráze okna nikdo nevyskytuje.
- Při zapnutém zapalování se mohou zapnout elektrické prvky vybavení - nebezpečí přiskřípnutí, např. elektrickými spouštěči oken.
- Klíčem s dálkovým ovládáním se mohou zamknout dveře. Osoby uzavřené v vozidle se pak mohou ocitnout v nebezpečí.
- Proto vždy, když opouštíte vozidlo, vezměte si v každém případě s sebou klíč.
- Elektrické spouštěče skel jsou mimo funkci teprve tehdy, je-li vypnuté zapalování a jsou otevřeny některé přední dveře.
- V případě potřeby k zablokování spouštěče zadních skel použijte bezpečnostní spínač. Vždy se ujistěte, že je ovládání zadních oken skutečně neaktivní.

Otvírání a zavírání

- Z bezpečnostních důvodů se má otvírání a zavírání oken provádět klíčem s dálkovým ovládním pouze ze vzdálenosti asi 2 metrů od vozidla. Během doby sepnutí zavíracího tlačítka musí být vyjždění oken nahoru vždy pozorováno, aby okno nemohlo nikoho sevřít. Při uvolnění tlačítka se zavírací postup ihned přeruší.

Poznámka

Pokud se okno při zavírání zasekne o nějakou překážku, automaticky se znovu otevře »» strana 115. Pokud tato situace nastane, před opakovaným pokusem o zavření okna překážku odstraňte.

Omezování síly oken

Omezení síly elektrických spouštěčů oken zmenšuje nebezpečí skřípnutí, když se okno zavírá.

- Pokud musí některé z elektricky ovládaných oken při zavírání překonávat zvýšený odpor nebo tomu brání překážka, začne se ihned zpět otvírat »» .
- Dřív než se znovu pokusíte ho zavřít, zkontrolujte, proč se nezavírá.
- Pokud zkusíte další zavření okna během 10 sekund a sklo se opět těžko zavírá nebo naráží na překážku, automatika zavírání okna se na dobu 10 sekund vypne.

- Jestliže se okno nadále zasekává, zastaví se na úrovni překážky.
- Pokud se nedá určit, proč okno nejde zavřít, pokuste se do 10 sekund vytažením tlačítka znovu zavřít. Okno se zavírá s větší silou. **Omezení síly je nyní deaktivováno.**
- Pokud vyčkáte déle než 10 sekund, okno se stisknutím tlačítka zcela otevře a funkce automatiky zavírání oken je opět ve funkci.

POZOR

Dodržujte bezpečnostní pokyny »»  v Elektrické otvírání a zavírání oken na straně 114.

- Omezení síly nezabrání přitisknutí prstu nebo jiných částí těla proti okennímu rámu - nebezpečí poranění!

Skleněná střecha

Úvod k tématu

Skleněná střecha funguje pouze při zapnutém zapalování. Po vypnutí zapalování můžete skleněnou střechu ještě několik minut otvírat nebo zavírat, dokud neotevřete dveře řidiče nebo spolujedzde.

POZOR

Neopatrné nebo nepozorné používání skleněné střechy může způsobit těžká zranění.

- Otvírejte nebo zavírejte skleněnou střechu a sluneční roletu pouze poté, když se nikdo nenachází v jejím funkčním prostoru.

- Při každém opuštění vozidla je nutné všechny klíče vozidla vzít s sebou.

- Nikdy nenechávejte děti ani osoby, které si v případě nouze nejsou schopny pomoci samy, samotné ve vozidle, zvláště ne tehdy, mají-li přístup ke klíčům vozidla. Pokud použijí neopatrně klíč, mohli by vozidlo uzamknout, nastartovat motor, aktivovat zapalování a uvést do pohybu skleněnou střechu.

- Po vypnutí zapalování můžete ještě krátce skleněnou střechu otvírat a zavírat, pokud neotevřete dveře řidiče nebo spolujedzde.

UPOZORNĚNÍ

- Aby se předešlo poškození, odstraňte při zimních teplotách ze skleněné střechy před jejím otevřením nebo úpravě polohy vyklopení případné nánosy ledu nebo sněhu.
- Zavírejte skleněnou střechu vždy před opuštěním vozidla nebo při dešti. V případě otevřené nebo vyklopené skleněné střechy se dostane voda do interiéru vozidla a může výrazně poškodit elektrický systém. Následkem toho může dojít k dalšímu poškození ve vozidle. »»

Poznámka

- Odstraňujte pravidelně rukou nebo vysavačem listy a volně ležící předměty, které se nashromáždí na kolejnicích skleněné střechy.
- Vyskytne-li se u skleněné střechy funkční závada, nefunguje ani omezovač síly. Vyhledejte servisního partnera.

Funkce skleněné střechy

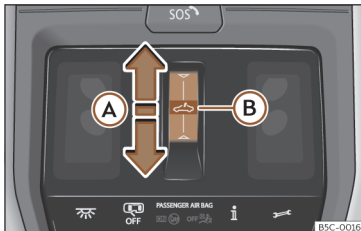

Obr. 93 Ve stropním panelu: tlačítko skleněné střechy.



Funkční oblast tlačítka  lze ovládat dvojitým způsobem: přesunutím a stisknutím.

Přesunutí: Střecha se úplně nebo částečně otvírá nebo zavírá.



Stisknutí: Střecha se úplně nebo částečně nadzvedá, otvírá nebo zavírá. K zastavení automatického pohybu znovu stiskněte.

Nadzvednutí, otevření nebo zavření skleněné střechy

Otevření skleněné střechy:

- Automatický pohyb: Přetáhněte prst směrem dozadu přes funkční oblast  >>> **obr. 93 (A)**.
- Ruční pohyb: Přetáhněte prst směrem dozadu přes funkční oblast tlačítka  a přidržte jej.



Zavření skleněné střechy:

- Automatický pohyb: Přetáhněte prst směrem dopředu přes funkční oblast  **(A)**.
- Ruční pohyb: Přetáhněte prst směrem dopředu přes funkční oblast tlačítka  a přidržte jej.

Nadzvednutí skleněné střechy:

- Skleněnou střechu lze nadzvednout pouze v zavřeném stavu.
- Automatický pohyb: Ťkněte do středu funkční oblasti  **(B)**.

Zavření nadzvednuté skleněné střechy:

- Automatický pohyb: Přetáhněte prst směrem dopředu přes funkční oblast  **(A)** nebo ťkněte do středu funkční oblasti  **(B)**.

Zastavení automatického pohybu při otvírání nebo zavírání:

- Ťkněte znovu na funkční oblast .

Komfortní funkce k otvírání nebo zavírání skleněné střechy

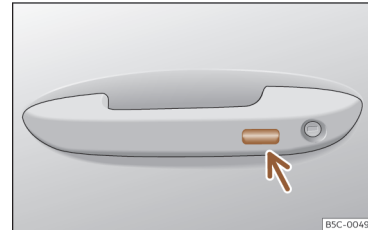

Obr. 94 Klika dveří: snímací plocha.

Skleněná střecha se dá otvírat a zavírat pomocí komfortní funkce stejně jako také okna.

Prostřednictvím zámku dveří řidiče

- K otevření nebo zavření střechy ve vykloupené poloze přidržte klíč v zámku dveří řidiče v poloze pro odemykání nebo zamykání. Proces přerušíte uvolněním klíče.

Pomocí dálkového ovládání

- K otevření nebo zavření střechy přidržte stisknuté zamykací nebo odemykací tlačítko. Při uvolnění stisknutého tlačítka se otvírání, resp. zavírání přeruší.

**Pomocí systému Keyless Access (pouze za-
virání)**

• Přidrže několik sekund prst na zamykací snímací ploše»» obr. 94 (šipka) na klíče dveří, aby se střecha zavřela. Při přerušení kontaktu se snímací plochou se funkce zavírání přeruší.

**Omezování síly panoramatické
posuvné střechy a protisluneční
rolety**

Ochrana proti sevření může zmírnit nebezpečí skřípnutí při zavírání skleněné střechy a sluneční rolety »» △. Narazí-li skleněná střecha nebo sluneční roleta při zavírání na odpor nebo překážku, okamžitě se zase otevře.

- Zkontrolujte, proč se skleněná střecha nebo sluneční roleta nedají zavřít.
- Pokuste se skleněnou střechu nebo sluneční roletu znovu zavřít.
- Pokud by se skleněná střecha nebo sluneční roleta nedaly z důvodu nějaké překážky nebo odporu zavřít, nechte je v příslušné poloze a ony se pak zase otevrou. Při aktivované automatické funkci může následovat další pokus o zavření.

- Pokud se skleněná střecha nebo sluneční roleta opakovaně nezavřely, zavřete je bez aktivované ochrany proti sevření.

**Zavření skleněné střechy bez omezování
síly**

- Během přibližně 5 sekund po aktivaci ochrany před sevřením přetáhněte prst směrem dopředu přes funkční oblast ⇨ »» obr. 93 (A) a přidrže jej přitlačený, dokud se střecha úplně nezavře.
- Skleněná střecha se zavře bez působení omezování síly.
- Nelze-li nadále střechu zavřít, vyhledejte servisního partnera.

△ POZOR

Při zavírání skleněné střechy nebo sluneční rolety bez aktivace ochrany proti sevření může dojít k těžkému poranění.

- Zavřete skleněnou střechu a sluneční roletu vždy s co největší opatrností.
- V posuvném prostoru skleněné střechy nebo sluneční rolety se nikdy nesmí nacházet žádná osoba, zvláště pokud se zavírá bez omezovače síly.
- Omezovač síly nezabrání tomu, aby se prsty nebo jiné části těla nepřítiskly k okenímu rámu - nebezpečí zranění!

Světla**Osvětlení vozidla****Kontrolky**

rozsvítí se

Úplný nebo částečný výpadek osvětlení vozidla.

Závada u světla pro jízdu do zatáčky (cornering).



rozsvítí se

Zapnuté zadní světlo do mlhy.



rozsvítí se

Směrové světlo vlevo nebo vpravo. Při závadě některého směrového světla kontrolka bliká s dvojnásobnou frekvencí.

Zapnutá výstražná světla»» strana 123.



rozsvítí se

Směrová světla přívěsu



rozsvítí se

Zapnutá dálková světla nebo světelná houkačka »» strana 119.



Ovládání

rozsvítí se

Zapnutí asistent dálkových světel (Light Assist) »» strana 121.

Při zapnutí zapalování se kvůli kontrole funkčnosti krátce rozsvítí některé výstražné a kontrolní svítily. Po několika sekundách zhasnou.

POZOR

Dodržujte bezpečnostní pokyny »»  v Výstražné a kontrolní svítily na straně 87.

Tlačítka pro osvětlení a viditelnost



Obr. 95 Přístrojová deska: spínač světel.

Ťuknutím na tlačítko  **MODE** lze volit mezi následujícími možnostmi (svítí příslušná kontrolka):



Zapnutí potkávacích světel.

AUTO

Automatické ovládání potkávacích světel a denních jízdních světel



Zapnutí obrysových světel

Kromě toho lze ťuknutím na příslušný symbol aktivovat dále uvedené osvětlovací funkce.

Při aktivaci funkce se příslušný symbol rozsvítí. K deaktivaci je nutné na symbol znovu ťuknout.



FRONT

Zapnutí nebo vypnutí mlhových světlometů



REAR

Zapnutí nebo vypnutí mlhového koncového světla.



MAX

Zapnutí a vypnutí funkce odmrazování čelního skla »» strana 158.



REAR

Zapnutí nebo vypnutí vyhřívání zadního skla »» strana 158.

Za správné nastavení světlometů a správná jízdní světla vždy odpovídá řídič.

Automatické ovládání jízdních světel **AUTO**

Automatické ovládání jízdních světel je pouze pomocný prostředek, který neumí dostatečně rozpoznávat všechny jízdní situace.

Svítlí-li kontrolka **AUTO**, zapíná se osvětlení vozidla, jakož i osvětlení přístrojů a spínačů automaticky v následujících situacích »» 

- Snímač intenzity světla rozpozná *tmu*, například při jízdě tunelem. Vypnou se při rozpoznání dostatečné jasnosti.
- Snímač deště rozpozná déšť a zapne stěrač skla. Vypnou se, když stěrače skla již několik minut nestírají.

Denní jízdní světla

Pro denní jízdní světla se v předních světlometech nacházejí samostatné svítily.

Denní jízdní světla se zapínají vždy tehdy, když se zapne zapalování, jsou vypnuté kontrolky nebo svítí kontrolka **AUTO** a snímač světla **neregistruje** *tmu*. Denní jízdní světla se vypnou při vypnutí zapalování.

Svítlí-li kontrolka **AUTO**, zapne snímač jasu v závislosti na vnějším osvětlení automaticky potkávací světla (včetně osvětlení přístrojů a spínačů) nebo denní jízdní světla.

Dálniční světla

Dálniční světla jsou k dispozici u vozidel, která jsou vybavena světlometry LED High.

Zapnutí a vypnutí funkce lze provádět prostřednictvím příslušného menu systému infotainmentu.

Světla

- **Aktivace:** Je-li rychlost vozidla po dobu delší než 10 sekund vyšší než 110 km/h (68 mph), posune se kužel potkávacího světla nepatrně směrem nahoru, aby se zlepšila viditelnost řidiče.
- **Deaktivace:** Klesne-li rychlost vozidla pod 100 km/h (62 mph), vrátí se kužel potkávacího světla nazpět do normální polohy.

Výstražné tóny při nezapnutých světlech

Při vypnutém zapalování a otevřených dveřích řidiče zazní výstražné tóny v případě dále uvedených okolností jako připomínka vypnutí světel:

- Při zapnutých parkovacích světlech »» strana 119.
- Při rozsvícené kontrolce »» nebo (☞).

⚠ POZOR

Je-li vozovka špatně osvětlená a ostatní účastníci provozu nemohou nebo jen obtížně mohou vozidlo rozpoznat, existuje riziko nehody.

- Automatické ovládání denních jízdních světel (AUTO) zapíná potkávací světla pouze při změnách jasu a například nikoli při mlze.

⚠ POZOR

Obrysová světla nebo světla pro denní svícení nemají dostatečnou intenzitu pro do-

statečné osvětlení vozovky a zajištění viditelnosti pro jiné účastníky provozu.

- Při tmě, dešti nebo špatné viditelnosti vždy zapněte potkávací světla.
- Při špatném osvětlení vozovky v důsledku špatných povětrnostních nebo světelných poměrů se nikdy nesmí jet s denními jízdními světly.

⚠ POZOR

Příliš vysoko nastavené světlometry a nesprávné používání dálkových světel mohou jiné účastníky silničního provozu rozptýlit a oslnit. To může způsobit nehody a těžká zranění.

- Dbejte, aby byly světlometry správně nastavené.

i Poznámka

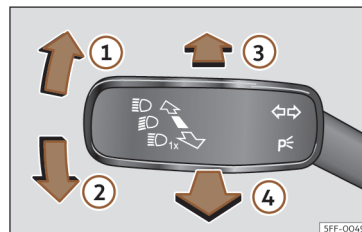

- Při používání osvětlení vozidla dodržujte specifické zákonné předpisy jednotlivých zemí.
- Jízdní světla svítí pouze při zapnutém zapalování. Při vypnutí zapalování se automaticky zapnou obrysová světla.
- Mlhová koncová svítlna může oslnovat provoz za vámi. Používejte proto mlhovou koncovou svítlnu pouze za velmi špatné viditelnosti.

Páčka směrových a dálkových světel



Obr. 96 Páčka směrových a dálkových světel (závisí na vybavení).

Přesuňte páčku do požadované polohy:

- 1 Prává směrová světla nebo parkovací světla vpravo (vypnuté zapalování).
- 2 Levá směrová světla nebo parkovací světla vlevo (vypnuté zapalování).
- 3 Zapnutí dálkových světel: Svítí kontrolka  v panelu přístrojů.
- 4 Dokud je páčka přitažená, je zapnuta světelná houkačka. Svítí kontrolka .

K vypnutí aktuální funkce uveďte páčku do základní polohy.

Komfortní blikání

Při zapnutém zapalování stlačte páčku pouze až k bodu odporu směrem nahoru nebo dolů »

a potom ji uvolněte. Směrová světla třikrát bliknou.

Komfortní blikání lze aktivovat nebo deaktivovat v systému infotainmentu prostřednictvím funkčního tlačítka  > **Vozidlo** > **Zvenku** > **Světla** > **Komfortní blikání**»» strana 92.

U vozidel bez příslušného menu lze funkci deaktivovat v odborném servisu.



Parkovací světla

Parkovací světla svítí jen při vypnutém zapalování. Je-li toto světlo zapnuté, zní při otevřených dveřích řidiče výstražný tón.

- Vypněte zapalování.
- Stlačte páčku směrových světel směrem nahoru nebo dolů.

Při zapnutých parkovacích světlech svítí na příslušné straně vozidla vpředu obrysová světlo a vzadu koncové světlo.

Oboustranná parkovací světla

- Vypněte zapalování.
- Stiskněte tlačítko  **MODE**, aby se zvolila možnost .
- Zamkněte vozidlo zvenku.

Zapnou se vždy pouze obrysová světla obou světlotmetů a částečně zadní světliviny.

POZOR

Používejte směrová světla správným způsobem, nepoužívejte je nebo nezapomínejte je vypínat tak, abyste mátlí ostatní účastníky provozu. To může způsobit nehody a těžká zranění.

- Zapínejte ukazatele směru jízdy (směrová světla) vždy včas, dřív než změňte jízdní pruh, budete předjíždět nebo se otáčet.
- Pokud změnu jízdního pruhu, předjíždění nebo otáčení ukončíte, ukazatel směru jízdy (směrové světlo) vypněte.

POZOR

Nesprávné používání dálkových světel může způsobit nehody a těžká zranění, protože dálková světla mohou rozptýlit a oslnit ostatní účastníky silničního provozu.

Poznámka

- Když při použití páčky směrových světel vypnete zapalování, zazní v případě otevřených dveří řidiče výstražný zvukový signál. Upozorní Vás to na to, že je nutné směrová světla vypnout, pokud nechcete zapnout parkovací světla na jedné straně.
- Pokud jsou komfortní blikáče zapnuty (bliká třikrát) a aktivuje se komfortní blikáč na jiné straně, přestane aktivní strana blikat a bliká pouze jednou na nově zvolené straně.

- Ukazatel směru jízdy (směrové světlo) pracuje jen při zapnutém zapalování. Výstražná světla fungují i při vypnutém zapalování.

- Pokud má ukazatel směru jízdy (směrové světlo) přívěsu závadu, neblíkají ukazatele směru jízdy vozidla s dvojitou rychlostí, ale přestane blikat kontrolka (ukazatele směru jízdy přívěsu).

- *Dálková světla* lze zapnout jen tehdy, když jsou zapnutá potkávací světla.

- Za chladného nebo vlhkého počasí se mohou světlotmetry, koncová světla i ukazatele směru jízdy (směrová světla) dočasně zamlít. Tento jev je normální a nemá žádný vliv na životnost světel ve vozidle.

- Když máte zapnutá pravá nebo levá směrová světla a vypnete zapalování, zapnou se automaticky parkovací světla.

Asistent dálkových světel (Light Assist)

Asistent dálkových světel automaticky brání oslnění řidičů protijedoucích a vpředu jedoucích vozidel. Kromě toho registruje asistent dálkových světel osvětlené oblasti a vypíná dálková světla například při průjezdu obcí.

V rámci svých omezení zapíná a vypíná asistent automaticky dálková světla v závislosti

okolních a dopravních podmínkách a rychlosti jízdy »» .

Zapnutí asistenta dálkových světel

- Zapněte zapalování a na spínači světel zvolte režim **AUTO**»» **obr. 95**.
- Stlačte páčku směrových a dálkových světel z výchozí polohy směrem dopředu »» **obr. 96** .

Při zapnutém asistentu dálkových světel svítí kontrolka  na displeji panelu přístrojů.

Vypnutí asistenta dálkových světel

- Na spínači světel vypněte režim **AUTO** »» **obr. 95**.
- **NEBO:** Při zapnutých dálkových světlech zatáhněte za páčku směrových a dálkových světel směrem dozadu»» **obr. 96** .
- **NEBO:** Přitlačte páčku směrových a dálkových světel směrem dopředu tak, aby se dálková světla ručně zapnula. Asistent dálkových světel se vypne.

Meze systému

V dále uvedených případech je nutné dálková světla vypínat ručně, protože asistent dálkových světel dálková světla nevypne nebo ji nevypne včas:

- V případě špatně osvětlených silnic a dopravních značek se silným odrazem světla.

- Při setkání s nedostatečně osvětlenými účastníky provozu, jako jsou např. chodci nebo cyklisti.
- V úzkých zatáčkách, v blízkosti silných stoupání nebo klesání, v jejichž důsledku částečně není provoz v protisměru vidět.
- U protijedoucích vozidel na silnici se střídovými svodidly, pokud má řidič velký rozhled přes svodidla, např. u nákladních vozidel.
- V mlze, při sněhu a velké intenzitě deště.
- V případě prachových nebo písečných vánic.
- Při poškození čelního skla v místě oblasti výhledu kamery.
- V případě zamížení nebo znečištění oblasti výhledu kamery nebo jejího zakrytí nálepkami, sněhem nebo ledem.
- V případě funkční závady kamery nebo přerušení proudového napájení.

POZOR

Zvýšený komfort s asistentem dálkových světel Vás nesmí zlákat k tomu, abyste při jízdě riskovali. Systém nemůže nahradit pozornost řidiče.

- Vy sami jste zodpovědní za přizpůsobení dálkového světla vždy světelným podmínkám, viditelnosti a provozu.
- Regulace dálkových světel nemusí správně rozpoznat všechny jízdní situace a při

určitých situacích může fungovat jen omezeně.

- Pokud je oblast výhledu kamery znečištěná, zakrytá nebo poškozená, může to narušit funkci regulace dálkových světel. To platí také, pokud se osvětlovací zařízení vozidla změní např. umístěním dodatečných světlometů.

UPOZORNĚNÍ

Dodržujte následující pokyny, abyste neovlivnili funkci systému:

- Oblast výhledu kamery pravidelně čistěte a odstraňujte z něj sněh a led.
- Nezakrývejte oblast výhledu kamery.
- Zajistěte, aby čelní sklo nebylo v oblasti výhledu kamery poškozené.

Poznámka

- Světelnou houkačku lze kdykoli ručně zapnout a vypnout pomocí páčky směrových světel a dálkových světel»» strana 119.
- Nacházejí-li se v oblasti s vlivem na kameru světlo vyzařující objekty, například přesnosný navigační systém, může být provoz asistenta dálkových světel narušen.

Mlhové světlomety s funkcí světla Cornering

Světlo *Cornering* je dodatečná funkce k potkávácímu světlu ke zlepšení bočního osvětlení vozovky při jízdě nízkou rychlostí v ostré zatáčce.

Světlo *Cornering* je funkční při současně zapnutých potkávácích světlech a zapíná se při rychlostech nižších než přibližně 40 km/h (25 mph).

- Při natočení volantu nebo zapnutí směrových světel se postupně rozsvítí příslušný mlhový světlomet. Po otočení volantu naspět se světlo *Cornering* postupně vypne.
- Při couvání svítí oba mlhové světlomety současně.

Funkce „Coming Home“ a „Leaving Home“

Funkce „Coming Home“ a „Leaving Home“ osvětlují při nastupování nebo vystupování za tmy nejbližší okolí vozidla. Při zapnutí funkce svítí vpředu potkávácí a obrysová světla a vzadu koncová světla a osvětlení registrační značky.

Funkce „Leaving Home“ je ovládána snímačem světla.

V nabídce systému infotainmentu pro nastavení vozidla lze nastavovat délku doby dodatečného svícení a funkci zapínat nebo vypínat.

Zapnutí funkce „Coming Home“

Pro vozidla se snímačem světla a deště.

- Vypněte motor a s vypnutím zapalování při světlech v režimu **AUTO**»» strana 118.
- Funkce „Coming Home“ se potom automaticky aktivuje pouze při rozpoznání tmy snímačem světla.

Pro vozidla bez snímače světla a deště.

- Vypněte zapalování.
- Použijte *po dobu přibližně 1 sekundy* světelnou houkačku.

Osvětlení „Coming Home“ se zapne při otevření dveří řidiče. *Doba pro vypnutí světlometů začíná běžet při zavření posledních dveří vozidla, resp. zadního víka.*

Osvětlení „Coming Home“ se vypíná v následujících případech:

- Automaticky po uplynutí doby pro zapnutí světlometů.
- Automaticky, když jsou přibližně 30 sekund po zapnutí ještě otevřené dveře řidiče nebo zadní víko.
- Při vypnutých kontrolkách spínače světel »» strana 118.

- Při zapnutí zapalování.

Aktivace funkce „Leaving Home“

- Zamkněte vozidlo pomocí dálkového ovládání.
- Funkce „Leaving Home“ se aktivuje pouze tehdy, když se spínač světel nachází v režimu **AUTO** a snímač světla rozpozná tmu.

Osvětlení „Leaving home“ se vypíná v následujících případech:

- Automaticky po uplynutí doby pro zapnutí osvětlení „Leaving Home“ (standardně 30 s).
- Při zamknutí vozidla pomocí dálkového ovládání.
- Při vypnutých kontrolkách spínače světel »» strana 118.
- Při zapnutí zapalování.

Poznámka

Pro aktivaci funkcí „Coming Home“ a „Leaving-Home“ musí být zapnutá kontrolka hlavního spínače světel **AUTO** a snímač světla musí rozpoznávat tmu.

Výstražná světla



Obr. 97 Přístrojová deska: spínač výstražných světel.

Výstražná světla slouží k upozornění ostatních účastníků provozu na Vaše vozidlo v nebezpečných situacích.

Pokud by Vaše vozidlo někdy zůstalo stát:

1. Zastavte své vozidlo v bezpečné vzdálenosti od projíždějících vozidel.
2. Stiskněte tlačítko spínače výstražných světel »» » ⚠.
3. Vypněte motor.
4. Zapněte elektronickou parkovací brzdou.
5. Stiskněte tlačítko parkovací uzávěry P.
6. Pro upozornění ostatních účastníků provozu umístěte výstražný trojúhelník.
7. Když opouštíte vozidlo, vždy si berte klíč vozidla s sebou.

Při zapnutí spínače výstražných světel blikají všechny ukazatele směru jízdy (směrová světla). Jak směrová světla ⤵ ⤴ tak i kontrolka ve spínači ⚠ blikají současně. Výstražná světla fungují i při vypnutém zapalování.

Výstraha při tísňovém brzdění

Při nenadálém a nepřetržitým brzdícím procesu při rychlosti vyšší než 80 km/h (50 mph) zablikají vícekrát za sekundu brzdová světla, aby varovala vzadu jedoucí vozidla. Pokud brzdící proces pokračuje, zapnou se výstražná světla automaticky při zastavení vozidla. Při opětovném pokračování v jízdě se výstražná světla automaticky vypnou.

⚠ POZOR

- **Nepojížděné vozidlo představuje velké riziko nehody. Použijte vždy výstražná světla a výstražný trojúhelník, abyste ostatní účastníky provozu upozornili na Vaše stojící vozidlo.**
- **Vzhledem k vysokým teplotám katalyzátoru byste nikdy neměli odstavit vozidlo v oblasti snadno vznětlivých materiálů, jako je např. suchá tráva nebo vyteklý benzín - nebezpečí požáru!**

i Poznámka

- **Pokud necháte výstražná světla zapnutá delší dobu, vybíjí se i při vypnutém zapalování akumulátor vozidla.**

- **Při používání výstražných světel dodržujte zákonná ustanovení.**

Dynamická regulace dosahu světel

Dosah světlometů se automaticky přizpůsobí stavu naložení vozidla, pokud jsou světlomety seřizeny.

⚠ POZOR

- Těžké předměty ve vozidle mohou vést k tomu, že světlomety oslní ostatní účastníky silničního provozu. To může způsobit nehody a těžká zranění.**
- **Světelný kužel vždy přizpůsobte stavu naložení vozidla, aby ostatní účastníci silničního provozu nebyli oslňováni.**

Jízda v zahraničí

Světelný kužel potkávacích světel je asymetrický, takže intenzivněji osvětluje okraj silnice na té straně, po které jedete.

Pokud vozidlo vyrobené pro zemi s pravostranným provozem jezdí v zemi s levostranným provozem (nebo obráceně), je normálně nutné zakrýt část skla světlometu »

přilnavou maskou nebo nastavovat světlo-
metry, aby nebyli ostatní účastníci provozu
oslňováni.

Pro tyto případy předepisuje příslušná norma
specifické světelné hodnoty, které musejí být
v určitých bodech rozdělení jasu dodržovány.
Tato světla se označují také jako „zahraniční
světla“.

Rozdělení světla světlo-
metry umožňuje dodr-
žování pro „zahraniční světla“ specifických
hodnot, aniž byste museli používat polep-
vací fólie nebo měnit nastavení světel.

i Poznámka

„Zahraniční světla“ se smějí použít pouze
dočasně. Pokud plánujete delší pobyt
v některé zemi s levostranným provozem,
musíte pro přestavení světlo-
metry vyhledat
autorizovaného servisního partnera.

Vnitřní osvětlení

Osvětlení panelu přístrojů, dis- plejů a spínačů

V závislosti na modelu lze jasnost osvětlení
přístrojů a spínačů nastavovat v systému info-
tainmentu prostřednictvím funkčního tlačít-
ka  > **Vozidlo** > **Uvnitř** > **Infotainment**
>>> strana 92.

Při vypnutých světlech a zapnutém zapalová-
ní se intenzita osvětlení se snižující se jasnos-
tí okolí automaticky zmenšuje. V některých
případech, např. při projíždění tunelu bez
aktivování funkce **AUTO** se může stát, že se
osvětlení panelu přístrojů úplně vypne. Úče-
lem této funkce je poskytnutí pokynu pro ří-
diče, aby zapnul potkávací světlo.

Pokud by bylo Vaše vozidlo vybavené digitál-
ním panelem přístrojů (Digital Cockpit), ob-
jeví se v panelu přístrojů pokyn **Zapněte
světla**.

Vnitřní a čtecí svítilny



Obr. 98 Detail stropního panelu: osvětlení
vnitřního prostoru vpředu.



Zapnutí nebo vypnutí vnitřních svítilen.



OFF

Kontaktní spínač dveří.
Vnitřní svítilny se zapínají automaticky při
odemknutí vozidla, otevření některých
dveří nebo při vypnutí zapalování.
Světlo zhasne několik sekund po zavření
všech dveří, při zamknutí vozidla nebo za-
pnutí zapalování.

Čtecí svítilna

Čtecí svítilna je ovládána dotykem, každá sví-
tilna se zapíná a vypíná stlačením střední ob-
lasti rozptýlné čočky. Kromě toho lze podle
vynaloženého tlaku nastavovat intenzitu
světla.

Mají-li se obě svítilny zapnout společně, ťuk-
něte na symbol  **obr. 98**.

Osvětlení odkládacích přihrádek a zavaza- dlového prostoru

Při otevření a zavření odkládací přihrádky
spolujezdce a víka zavazadlového prostoru
se automaticky zapne, resp. vypne příslušné
osvětlení.

Osvětlení prostoru nohou

Osvětlení prostoru nohou pod přístrojovou
deskou (strana řidiče a spolujezdce) se za-
pne při otevření dveří a během jízdy zmenší
svoji intenzitu. Jasnost osvětlení prostoru
nohou lze nastavovat prostřednictvím menu
v systému infotainmentu pomocí tlačítka  >
Ambientní osvětlení>>> strana 92.

i Poznámka

Čtecí svítliny se vypínají po zavření a uzamčení vozidla nebo několik minut po vypnutí

zapalování. Brání to vybití akumulátoru u vozidla.

Ambientní osvětlení



Obr. 99 Schématické zobrazení: Ambientní osvětlení

Ambientní osvětlení osvětluje oblast středové konzoly a prostor nohou a vždy podle verze také výplně předních dveří a linku přístrojové desky.

Existují předem definované verze **ambientního osvětlení**» **obr. 99**. Intenzitu osvětlení lze nastavovat prostřednictvím funkčního tlačítka ☼:

- **Automaticky:** osvětlení vnitřního prostoru vozidla vždy podle nastaveného jízdního profilu.

- **Ručně:** k nastavení intenzity ambientního osvětlení v každé z oblastí a ke změně barvy ve verzích, které jsou pro osvětlení výplní předních dveří a linky přístrojové desky k dispozici.
- **Off:** vypnutí ambientního osvětlení.

Dodatečné funkce ambientního osvětlení

- **Výstraha pro otevřené dveře:** Výstražná signalizace ve světelném pásu příslušných předních dveří, když nejsou od rychlosti vozi-

dla 10 km/h správně zavřené jedny z obou předních dveří.

- **Výstraha pro zablokování zadních oken:** Výstražná signalizace ve světelném pásu příslušných předních dveří, když se použijí tlačítka spouštěčů skel vzadu, jsou prostřednictvím bezpečnostního spínače» **obr. 92** **☹** zablokovaná zadní okna a vozidlo je zamčené (Auto Lock). »

- **Signalizace výstražných světel:** Optické signalizace zapnutí výstražných světel v celém světelném pásu ambientního osvětlení.
- **Signalizace při zrychlování:** Optické signalizace v celém světelném pásu ambientního osvětlení během zrychlování. Tuto funkci lze využívat pouze v jízdním profilu **Cupra**, pokud bylo aktivováno přiřazení ambientního osvětlení jízdním profilům (Drive Profile).

Signalizace těchto funkcí v ambientním osvětlení lze zapínat a vypínat jak jednotlivě, tak i všechny společně v systému infotainmentu. > **Ambientní osvětlení** > **Nastavení**.

Viditelnost

Stěrače čelního a zadního skla

Páčka stěračů skla

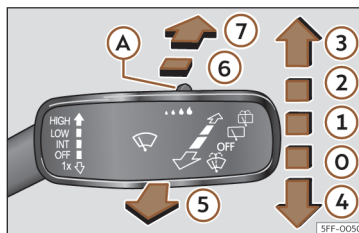

Obr. 100 Ovládání stěračů čelního a zadního skla

Přesuňte páčku do požadované polohy:

0	OFF	Vypnutí stěrače skla.
1	INT	Intervalové stírání stěrače skla. Pomocí spínače >>> obr. 100 (A) nastavujete délku intervalů (vozidla bez snímače deště) nebo citlivost snímače deště.
2	LOW	Prostřednictvím ovládacího prvku regulovatelné pomalé stírání >>> obr. 100 (A).

Přesuňte páčku do požadované polohy:

3	HIGH	Prostřednictvím ovládacího prvku regulovatelné rychlé stírání >>> obr. 100 (A).
4	1x	Jednorázové stírání. Krátké stisknutí, krátké stírání. Při přidržení směrem dolů stlačené páčky rychlejší stírání.
5		Stěrač skla. Pomocí k volantu přitlačené páčky zapnutí ostřikovače čelního skla. Současné aktivace stěrače skla.
6		Intervalové stírání zadního skla. Stěrač zadního skla stírá v intervalech přibližně 6 sekund.
7		Stisknutím páčky zanutí ostřikovače zadního skla. Současné aktivace stěrače zadního skla.

POZOR

Při nízkých venkovních teplotách nespouštějte stěrače a ostřikovače, dokud nezahřejete čelní sklo systémem topení a větrání. Kapalina do ostřikovačů může v takových případech namrznout na skle a nebude vidět na cestu.

UPOZORNĚNÍ

Pokud se při zapnutých stěračích skla vypne zapalování, ukončí stěrače proces a vrátí se do klidové polohy. Při obnoveném zapnutí zapalování zaujmou stěrače skla svoji funkci ve stejném stupni stírání. V případě náledí, sněhu a jiných překážek na

čelním skle se mohou stěrače skla, resp. jejich motory poškodit.

- Před začátkem jízdy odstraňte ze stěračů skla případně sníh a led.
- Nezapínejte stěrače skla v případě suchého skla. Stíráním lišt stěračů nasucho se může sklo poškodit.
- Při mrazu vždy před zapnutím stěrače zkontrolujte, zda lišty stěrače nepřimrzly! Při odstavení vozidla za chladného počasí, vám může pomoci servisní poloha stěrače čelního skla» strana 52.

i Poznámka

- Stěrače skla fungují jak vpředu, tak také vzadu pouze při zapnutém zapalování a zavřeném víku motorového prostoru, resp. zavřeném zadním víku.
- Stěrač zadního skla se zapne automaticky, když jsou zapnuté stěrače čelního skla a zařadíte zpátečku.

Funkce stěrače skla

Chování stěrače skla v různých situacích

- Jestliže vozidlo zastaví a stěrač je zapnutý v poloze 1 nebo 2, rychlost stírání se automaticky sníží o jeden stupeň. Když se vozidlo opět rozjede, obnoví se původně nastavená rychlost stírání.

- Při zapnutí stěrače skla se klimatizace přepíná na přibližně 30 sekund do cirkulačního provozu, aby se předešlo proniknutí zápachu ostřikovací kapaliny do vnitřního prostoru vozidla.
- Při intervalovém stírání se délka intervalů reguluje v závislosti na rychlosti. Čím je rychlost vyšší, tím jsou intervaly kratší.

i Poznámka

- Případnou překážku na čelním skle se stěrač snaží odsunout. Pokud překážka stěrač blokuje, zůstane stěrač stát. Odstraňte překážku a znovu zapněte stěrače.
- Po použití stěračů skla se během jízdy provádí po přibližně pěti sekundách ještě jedno dodatečné „setření kapek“. Když se během 10 sekund po funkci „setření kapek“ znovu použije funkce ostřikovače skla, provede se nový ostřikovací proces bez dodatečného setření. Aby byla funkce „stírání kapek“ znovu k dispozici, musí se vypnout a opět zapnout zapalování.

Snímač deště

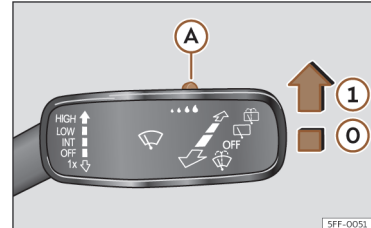

Obr. 101 Páčka stěračů skla: Nastavení snímače deště (A).

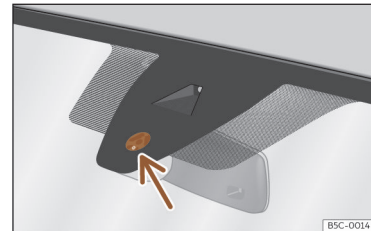

Obr. 102 Citlivá plocha snímače deště.

Aktivovaný snímač deště automaticky řídí interval stírání podle intenzity srážek »» » Δ. Citlivost snímače deště lze nastavit ručně. Manuální stírání»» strana 126.

Zatlačte páčku do požadované polohy »» » **obr. 101:**

»

- Ⓞ Deaktivovaný snímač deště.
- ① Aktivní snímač deště – automatické stírání v případě potřeby.
- Ⓐ Nastavení citlivosti snímače deště:
 - Nastavení spínače směrem doprava – vysoká citlivost.
 - Nastavení spínače směrem doleva – nízká citlivost.

Po vypnutí a opětovném zapnutí zapalování zůstane snímač deště aktivovaný a při poloze páčky stěračů ① a rychlosti jízdy vyšší než 16 km/h (10 mph) opět funguje.

Změněné aktivační vlastnosti snímače deště

Možné příčiny závad a nesprávné interpretace v *oblasti citlivé plochy*»» obr. 102 snímače deště jsou mimo jiné:

- Poškozené stírací lišty: Vodní film na poškozených stíracích lištách může prodlužovat aktivační dobu, zpoždovat interval čištění nebo způsobovat rychlé a nepřetržité stírání.
- Hmyz: Při přítomnosti hmyzu může docházet k aktivaci stěračů skla.
- Solné šmouhy: V zimě může mít posypová sůl na silnicích za následek mimořádně dlouhé následné stírání až na téměř suchém skle.
- Nečistoty: Suchý prach, vosk, povlaky skla (lotosový efekt) a zbytky čisticích prostředků (automatická myčka) mohou snižovat citli-

vost snímače deště nebo způsobovat jeho pomalejší nebo vůbec žádnou reakci.

- Prasklina ve skle: Náraz kamínku aktivuje při zapnutém snímači deště jeden cyklus stírání. Potom snímač deště rozpozná zmenšení citlivé plochy a nastaví se podle toho. Vždy podle intenzity nárazu kamínku se mohou aktivační vlastnosti snímače měnit.

⚠ POZOR

Může dojít k tomu, že snímač deště dostatečně neregistruje dešť a nespustí stěrače skla.

- Když voda na čelním skle omezuje výhled, zapněte v případě potřeby stěrače skla včas ručně.

ℹ Poznámka

- Citlivou plochu snímače deště »» obr. 102 pravidelně čistěte a lišty stěrače kontrolujte s ohledem na poškození (šipka).
- Pro odstranění vosků a ochranných nátěrů laku doporučujeme čistič oken s obsahem alkoholu.
- Nenalepujte žádné samolepky do oblasti před snímač deště na čelním skle. To by mohlo vést k funkčním závadám.

Zpětné zrcátko

Zaclonitelné vnitřní zpětné zrcátko

Automaticky zaclonitelné vnitřní zpětné zrcátko

Funkce ztmavení zrcátka proti oslnění se aktivuje, jakmile je zapnuté zapalování.

Při zapnuté automatické funkci ztmavení se vnitřní zrcátko při dopadu světla automaticky ztmaví. Jakmile je zařazena zpátečka, automatická funkce se deaktivuje.

⚠ POZOR

U automaticky zaclonitelných zrcátek může z rozbitého skla unikat elektrolyty. Tato tekutina může způsobit podráždění kůže, očí a dýchacích orgánů. Při kontaktu s touto kapalinou omyjte postižené místo větším množstvím vody. Vyhleďte případně lékaře.

Ⓞ UPOZORNĚNÍ

U automaticky zaclonitelných zrcátek může z rozbitého skla unikat elektrolyty. Tato kapalina poškozuje plastové povrchy. Vyčistěte je co možná nejrychleji vlhkou houbou.

Poznámka

- Je-li dopad světla na vnitřní zpětné zrcátko nějak omezen (např. protisluneční rolétou), nefunguje automaticky zaclonitelné vnitřní zpětné zrcátko bez problémů.
- Při zapnutém vnitřním osvětlení nebo zařazené zpátečky se automaticky zaclonitelná zrcátka nezaclonují.
- Pokud si přejete nalepit nějakou nálepku na čelní sklo, nesmíte ji nalepit před snímače. Tato skutečnost bude mít vliv na to, zda bude systém fungovat správně či zda vůbec bude fungovat.

Nastavování vnějších zpětných zrcátek

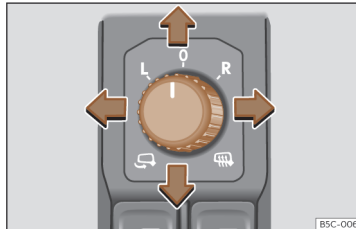

Obr. 103 Detail dveří řidiče: otočný ovladač pro vnější zpětná zrcátka

Otočte ovladač do příslušné polohy:

L/R V požadované poloze můžete pomocí otočného voliče nastavit do požadovaného směru vnější zpětná zrcátka na straně řidiče (L, vlevo) a na straně spolujezdce (R, vpravo).

 Vždy podle vybavení se vnější zpětná zrcátka nezávisle na okolní teplotě vyhřívají.

 Zaklopení zrcátka.

Synchronizované přestavování vnějších zpětných zrcátek

V systému infotainmentu lze prostřednictvím funkčního tlačítka  > **Vozidlo** > **Zvenku** > **Zrcátka** zvolit synchronizované nastavování vnějších zpětných zrcátek.

- Otočte otočným ovladačem do polohy **L**¹⁾.
- Nastavte levé vnější zpětné zrcátko. Současně (synchronně) se nastaví pravé vnější zpětné zrcátko.
- Je-li to nutné, upravte nastavení pravého vnějšího zpětného zrcátka po otočení otočného ovladače do polohy **R**¹⁾.

Funkce sklopení vnějšího zpětného zrcátka na straně spolujezdce

Aby při zpětném parkování byl rozpoznán např. obrubník, může se povrch vnějšího zrcátka u spolujezdce automaticky sklonit, pokud byla předtím tato poloha uložena. Otočný spínač při tom musí být v poloze **R**¹⁾.

Zpětné zrcátko se vrátí do výchozí polohy, pokud vozidlo jede dopředu rychlostí vyšší než 15 km/h (9 mph) nebo pokud se vyjme klíč ze zapalování. Vráti se také do své výchozí polohy, pokud změníte polohu otočného spínače. »

¹⁾ U vozidel s volantem na pravé straně je nastavování symetrické.

Oložení polohy vnějšího zrcátka na straně spolujezdce pro funkci sklopení

- Zapněte zapalování.
- V systému infotainmentu zvolte **☰ > Vozidlo > Zvenku > Zrcátka**»» strana 92.
- Zvolte na spínači polohu R¹⁾.
- Zařad'te zpátečku.
- Nastavte vnější zrcátko u spolujezdce, aby byla např. dobře vidět oblast hrany obrubníku.
- Vyřad'te zpátečku.
- Nové nastavení vnějšího zrcátka se uloží.

Zaklopení vnějších zpětných zrcátek při zamknutí vozidla

V systému infotainmentu lze prostřednictvím funkčního tlačítka **☰ > Vozidlo > Zvenku > Zrcátka** nastavit automatické zaklápění vnějších zpětných zrcátek po zaparkování a zamknutí vozidla»» strana 92.

Při zamknutí vozidla pomocí dálkového ovládní se vnější zpětná zrcátka automaticky zaklopí. Při odemknutí vozidla pomocí dálkového ovládní se vnější zpětná zrcátka automaticky vyklápí.

¹⁾ U vozidel s volantem na pravé straně je nastavování symetrické.

⚠ POZOR

Konvexní a asférická zrcátka sice zvětšují zorné pole. Objekty se však v nich jeví menší a ve větší vzdálenosti. Pokud vnější zpětná zrcátka používáte při změně jízdního pruhu k určování vzdálenosti od zezadu přijíždějících vozidel, může dojít k omylu, což představuje nebezpečí nehody.

⚠ POZOR

Neopatrné přiklápění a odklápění vnějších zpětných zrcátek může způsobit zranění.

- Vnější zpětná zrcátka odklápějte nebo přiklápějte pouze tehdy, když se ve funkční oblasti nikdo nenachází.
- Dbejte vždy na to, aby se mezi vnější zpětné zrcátko a patku zrcátka nepřiskříply při pohybu zrcátka prsty.

ⓘ UPOZORNĚNÍ

- Když se zrcátko z nějakého důvodu (například nárazem při manévrování) přestaví, musíte zrcátko elektricky vykllopit až na doraz. V žádném případě nenastavujte zrcátko nazpět rukou, nepříznivě by to ovlivnilo mechanismus vyklápění.
- Před mytím vozidla v automatické myčce byste měli vnější zpětná zrcátka zaklopit, aby se nepoškodila. Elektricky vyklopitelný-

mi vnějšími zpětnými zrcátky v žádném případě nepohybujte rukou, nýbrž je ovládejte pouze elektricky.

ⓘ Poznámka

- V případě závady elektrického nastavování lze obě plochy zrcátka nastavit ručně zatlačením na okraj.
- Při rychlosti vyšší než 40 km/h (25 mph) nelze funkci sklápění vnějších zpětných zrcátek aktivovat.

Ochrana proti slunci

Sluneční clony

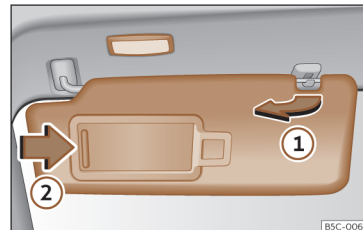

Obr. 104 Sluneční clona.

Možnosti přestavování slunečních clon řidiče a spolujezdce

- Sklopte sluneční clonu k čelnímu sklu.
- Sluneční clonu lze vytáhnout z držáku a natočit ke dveřím»» obr. 104 ① .
- Sluneční clonu přikloněnou ke dveřím posuňte v podélném směru dozadu.

Ve sluneční cloně se nachází za krytem kosmetické zrcátko. Při odsunutí krytu ② se rozsvítí světlina.

Světlina zhasne po zpětném zasunutí krytu kosmetického zrcátka nebo sklopení sluneční clony směrem nahoru.

⚠ POZOR

Sluneční clony sklopené dolů mohou snížit výhled.

- Sluneční clony vždy dejte zpět do držáků, pokud již nejsou potřeba.

i Poznámka

Světlo nad sluneční clonou za určitých podmínek zhasne automaticky po několika minutách. Brání to vybití akumulátoru vozidla.

Sedadla a opěrky hlavy

Nastavování sedadel

Ruční nastavování předních sedadel

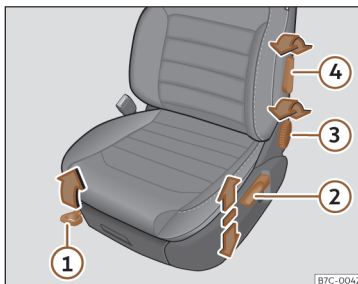

Obr. 105 Přední sedadla: Ruční nastavení sedadla.

- ① Dopředu/dozadu: páčku zatáhněte a sedadlo posuňte. Sedadlo musí po uvolnění páčky zaskočit!
- ② Zvednutí/spuštění: Páčku zatlačte příp. opakovaně nahoru nebo dolů.
- ③ Opěradlo více/méně sklopené: otočte otočným spínačem.
- ④ Bederní opěra páteře: tiskněte páčku, až je nastavena požadovaná poloha.

⚠ POZOR

Neodborné nastavení sedadel může způsobit nehody a těžká zranění.

- Zadní sedadla nastavujte pouze u stojícího vozidla, protože se sedadla jinak během jízdy mohou neočekávaně přestavit a mohli byste ztratit kontrolu nad vozidlem. Mimo to se při nastavování zaujme chybná poloha při sezení.
- U předních sedadel nastavujte výšku, sklon a polohu v podélném směru jen tehdy, pokud nikdo není v oblasti nastavování sedadla.
- Oblast nastavování předních sedadel nesmí být omezena žádnými předměty.
- Prostory pro nastavování a zajištění sedadel musí být udržovány v čistotě.

⚠ POZOR

Nevhodné používání potahů sedadel a ochranných potahů může vést k tomu, že se omylem aktivuje elektrické nastavení sedadla a sedadlo se během jízdy nečekaně posune. V důsledku toho můžete ztratit kontrolu nad vozidlem a způsobit nehody a zranění. Kromě toho může dojít k věcnému poškození elektrických součástí předních sedadel.

- Neupevňujte nikdy potahy sedadel/ochranné potahy na elektrických ovládacích prvcích sedadla.

- Nikdy nepoužívejte potahy sedadel/ochranné potahy, které nejsou schváleny výslovně pro sedadla tohoto vozidla.

Elektrické nastavování sedadla řidiče

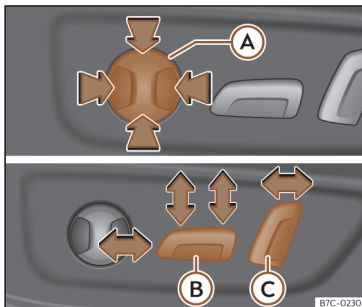

Obr. 106 Sedadlo řidiče: elektrické nastavování.

- A** nastavení bederní opěrky: Stiskněte tlačítko v příslušné oblasti.
- B** Sedadlo dopředu/dozadu: zatlačte tlačítko dopředu/dozadu.

Sedadlo nahoru/dolů: Tlačte zadní část tlačítka nahoru/dolů. Pro nastavení sklonu sedadla tlačte tlačítko v přední části nahoru/dolů.

- C** Opěradlo zad v přikřejší/plošší poloze: zatlačte tlačítko dopředu/dozadu.

Při vypnutí zapalování při aktivním uživateli služeb Connect se poloha automaticky uloží.

⚠ POZOR

- Neopatrné nebo nepozorné používání elektrických předních sedadel může způsobit těžká zranění.
- Přední sedadla lze elektricky přestavit i při vypnutém zapalování. Nikdy nenechávejte děti ani osoby, které nejsou plně soběstačné, ve vozidle.
- V nouzi lze elektrické přestavování přerušit ovládním jiného spínače.

ⓘ UPOZORNĚNÍ

Aby nedošlo k poškození elektrických konstrukčních dílů předních a zadních sedadel, neměli byste na sedadla klekat nebo zatěžovat plochu sedáku a opěradla nějakou jinou bodově působící silou.

i Poznámka

- Při nízkém nabití akumulátoru vozidla nemusí být elektrické nastavování sedadla možné.
- Při spuštění motoru se elektrické nastavování sedadel přeruší.
- Během změny uživatele se na displeji systému infotainmentu objevuje při pohybu

sedadla do uložené polohy příslušná informace. Pohyb lze zastavit stisknutím tlačítka pro stop na displeji.

Opěrky hlavy

Úvod k tématu

Níže jsou popsána možná nastavení a demontáž opěrek hlavy. Ujistěte se, že jsou sedadla správně nastavena» strana 15.

Všechna místa k sezení jsou vybavena opěrkou hlavy. Prostřední zadní opěrka hlavy je určena pouze pro prostřední místo k sezení na zadních sedadlech. Proto ji nemontujte v jiných místech.

Správné nastavení opěrky hlavy

Opěrky hlavy nastavte tak, aby se horní hrana opěrky hlavy nacházela v jedné přímce s horní částí Vaší hlavy, ale ne níže, než je výška očí. Těl se musí stále nacházet co možná nejbližší u opěrky hlavy.

Nastavení opěrky hlavy pro osoby malého vzrůstu

Opěrku hlavy posuňte až na doraz dolů, i když je potom hlava pod horní hranou opěrky. V nejspodnější poloze může být mezi opěrkou hlavy a opěradlem malá mezera.

Nastavení opěrky hlavy pro osoby velkého vzrůstu

Opěrku hlavy posuňte až na doraz nahoru.

⚠ POZOR

Jízda s demontovanými nebo nesprávně nastavenými opěrkami hlavy zvyšuje při nehodách a náhlých jízdách manévrech a brzdění nebezpečí těžkého, až smrtelného zranění.

- Jezděte vždy se správně namontovanými a nastavenými opěrkami hlavy.
- Nastavte opěrku hlavy správně podle své tělesné výšky, aby se snížilo nebezpečí zranění šíje při nehodě. Horní hrana opěrky hlavy se musí nacházet v jedné příince s horní částí hlavy, ne však níže než je výška očí. Týl hlavy umístěte soustředně k opěrce hlavy a co možná nejlíže k ní.
- Opěrku hlavy nikdy nenastavujte během jízdy.
- Při jízdě s cestujícími na zadních sedadlech nesmí být opěrky hlavy v žádném případě v klidové poloze.

ⓘ UPOZORNĚNÍ

Při demontáži a montáži opěrky hlavy dbejte, aby opěrka nenarazila do podhledu střechy, do předního opěradla nebo jiných částí vozidla. Díly by se mohly jinak poškodit.

Nastavování opěrek hlavy

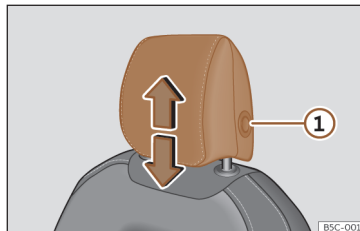

Obr. 107 Přední sedadlo: nastavení opěrky hlavy.

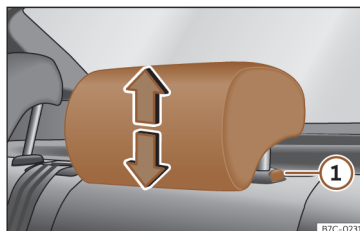

Obr. 108 Opěrka hlavy vzadu: nastavení opěrky hlavy.

Nastavení výšky opěrky hlavy

- Uchopte opěrku z boku oběma rukama a posuňte ji nahoru, až zapadne do zvolené polohy. Při spouštění dolů postupujte stej-

ným způsobem a stisknete současně boční tlačítko ①. » obr. 107 » obr. 108.

- Opěrka hlavy musí bezpečně zaskočit v určité poloze.

Demontáž a montáž opěrky hlavy

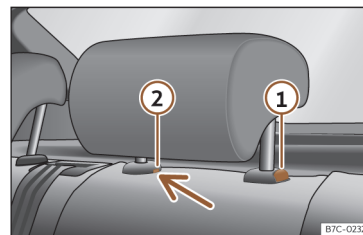

Obr. 109 Opěrka hlavy vzadu: demontáž.

Demontáž a montáž opěrek hlavy vpředu

- Vytáhněte opěrku hlavy nahoru až na doraz.
- Stiskněte tlačítko » obr. 107 ① a vytáhněte opěrku hlavy.
- Při zpětné montáži zasunujte opěrku směrem dolů do zádové opěry do doby, než postojka slyšitelně zaklapne.

Demontáž zadních opěrek hlavy

K demontáži opěrek hlavy musíte sklopit příslušné opěradlo částečně dopředu. »

- Odblokujte opěradlo»»» strana 135.
- Vytáhněte opěrku hlavy nahoru až na doraz.
- Stiskněte tlačítko»»» obr. 109 ① a současně zasuňte plochý šroubovák (šířka nejvýše 5 mm) do otvoru zajištění ② a vytáhněte opěrku hlavy.
- Sklopte opěradlo sedadla nazpět, až zaskočí do správné polohy »»» Δ v Sklopení opěradla zadního sedadla dopředu a jeho vyklopení nazpět na straně 135.

Montáž zadních opěrek hlavy

K montáži opěrek hlavy musíte sklopit příslušné opěradlo částečně dopředu.

- Odblokujte opěradlo»»» strana 135.
- Zasuňte tyčky opěrky hlavy do vodiček, až slyšitelně zacvaknou. Opěrka hlavy se nesmí dát z opěradla vytáhnout.
- Sklopte opěradlo sedadla nazpět, až zaskočí do správné polohy »»» Δ v Sklopení opěradla zadního sedadla dopředu a jeho vyklopení nazpět na straně 135.

⚠ POZOR

Zadní opěrky hlavy demontujte pouze tehdy, je-li to zapotřebí k montáži dětské sedačky. Po demontáži dětské sedačky opěrku hlavy ihned opět namontujte.

Funkce sedadla

Paměťová funkce

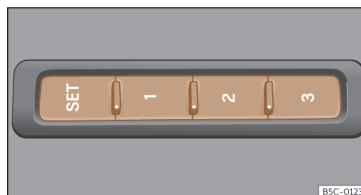

Obr. 110 Vně na sedadle řidiče: paměťová tlačítka.

Paměťová tlačítka

Pomocí paměťových tlačítek lze uložit nastavení pro sedadlo řidiče a vnější zrcátka a znovu je vyvolat.

Uložení nastavení sedadla řidiče a nastavení vnějších zrcátek pro jízdu dopředu

- Zapněte elektronickou parkovací brzdou.
- Uved'te převodovku do neutrální polohy.
- Zapněte zapalování.
- Nastavte sedadlo řidiče a vnější zrcátka.
- Přidržte tlačítko **SET** stisknuté déle než 1 sekundu »»» obr. 110.
- Přibližně do 10 sekund stiskněte paměťové tlačítko, na kterém by se měla uložit příslušná nastavení. Akustický signál potvrdí uložení.

Uložení polohy vnějšího zrcátka na straně spolujezdce pro jízdu dozadu

- Zapněte elektronickou parkovací brzdou.
- Uved'te převodovku do neutrální polohy.
- Zapněte zapalování.
- Stiskněte požadované paměťové tlačítko.
- Zařaďte zpátečku.
- Nastavte vnější zrcátko u spolujezdce, aby byla např. dobře vidět oblast hrany obrubníku.
- Nastavená poloha zrcátka se uloží automaticky a je přiřazena určitému klíči vozidla, kterým bylo vozidlo odemknuto.

Vyvolání nastavení

- U stojícího vozidla a při zapnutém zapalování přidržte příslušné paměťové tlačítko stisknuté tak dlouho, až je dosaženo uložené polohy.
- **NEBO:** Při vypnutém zapalování a zavřených dveřích řidiče ťukněte na příslušné tlačítko.
- Vnější zrcátko na straně spolujezdce opustí uloženou polohu pro couvání automaticky při jízdě vpřed minimálně rychlostí 15 km/h (10 mph) nebo otočením ovladače z polohy **R** do některé jiné polohy»»» strana 128.

Inicializace sedadel s pamětí

Když např. bylo vyměněno sedadlo řidiče, je nutné paměť inicializovat.

Při inicializaci se vymažou všechny paměti a všechna přiřazení sedadla s pamětí. Potom lze paměťová tlačítka znovu naprogramovat.

- Otevřete dveře řidiče, ale nastupujte.
- Nastavení sedadla obsluhujte zvenčí.
- Sklon opěradla nastavte až na doraz úplně dopředu.
- Spínač pro nastavení sklonu uvolněte a opět stiskněte, dokud nezazná akustický signál (gong).

⚠ POZOR

Funkci Memory nastavujte jen u stojícího vozidla.

i Poznámka

Otevřou-li se dveře řidiče po více než asi 10 minutách po odemknutí vozidla, nenastaví se sedadlo řidiče a vnější zrcátka automaticky.

Sklopení opěradla zadního sedadla dopředu a jeho vyklopení nazpět

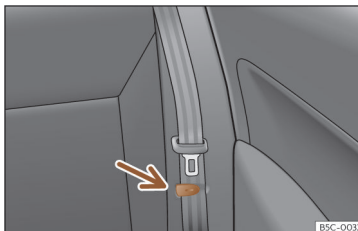

Obr. 111 Zadní sedadlo: třmen pro přidržení bezpečnostního pásu.

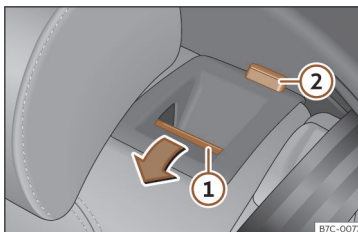

Obr. 112 Zadní sedadlo: sklopení opěradla sedadla dopředu.

Opěradlo lavice zadních sedadel je dělené a lze jej odděleně sklápět dopředu, aby se zvětšil zavazadlový prostor.

Sklopení opěradla sedadla dopředu

- Upevněte boční bezpečnostní pásy na držáku krycího panelu»» obr. 111.
- Zaklopte zcela zadní opěrky hlavy»» strana 133.
- Přidržte odjišťovací tlačítko»» obr. 112 ① směrem dopředu a současně sklopte opěradlo sedadla. Opěradlo zadního sedadla je odjištěné, je-li vidět červený indikátor tlačítka ②.

Vyklopení opěradla

- Nadzvedněte a správně zaklapněte opěradla do zajištění. Při správném zaklapnutí již není červený indikátor tlačítka ② vidět.

⚠ POZOR

Je-li opěradlo sklopené dopředu nebo se opěradlo zadního sedadla nekontrolovatelně nebo nepozorně zvedne, může dojít k závažnému poranění.

- Nikdy opěradlo zadního sedadla během jízdy nesklápějte ani nezvedejte.
- Dbejte, aby při zvedání opěradla se nepřivlel bezpečnostní pás nebo se nepoškodil.
- Při sklapování opěradla zadního sedadla dopředu a dozadu by měly být ruce, prsty, nohy nebo jiné části těla mimo oblast pohybu sedací lavice.
- Aby mohly bezpečnostní pásy zadních sedadel poskytovat potřebnou ochranu, musí být všechny části opěradla vždy správně »»

zajištěny. To je obzvláště důležité pro prostřední zadní sedadlo. Pokud sedí cestující na některém místě, jehož opěradlo není řádně zajištěno, může být při prudkém brzdění, při náhlém jízdním manévru nebo při nehodě vymrštěn spolu s opěradlem dopředu.

- Červená značka na tlačítku ② signalizuje nezajištěné opěradlo. Dávejte vždy pozor na to, aby červená značka již nebyla vidět, pokud je opěradlo zase ve vzpřímené poloze.
- Pokud je opěradlo zadního sedadla sklopeno dopředu nebo není správně zajištěno, nesmí na příslušných sedadlech nikdo cestovat (ani děti).

ⓘ UPOZORNĚNÍ

Nekontrolovatelným nebo nechtěným sklopením opěradla dopředu a dozadu může dojít k těžkému poškození na vozidle nebo jiných předmětech.

- Nastavte před sklopením opěradla přední sedadla tak, aby ani opěrky hlavy ani čalounění opěradla nenaráželo do předních sedadel.

Sklopení opěradla zadního sedadla dopředu ze zavazadlového prostoru

✓ platí pro země s modelem Leon Sportstourer

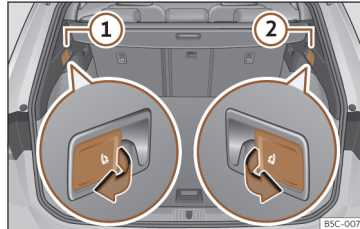

Obr. 113 V zavazadlovém prostoru: páčka odjišťování opěradla zadního sedadla.

- Zasuňte opěrky hlavy zcela dolů.
- Otevřete zadní víko.
- Zatáhněte za páčku dálkového odjišťování na levé»» obr. 113 ① nebo pravé straně ② opěradla ve směru šipky. Odblokováný díl zadních sedadel se sklopí nyní automaticky dopředu.
- Zavřete nyní případně zadní víko.

Opěradlo zadního sedadla je odjištěné, je-li vidět červený indikátor tlačítka»» obr. 112 ②.

Středová loketní opěrka vpředu

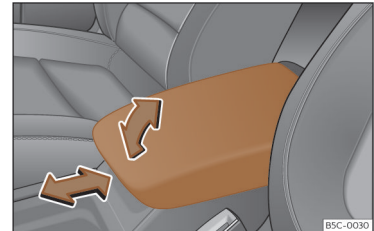

Obr. 114 Středová loketní opěrka vpředu.

K **zvedání** vytáhněte loketní opěrku směrem nahoru»» obr. 114 nebo ji vytahujte postupně, vždy podle požadovaného otevření.

Při **spouštění** vytáhněte loketní opěrku zcela směrem nahoru. Potom středovou loketní opěrku pusťte dolů.

Pro **nastavení v podélném směru** posuňte loketní opěrku v příslušném směru šipky zcela směrem dopředu»» obr. 114 resp. zcela směrem dozadu.

⚠ POZOR

Přední středová loketní opěrka může omezit pohyblivost ruky řidiče a tím být příčinou nehody a závažného poranění.

- Příhrádky ve středové loketní opěrce musejí vždy být během jízdy zavřené.

- Na středové loketní opěrce nikdy nepřpravujte žádnou osobu nebo dítě. Tato nesprávná poloha sezení může zavinit závažná poranění.

Přeprava a praktická vybavení

Uložení zavazadel

Uložení zavazadel a nákladu

Náklad a zavazadla lze přepravovat ve vozidle, na tažném zařízení»» strana 287 a na střeše»» strana 148 . Přitom je nutné dodržovat zákonná ustanovení.

Bezpečné uložení všech zavazadel ve vozidle

- Náklad rozložte ve vozidle pokud možno rovnoměrně.
- Zavazadla a těžké předměty ukládejte vždy do zavazadlového prostoru »» .
- Těžké předměty umístěte v zavazadlovém prostoru co nejvíce dopředu.
- Dodržujte přípustné zatížení zadní nápravy a celkovou přípustnou hmotnost vozidla »» strana 358.
- Upevněte předměty za použití uvazovacích lanek nebo vhodných upínacích popruhů na úchytných okách»» strana 142 .
- I menší předměty bezpečně uložte.
- Přizpůsobte tlak v pneumatikách naložení vozidla. Respektujte štítek s údaji o tlaku vzduchu v pneumatikách»» strana 333 .

- U vozidel s kontrolou tlaku v pneumatikách popřípadě nastavte nový stav naložení »» strana 337.

POZOR

Nezajištěné nebo chybně zajištěné předměty mohou při náhlých jízdách a brzděných manévrech nebo při nehodách způsobit těžká poranění. To platí obzvláště tehdy, když jsou předměty zasaženy odpáleným airbagem a odmrštěny do vnitřního prostoru. Abyste snížili riziko těžkých úrazů, dodržujte tyto pokyny:

- Všechny předměty ve vozidle bezpečně uložte.
- Zajistěte také malé a lehké předměty.
- Uložte předměty ve vnitřním prostoru vozidla tak, aby se během jízdy nikdy nemohly dostat do oblasti účinnosti airbagů.
- Odkládací přihrádky během jízdy vždy mějte zavřené.
- Uložené předměty nesmějí nikdy vést k tomu, že cestující zaujmou nesprávnou polohu k sezení.
- Jestliže uložené předměty blokují některé místo k sezení, potom toto místo k sezení nesmí nikdy zaujmout a použít nějaká osoba.
- Neukládejte žádné tvrdé, těžké nebo ostré předměty volně do otevřených odkládacích přihrádek ve vozidle, na odkládací desku nad zavazadlovým prostorem nebo na přístrojovou desku. »»

- Tvrdé, těžké nebo ostré předměty vyjměte z oděvů a tašek ve vnitřním prostoru vozidla a bezpečně je uložte.

⚠ POZOR

Při přepravě těžkých předmětů se mění jízdní vlastnosti vozidla a prodlužuje se brzdná dráha. Těžký náklad, který nebyl řádně uložen nebo upevněn, může způsobit ztrátu kontroly nad vozidlem a těžká zranění.

- Nikdy vozidlo nákladem nepřetěžujte. Jak náklad, tak i rozložení zátěže ve vozidle má vliv na chování vozidla a brzdění.
- Při přepravě těžkých předmětů se mění jízdní vlastnosti vozidla polohou těžiště.
- Náklad ve vozidle rozložte vždy rovnoměrně a co nejnižše.
- Těžké předměty bezpečně uložte v zavazadlovém prostoru co možná nejvíce před zadní osu.
- Předměty přepravované a neupevněné v zavazadlovém prostoru se mohou najednou začít pohybovat a změnit jízdní chování vozidla.
- Rychlost a způsob jízdy vždy přizpůsobte viditelnosti, povětrnostním podmínkám, stavu vozovky a podmínkám provozu.
- Především opatrně a obezřetně přidávejte plyn.
- Neprovádějte náhlé brzdící a jízdní manévry.
- Brzděte dříve než obvykle.

⚠ POZOR

- Nenechávejte Vaše vozidlo nikdy bez dozoru, obzvláště s otevřeným zadním víkem. Děti by mohly vlizt do zavazadlového prostoru a zavřít jej zevnitř. V tomto případě by se již nedostaly ven bez cizí pomoci – nebezpečí života!
- Pokud vozidlo opouštíte, zavřete a zamkněte jak všechny dveře, tak i zadní víko. Před zamknutím vozidla zkontrolujte, zda ve vozidle nejsou žádné osoby.

ⓘ UPOZORNĚNÍ

Topná vlákna nebo, v závislosti na výbavě, anténa na zadním skle by se mohla poškodit ostrými předměty na krytu zavazadlového prostoru.

ⓘ Poznámka

Vhodné upínací pásy pro upevnění nákladu k úchytným okům si můžete zakoupit v prodejně s příslušenstvím.

Zavazadlový prostor

Kryt zavazadlového prostoru

- ✓ platí pro země s modelem Leon

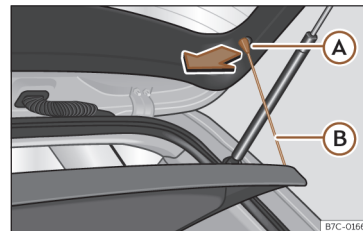

Obr. 115 V zavazadlovém prostoru: demontáž a montáž krytu zavazadlového prostoru.

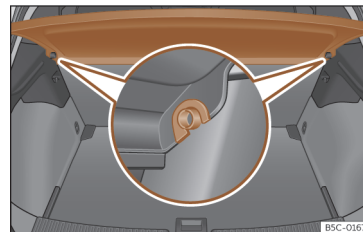

Obr. 116 V zavazadlovém prostoru: demontáž a montáž krytu zavazadlového prostoru.

Demontáž

- Zahákněte přídržné pásky »» obr. 115 (B) z úchytů (A).
- Vytažením směrem nahoru vytlačte kryt z bočních držáků»» obr. 116 a vyjměte jej.

V případě potřeby lze kryt uložit pod dvojitou podlahu zavazadlového prostoru»» strana 139.

Nasazení

- Zasuňte kryt vodorovným směrem tak, aby se „podkova“ nacházela nad osami držáků »» obr. 116 a stlačte kryt směrem dolů tak, aby zaklapl.
- Zahákněte přídržné pásky »» obr. 115 (B) na zadní víko.

⚠ POZOR

Nezajištěné nebo chybně zajištěné předměty nebo zvířata na krytu zavazadlového prostoru mohou při náhlých jízdách a brzděných manévrech nebo při nehodách způsobit těžká poranění.

- Neukládejte žádné tvrdé, těžké nebo ostré předměty volně nebo do tašek na kryt zavazadlového prostoru.
- Na krytu zavazadlového prostoru nikdy nevozte zvířata.

ⓘ UPOZORNĚNÍ

- Před zavřením zadního víka dejte pozor, aby byl kryt zavazadlového prostoru správně upevněn.
- Příliš objemný náklad v zavazadlovém prostoru může vést k tomu, že kryt zavazadlového prostoru není správně umístěn, čímž se může prohnout, resp. poškodit.
- Pokud je náklad v zavazadlovém prostoru příliš velký, sejměte kryt zavazadlového prostoru.

ⓘ Poznámka

Při odkládání oblečení na kryt zavazadlového prostoru pamatujte na to, že předměty nesmí řidiči omezit výhled dozadu.

Oložení krytu zavazadlového prostoru

✓ platí pro země s modelem Leon

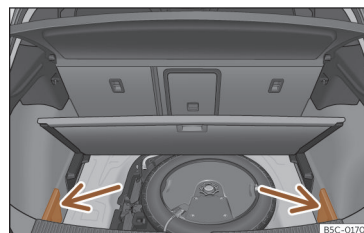

Obr. 117 V zavazadlovém prostoru: Krytky uložení krytu zavazadlového prostoru.



Obr. 118 V zavazadlovém prostoru: Vložení krytu zavazadlového prostoru.

V závislosti na výbavě lze kryt zavazadlového prostoru po demontáži uložit pod podlahou zavazadlového prostoru. »»

- Odstraňte kryty vlevo a vpravo»» obr. 117.
- Položte kryt zavazadlového prostoru do pro to určeného úchyty»» obr. 118.
- Nyní opět uveďte levou a pravou krytku opět do původní polohy.

Svinovací kryt

✓ platí pro země s modelem Leon Sportstourer

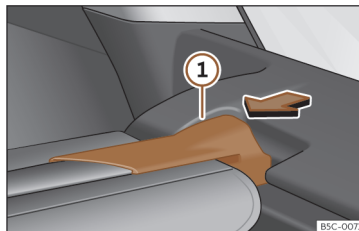
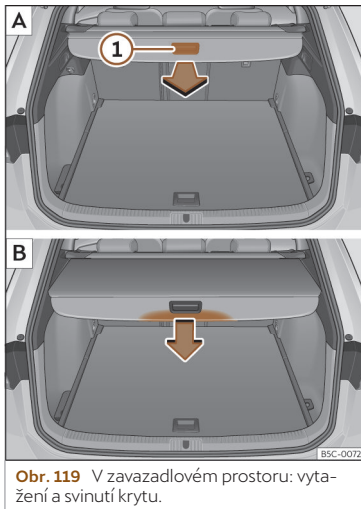

Vytažení krytu

- Vytáhněte rovnoměrně kryt za rukojeť »» obr. 119 [A] tak, aby slyšitelně zaklapl.

Svinutí krytu zavazadlového prostoru

- Stlačte rukojeť krytu zavazadlového prostoru ve směru šipky tak, aby se kryt uvolnil »» obr. 119 [B].

Kryt se automaticky vtáhne až do konce a zcela svine.

Demontáž krytu zavazadlového prostoru

- Stlačte zavěšený kryt»» obr. 120 [1] ve směru šipky.
- Vyjměte kryt zavazadlového prostoru směrem nahoru.
- Kryt lze uložit pod přestavitelnou podlahu zavazadlového prostoru, která se musí při

tom nacházet ve své horní poloze»» strana 141.

Montáž krytu zavazadlového prostoru

- Zasuňte kryt do pro něj určeného úchyty v levém nebo pravém bočním krycím panelu.
- Nechejte zavěšení krytu»» obr. 120 [1] na druhé straně zaklapnout do úchyty.
- Zkontrolujte, zda je nosič řádně zaklapnutý.

⚠ POZOR

Nezajištěné nebo chybně zajištěné předměty nebo zvířata na krytu zavazadlového prostoru mohou při náhlých jízdách a brzdných manévrech nebo při nehodách způsobit těžká poranění.

- Neukládejte žádná tvrdá, těžká nebo ostré předměty volně nebo do tašek na krytu zavazadlového prostoru.
- Na krytu zavazadlového prostoru nikdy nevozte zvířata.

ⓘ UPOZORNĚNÍ

Ke svinutí krytu stlačte rukojeť vždy dolů. Při stlačení rukojeti směrem nahoru se mohou poškodit hřídele.

Uložení svinovacího krytu zavazadlového prostoru

✓ platí pro země s modelem Leon Sportstourer

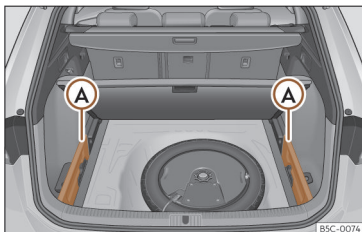

Obr. 121 V zavazadlovém prostoru: úchyt k uložení svinovacího krytu.

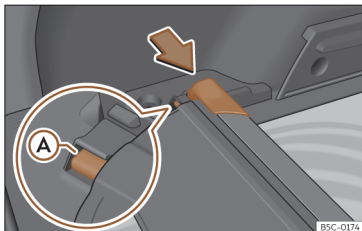

Obr. 122 V zavazadlovém prostoru: úchyt k uložení svinovacího krytu.

Svinovací kryt lze uložit pod variabilní podlahu zavazadlového prostoru.

- Odstraňte kryty vlevo a vpravo»» obr. 121 **A**.
- Stlačte čelo svinovacího krytu ve směru šipky tak, aby kryt zaklapl do určeného úchytu»» obr. 122. Zajistěte, aby klouzátko **A** zaklaplo do příslušného úchytu.
- Nyní opět uveďte levou a pravou krytku opět do původní polohy.

Variabilní podlaha zavazadlového prostoru

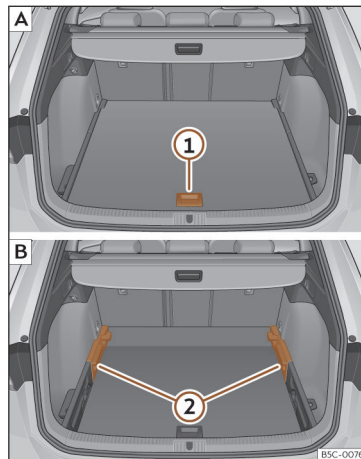

Obr. 123 Variabilní podlaha zavazadlového prostoru: **A** vysoká poloha; **B** nízká poloha. »»

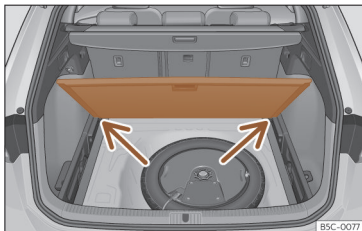

Obr. 124 Variabilní podlaha zavazadlového prostoru: sklopená poloha.

Variabilní podlaha zavazadlového prostoru ve vysoké poloze

- K přemístění z nízké do vysoké polohy nadzvedněte podlahu pomocí úchytky »» **obr. 123** ① a vytáhněte ji směrem dozadu tak, aby se přední část podlahy nacházela nad držáky »» **obr. 123** ②.
- Posuňte nyní podlahu zavazadlového prostoru směrem dopředu až na doraz k opěradlům zadních sedadel a spusťte ji pomocí úchytky ① dolů.

Variabilní podlaha zavazadlového prostoru v nízké poloze

- K přemístění z vysoké do nízké polohy nadzvedněte podlahu pomocí úchytky »» **obr. 123** ① a vytáhněte ji směrem dozadu tak, aby se přední část podlahy nacházela nad držáky »» **obr. 123** ②.

- Spusťte přední část podlahy, posuňte ji až na doraz k opěradlům zadních sedadel a při tom podlahu zároveň spusťte pomocí úchytky ① dolů.

Variabilní podlaha zavazadlového prostoru v nakloněné pozici

Nakloněním variabilní podlahy zavazadlového prostoru získáte přístup k náhradnímu kolu a opravářské sadě.

- V případě variabilní podlahy ve vysoké poloze nadzvedněte podlahu pomocí úchytky »» **obr. 123** ①, potom jí přesuňte směrem k opěradlu zadních sedadel tak, aby se podlaha vyklopila v místě závěsu a pohyblivá část podlahy se nacházela na něm.
- Položte podlahu zavazadlového prostoru na pro to určené úchyty »» **obr. 124** (šipky).

⚠ POZOR

- Upevněte vždy všechny předměty, i když je podlaha zavazadlového prostoru řádně nadzvednuta.
- Mezi zadním sedadlem a podlahou zavazadlového prostoru převážejte pouze předměty, které nejsou vyšší než 2/3 výšky podlahy.
- Pro přepravu mezi zadním sedadlem a podlahou zavazadlového prostoru jsou povoleny pouze předměty, které nepřekračují maximální hmotnost přibližně 7,5 kg.

① UPOZORNĚNÍ

- Nejvyšší hmotnost, kterou se smí variabilní podlaha zavazadlového prostoru zatěžovat ve vysoké poloze, je přibližně 100 kg.
- Nenechte podlahu zavazadlového prostoru při zavírání spadnout, ale ved'te ji vždy kontrolovatelně směrem dolů. V opačném případě se mohou obložení a podlaha zavazadlového prostoru poškodit.

Úchytná oka

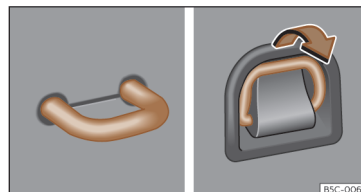

Obr. 125 V zavazadlovém prostoru: pevná a výklopná vázací oka.

V přední a zadní části zavazadlového prostoru jsou umístěna úchytná oka »» **obr. 125** k upevnění zavazadel a volných předmětů pomocí uvazovacích šňůr nebo upínacích pásů.

⚠ POZOR

Při použití nevhodných nebo poškozených šňůr a upevňovacích nebo upínacích pásů se mohou tyto upevňovací prvky v případě náhlého brzdícího procesu nehody přetřhnout. Předměty pak mohou být vymrštěny do prostoru vozidla a může dojít k těžkým nebo smrtelným zraněním.

- Vždy používejte vhodné a nepoškozené vázací lanka nebo přídržné, resp. upínací pásy.
- Vázací lanka, upínací nebo přídržné pásy upínejte křížem přes náklad na podlaze zavazadlového prostoru a bezpečně upevněte na úchytných okách.
- Při zajišťování předmětů nikdy nepřekračujte maximální povolené tažné zatížení úchytných ok.
- Dejte pozor na to, aby zvláště u plochých předmětů byla horní hrana nákladu vyšší než úchytná oka.
- V závislosti na výbavě se řiďte orientačními štítky pro správné uložení nákladu v zavazadlovém prostoru.
- K úchytným okům nikdy neupevňujte dětskou sedačku.

i Poznámka

- Maximální zatížení úchytných ok je přibližně 3,5 kN.
- Vhodné upínací, resp. přídržné pásy a systémy k zajištění nákladu získáte u něk-

terého servisního partnera. CUPRA doporučuje vyhledat servisního partnera CUPRA nebo smluvního prodejce SEAT.

Sít pro zavazadlový prostor

✓ platí pro země s modelem Leon Sportstourer

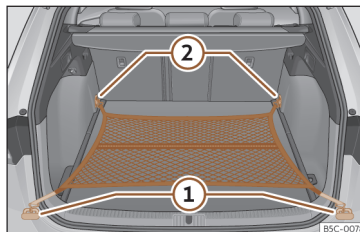

Obr. 126 V zavazadlovém prostoru: vodorovně zavěšená síť pro zavazadlový prostor.

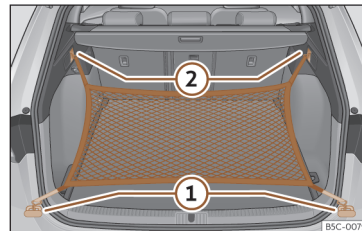

Obr. 127 V zavazadlovém prostoru: oka ① a háčky ② k zavěšení sítě pro zavazadlový prostor.

Sít pro zavazadlový prostor brání pohybu lehkého nákladu. V síti se zipem je možné ukládat menší předměty.

Jsou různé možnosti zavěšení sítě pro zavazadlový prostor.

Zavěšení sítě na zavazadla na podlaze zavazadlového prostoru

Popřípadě vyklepte přední úchytná oka
»» strana 142.

- Zavěste háky do úchytných ok ① a ②
»» **obr. 126**AKTIVNÍ»» ⚠. Zíp sítě musí směřovat nahoru.

Zavěšení sítě pro zavazadlový prostor na ložné hraně

- Zavěste krátké háčky sítě do úchytných ok »» obr. 127 ① »» ⚠. Zip sítě musí směřovat nahoru.
- Upevněte napínací pásy do háků na tašky ②.

Sejmutí sítě pro zavazadlový prostor

Zavěšená síť na zavazadla je napnutá »» ⚠.

- Vyhákněte síť na zavazadla z úchytných ok.
- Uložte síť v zavazadlovém prostoru.

⚠ POZOR

Elastická síť na zavazadla se musí natáhnout, když je připevňována na úchytná oka v zavazadlovém prostoru. Zavěšená síť na zavazadla je napnutá. Při nesprávném zavěšování nebo vyvěšování sítě na zavazadla mohou háčky sítě způsobit zranění.

- Háčky sítě držte vždy pevně, aby při zavěšování nebo vyvěšování nevyскоčily náhle z oka.
- Chraňte si při zavěšování a vyvěšování háčků oči a obličej, abyste se v případě nechtěně vyskočeného háčku neporanili.
- Háčky sítě na zavazadla vždy zavěšujte v uvedeném pořadí. Náhle odražený háček může způsobit zranění.

Háky na tašky

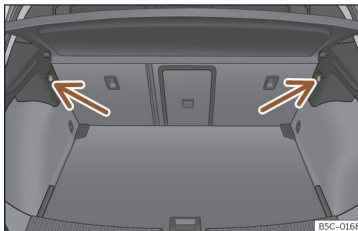

Obr. 128 V zavazadlovém prostoru: háky na tašky (Leon).

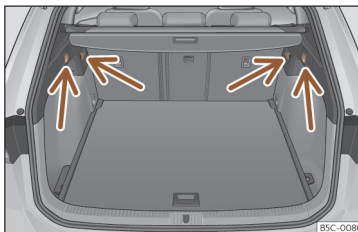

Obr. 129 V zavazadlovém prostoru: háky na tašky (Leon Sportstourer).

V zavazadlovém prostoru se mohou nahoře vlevo a vpravo nacházet háky na zavěšení tašek »» obr. 128, »» obr. 129.

Tyto háčky jsou určeny pro upevnění tašek s lehkými nákupy.

⚠ POZOR

Nikdy nepoužívejte háčky na tašky k vázání zavazadel nebo jiných předmětů. Při náhlých brzdících manévrech nebo při nehodě se mohou háčky ulomit.

Zařízení průchozího nakládání

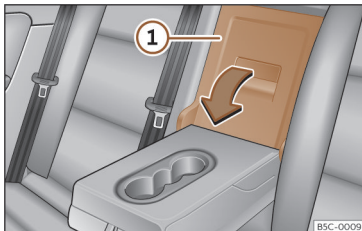

Obr. 130 Na opěradle zadního sedadla: otvor zařízení průchozího nakládání.

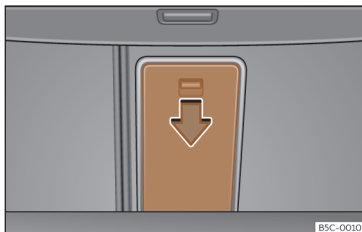

Obr. 131 V zavazadlovém prostoru: otvor zařízení průchozího nakládání.

Na zadním sedadle je za prostřední loketní opěrkou zařízení pro průchozí nakládání pro přepravu dlouhých předmětů v interiéru, jako například lyží.

Aby se interiér Vašeho vozidla neznečistil, měli byste špinavé předměty zabalit např. do deky, dříve než tyto předměty budete posouvat skrz zařízení pro průchozí nakládání.

Pokud je loketní opěrka vyklopena, nesmí se na prostředním sedadle zadní řady přepravovat žádné osoby.

Otevření výklopného víka

- Sklopte dolů prostřední loketní opěrku.
- Vytáhněte ve směru šipky odjišťovací páčku a vyklapte víko zařízení pro průchozí nakládání»» obr. 130 ① Úplně směrem dopředu.
- Otevřete zadní víko.
- Posuňte dlouhé předměty ze zavazadlového prostoru dál skrz zařízení pro průchozí nakládání.
- Zajistěte předměty dobře bezpečnostním pásem.
- Zavřete zadní víko.

Zavření výklopného víka

- Vyklapte víko zařízení pro průchozí nakládání dozadu, až zapadne. Nesmí být viditelná červená značka na straně zavazadlového prostoru.
- Zavřete zadní víko.
- Vyklapte případně prostřední loketní opěrku znovu nahoru.

Poznámka

Zařízení pro průchozí nakládání lze otevřít také ze zavazadlového prostoru. Je nutné při tom stlačit odjišťovací páčku ve směru šipky dolů a víko vyklopot směrem dopředu »» obr. 131.

Oddělovací síť

Použití oddělovací sítě za zadními sedadly

✓ platí pro země s modelem Leon Sportstourer

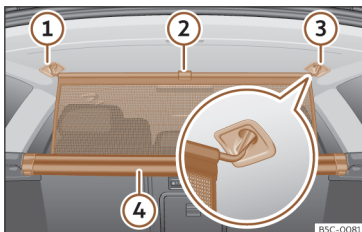

Obr. 132 V zavazadlovém prostoru: zavěšení oddělovací sítě.

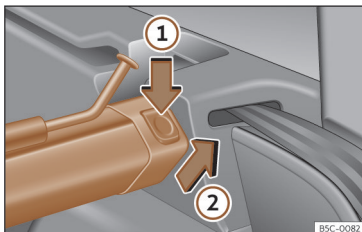

Obr. 133 V zavazadlovém prostoru: sejmutí oddělovací sítě.

Zavěšení oddělovací sítě

- Vytáhněte spojku»» obr. 132 ② směrem nahoru, aby se síť vyjmula z vložky ④.
- Zavěste oddělovací síť na pravé nebo levé straně ③ (zvětšené znázornění).
- Zatažení za tyčku zavěste oddělovací síť do úchyty na druhé straně ①.

Oddělovací síť je správně namontovaná, když jsou koncovky ve tvaru T spolehlivě zaháknuté v příslušných úchytech ③ a ①.

Svinutí oddělovací sítě

- Vyjměte tyčku z úchytů ③ a ①.
- Zatažením rukou směrem dolů sviňte oddělovací síť do vložky ④.

Demontáž oddělovací sítě

- Sklopte opěradla zadních sedadel směrem dopředu.
- Stiskněte levé nebo pravé odjišťovací tlačítko»» obr. 133 ve směru šipky ①.
- Sejměte ve směru šipky»» obr. 133 ② opěrnou miskou.

Montáž oddělovací sítě

- Sklopte opěradla zadních sedadel směrem dopředu.
- Vložte nasazení do pravého nebo levého úchyty.

- Stlačte miskou nosiče vlevo a vpravo proti směru šipky»» obr. 133 ②, tak, aby slyšitelně zaklapla.

Červené značky na uvolňovacích tlačítkách již nesmí být vidět.

⚠ POZOR

- I při řádně namontované oddělovací síti vždy všechny předměty ve vozidle upevněte.
- Při pohybu vozidla se nesmějí za namontovanou oddělovací síť zdržovat žádné osoby.
- K montáži oddělovací sítě při opěradlech zadních sedadel ve vzpřímené poloze se nikdy nasmějí použít držáky opěradel zadních sedadel.

① UPOZORNĚNÍ

V důsledku neodborné montáže oddělovací sítě může dojít k poraněním.

- Dbejte na to, aby Vám oddělovací síť při stahování dolů „nevyklouzla“, protože jinak se jejím vyskočením nahoru mohou poškodit jak oddělovací síť, tak také jiné části vozidla. Vyveďte rukou oddělovací síť směrem dolů.

Použití oddělovací sítě při dopředu sklopených opěradlech zadních sedadel

✓ platí pro země s modelem Leon Sportstourer

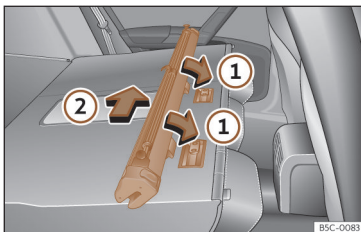

Obr. 134 Montáž oddělovací sítě na opěradlech zadních sedadel

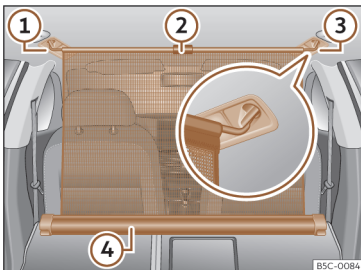

Obr. 135 V zavazadlovém prostoru: zavěšená oddělovací síť při sklopených opěradlech zadních sedadel.

Montáž oddělovací sítě

- Sklopte opěradla zadních sedadel směrem dopředu.
- Vyjměte oddělovací síť z bočních úchytlů.
- Umístěte misku sítě ve spodní části opěrných lišt ve směru šipky»» **obr. 134 ①**.
- Stlačte misku směrem k levé straně vozidla ve směru šipky»» **obr. 134 ②** a až na doraz.
- Přezkoušejte, zda je oddělovací stěna správně upevněná.

Zavěšení oddělovací sítě

- Vytáhněte spojku»» **obr. 135 ②** směrem nahoru, aby se síť vyjmula z vložky »» **obr. 135 ④**.
- Zavěste oddělovací síť na pravé nebo levé straně»» **obr. 135 ③** (zvětšené vyobrazení).
- Zatažením za tyčku zavěste oddělovací síťovou stěnu do úchyty na druhé straně »» **obr. 135 ①**.

Oddělovací síť je správně namontovaná, když jsou koncovky ve tvaru T spolehlivě zaháknuté v příslušných úchytech»» **obr. 135 ③** a ①.

Svinutí oddělovací sítě

- Vyjměte tyčku z úchytlů krycích panelů obložených střešního nosníku.
- Zatažením rukou směrem dolů sviňte oddělovací síť do vložky»» **obr. 135 ④**.

Demontáž oddělovací sítě

- Zatahněte za pouzdro sítě o přibližně 5 cm proti směru šipky»» **obr. 134 ②**.
- Zatažením proti směru šipky»» **obr. 134 ①** vyjměte vložku oddělovací síťové stěny z přídržných lišt.
- Vyklapte opěradla zadních sedadel nazpět.

⚠ POZOR

Při náhlých brzdících manévrech nebo nehodě mohou být předměty vymrštěny do interiéru a zapříčinit tak těžká nebo dokonce smrtelná zranění.

- I při řádně namontované oddělovací síti vždy všechny předměty ve vozidle upevněte.
- Při pohybu vozidla se nesmějí za namontovanou oddělovací síť zdržovat žádné osoby.

⚠ POZOR

Opěradla zadních sedadel se nesmějí vyklopot nazpět bez předchozího odstranění oddělovací sítě.

① UPOZORNĚNÍ

V důsledku neodborné montáže oddělovací sítě může dojít k poraněním.

- Dbejte na to, aby Vám oddělovací síť při stahování dolů „nevyklouzla“, protože jinak »»

se jejím vyskočením nahoru mohou poškodit jak oddělovací síť, tak také jiné části vozidla. Vyved'te rukou oddělovací síť směrem dolů.

Střešní nosiče zavazadel

Úvod k tématu

Střecha vozidla byla vyvinuta tak, aby optimalizovala aerodynamiku. Z tohoto důvodu nelze montovat žádné příčné tyče nebo jiné běžné systémy nosičů do střešního žlábků střechy.

Protože střešní žlábek je zabudován ve střechě, aby se zmínil odpor vzduchu, smí se používat pouze speciálně CUPRA schválené příčné tyče a systémy nosičů.

Případy, ve kterých by se měly příčné tyče a systém nosičů odmontovat

- Pokud se nepoužívají.
- Jestliže vozidlo projíždí myčkou.
- Jestliže výška vozidla překračuje povolenou podjezdnou výšku, např. v některých garážích.

⚠ POZOR

- Upevněte náklad vždy vhodnými řemeny nebo upínacími pásy v perfektním stavu.

- Objemné, těžké, dlouhé nebo ploché uložení působí negativně na aerodynamiku, těžiště a jízdní vlastnosti vozidla.
- Neprovádějte náhlé brzdící a jízdní manévry.
- Rychlost a způsob jízdy vždy přizpůsobte viditelnosti, povětrnostním podmínkám, stavu vozovky a podmínkám provozu.

ⓘ UPOZORNĚNÍ

- Odmontujte příčné tyče a systém nosičů vždy před průjezdem mycí linkou.
- Výška Vašeho vozidla se montáží příčných tyčí, střešního nosiče a připevněním nákladu změní. Zajistěte proto, aby výška vozidla nepřekročila stávající výšky pro průjezd, např. u podjezdů nebo dveří garáže.
- Příčné tyče, systém nosičů a na to naložený náklad by neměly vést před střešní anténu a ani bránit jak otvírání panoramatické posuvné střechy, tak zadnímu víku.
- Dejte pozor, aby otevření zadní víko nenarazilo na střešní náklad.

⚙ Životní prostředí

U namontované příčné tyče a systému nosičů se musí počítat v důsledku zesíleného aerodynamického odporu se zvýšenou spotřebou paliva.

Upevnění příčných tyčí a nosičového systému

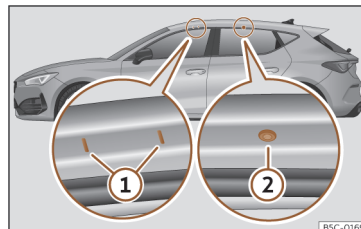

Obr. 136 Upevňovací body podélných nosičů pro střešní nosič zavazadel (Leon).

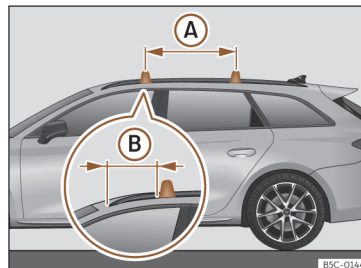

Obr. 137 Upevňovací body podélných nosičů pro střešní nosič zavazadel (Leon Sportstourer).

Příčné tyče jsou základem pro celou řadu speciálních systémů střešních nosičů. Pro

Přeprava a praktická vybavení

přepřevu zavazadel, jízdních kol, surfových plováků, lyží a lodí je nutné z bezpečnostních důvodů používat speciální systémy nosičů. Vhodné příslušenství je k dostání u servisních partnerů CUPRA nebo u každého smluvního prodejce SEAT.

Upevněte příčné tyče a systém nosičů vždy řádným způsobem. Zohledněte vždy návod k montáži příslušných příčných tyčí a systémů nosičů.

Leon

Přední a zadní upevňovací body ① a ② jsou viditelné pouze při otevřených dveřích >>> obr. 136.

Leon Sportstourer

Příčné tyče se upevňují na boční střešní lišty. >>> obr. 137. Vzdálenost mezi příčnými tyčemi ① musí být přibližně 75 cm a vzdálenost přední příčné tyče od předního držáku boční lišty střechy ② musí být 30 cm.

⚠ POZOR

Chybným upevněním a používáním příčných tyčí a systému nosičů se může celá konstrukce ze střechy uvolnit a způsobit nehodu nebo poranění.

- Dodržujte vždy návod k montáži od výrobce.
- Překontrolujte šroubová spojení a upevňovací prostředky vždy před započítím

Jízdy a dotáhněte je příp. po krátké jízdě. U delších jízd byste měli šroubová spojení a upevňovací prostředky krátce zkontrolovat při každém zastavení.

- Neprovádějte na příčných tyčích nebo systému nosičů žádné úpravy ani opravy.

ℹ Poznámka

Přečtěte si pozorně návod k montáži příčných tyčí a příslušných systémů nosičů a vozte je vždy s sebou ve vozidle.

Nakládání systémů střešních nosičů zavazadel

Náklad lze upevnit bezpečně pouze poté, co příčné tyče a systém nosičů byly řádně namontovány >>> ⚠.

Maximální přípustné zatížení střechy

Maximální přípustné zatížení na střechu je 75 kg. Zatížení střechy zahrnuje celkovou hmotnost střešního nosiče zavazadel, příčných tyčí a hmotnosti na střeše přepravovaného nákladu >>> ⚠.

Vždy se informujte o hmotnosti střešního nosiče, příčných tyčí, nebo i přepravovaného nákladu a příp. ho zvažte. Nikdy nepřekračujte maximálně povolenou zátěž střechy.

Při použití příčných tyčí a systémů nosičů s nízkým zatížením, nemůže být maximální přípustné zatížení střechy využito. V tomto případě smí být systém střešního nosiče zatížen pouze do meze hmotnosti, uvedené v montážním návodu.

Rozdělení nákladu

Náklad stejnoměrně rozdělte a řádně zajistěte >>> ⚠.

Kontrola upevňovacích prostředků

Poté co jsou příčné tyče a systém nosičů namontovány, by se měly zkontrolovat šroubová spojení a upevňovací prostředky po krátké jízdě a poté v pravidelných intervalech.

⚠ POZOR

- Nikdy nepřekračujte uvedené zatížení střechy, přípustné zatížení náprav nebo přípustnou celkovou hmotnost vozidla.
- Nikdy nepřekračujte kapacitu nákladu na příčných tyčích a systému nosičů, i když ještě není dosaženo maximálního přípustného zatížení střechy.
- Těžké předměty upevněte co nejvíce dopředu a celý náklad rozmístěte rovnoměrně. >>>

⚠ POZOR

Volný nebo neodborně připevněný náklad může spadnout ze střešního nosiče zavazadel a způsobit nehody a zranění.

- Vždy se musí použít vhodné řemeny nebo upínací pásy v bezvadném stavu.

Odkládací prostory

Úvod k tématu

Odkládací přihrádky je možné použít pouze pro odkládání lehkých nebo malých předmětů.

⚠ POZOR

Volné předměty mohou při náhlém jízdním manévru nebo zabrzdění proletět vnitřním prostorem vozidla. Následkem mohou být těžká zranění a také ztráta kontroly nad vozidlem.

- Neukládejte zvířata ani tvrdé, těžké nebo ostré předměty do otevřených přihrádek ve vozidle, na přístrojovou desku, na kryt zavazadlového prostoru, do oblečení a kapes ve vnitřním prostoru vozidla.
- Odkládací přihrádky během jízdy vždy mějte zavřené.

⚠ POZOR

Předměty v oblasti nohou řidiče mohou omezit ovládání pedálů. To může způsobit ztrátu kontroly nad vozidlem a zvýšit nebezpečí těžkých zranění.

- Dbejte, aby bylo možné vždy pedály bez překážky sešlápnout.
- Podlahové rohože musí být vždy bezpečně upevněné.
- Nikdy nepokládejte podlahové rohože nebo jiné podlahové krytiny přes zabudované podlahové rohože.
- Dbejte, aby se do prostoru nohou řidiče během jízdy nemohly dostat žádné předměty.
- Odstraňte předměty z prostoru pro nohy u stojícího vozidla.

⚠ POZOR

Zapalovače ve vozidle se mohou poškodit nebo nepozorovaně zapálit. To může způsobit těžké popáleniny a poškození vozidla.

- Před nastavením sedadla se vždy ujistěte, že se v části pohyblivých dílů sedadla nenachází žádný zapalovač.
- Před zavřením přihrádek se vždy ujistěte, že se v zavíracím prostoru nenacházejí žádné zapalovače.
- Zapalovače nikdy neokládejte do přihrádek nebo na jiné plochy ve vozidle. V důsledku vysokých teplot na povrchu, zvláště v létě, se mohou zapalovače vznítit.

ⓘ UPOZORNĚNÍ

- Ve vnitřním prostoru vozidla nepřechovávejte žádné předměty citlivé na teplo, potraviny nebo léky. Teplo a chlad je mohou poškodit nebo znehodnotit.
- Předměty z materiálů propouštějících světlo, jako např. brýle, lupy nebo průsvitné přísavky na okenních sklech, odložené ve vozidle mohou spojit sluneční paprsky a tím způsobit škody na vozidle.

Schránka v přístrojové desce

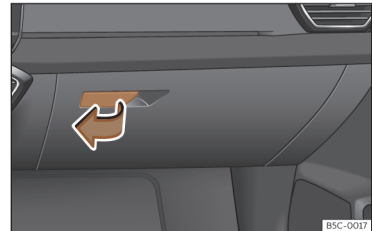

Obr. 138 Na straně spolujedzce: schránka v přístrojové desce.

Otvírání a zavírání schránky v přístrojové desce

Otevření: Zatáhněte za rukojeť»» **obr. 138** a otevřete schránku v přístrojové desce.

Zavření: Přitlačte víko směrem nahoru.

⚠ POZOR

Otevřená schránka v přístrojové desce na straně spolujezdce může zvyšovat riziko závažných poranění v případě nehody nebo při náhlém zabrzdění a jízdním manévru.

- Schránka v přístrojové desce má být během jízdy vždy zavřená.

Odkládací přihrádky pod předními sedadly

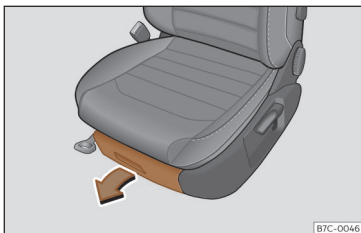

Obr. 139 Odkládací přihrádky pod předními sedadly

Otevření: Zásuvku otevřete stisknutím tlačítka na jejím držadle a jejím vytažením.

Zavření: Zasuňte zásuvku pod přední sedadlo tak, aby zaklapla.

Vždy podle vybavení se může pod sedadlem řidiče nacházet místo odkládací přihrádky,

odkládací přihrádka na knihy (přibližně tak velká jako Návod k obsluze).

⚠ POZOR

Otevřená zásuvka může bránit ovládní pedálů. Následkem mohou být nehody a těžká zranění.

- Zásuvku mějte během jízdy vždy zavřenou. Jinak by mohla zásuvka a případně i předměty ze zásuvky během jízdy vypadnout do prostoru nohou řidiče a omezit tím chod pedálů.

ⓘ UPOZORNĚNÍ

Povolené maximální zatížení zásuvky je 1,5 kg.

Držáky nápojů



Obr. 140 Ve středové loketní opěrce vzadu: držák nápojů.

Držáky nápojových lahví se nacházejí v odkládacích přihrádkách ve dveřích řidiče a spolujezdce.

Přední držák nápojů

Ve středové konzole se nacházejí dva držáky nápojů» obr. 140.

Držák nápojů ve středové loketní opěrce vzadu

Použití: Sklopte dolů prostřední loketní opěrku.

Pokud se držák nápojů již dál nepoužívá, sklopte loketní opěrku zase nahoru.

⚠ POZOR

Nesprávné používání držáku nápojů může způsobit zranění.

- Nikdy nevkládejte do držáku horké nápoje. Během jízdy, při náhlém zabrzdění a při nehodě se mohou horké nápoje vylít z držáku a způsobit opaření.
- Postarejte se, aby se láhve nebo jiné předměty během jízdy nemohly dostat do prostoru nohou řidiče a neomezily tím chod pedálů.
- Nikdy nestavte do držáku nápojů těžké poháry, potraviny nebo jiné těžké předměty. Tyto těžké objekty mohou při nehodě proletět vnitřním prostorem a způsobit těžká nebo smrtelná zranění. »

⚠ POZOR

Uzavřené láhve mohou vlivem horka ve vozidle explodovat a vlivem mrazu prasknout.

- Nenechávejte zavřené láhve po delší dobu v silně rozehrátém nebo vychladlém vozidle.

ⓘ UPOZORNĚNÍ

V držáku nenechávejte během jízdy žádné otevřené nádoby s nápojem. Vylité nápoje mohou (např. při brzdění) způsobit škody na vozidle a elektrických zařízeních.

ℹ Poznámka

Vložky držáků nápojů lze při čištění vyjmout.

Jiné odkládací prostory

Na různých místech ve vozidle najdete další odkládací místa, odkládací přihrádky a držáky:

- Na středové konzole.
- V horní části schránky v přístrojové desce. Hmotnost naložení nesmí překročit 1,2 kg.

- V zadní části vozidla jsou umístěny vlevo a vpravo od sedadel další odkládací přihrádky.

Na prostředních sloupcích a u zadních madel ve střeše se nacházejí háčky na oblečení.

⚠ POZOR

Zavěšené kusy oděvů mohou omezovat výhled řidiče a tím způsobit nehody a těžká zranění.

- Oděvy zavěste na háčky vždy tak, aby měl řidič neomezený výhled.
- Háčky na šaty ve vozidle použijte k zavěšení pouze lehkých oděvů. Nikdy nenechávejte v kapsách žádné těžké předměty nebo předměty s ostrými hranami.
- Nepoužívejte ramínka k zavěšení šatů, protože se ovlivní účinnost hlavových airbagů.

Zásuvky

Zásuvky ve vozidle

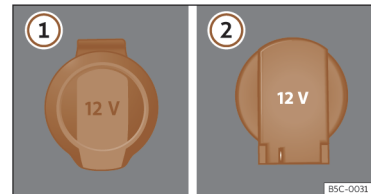

Obr. 141 Zásuvka 12 V: ① v loketní opěrci vpředu, ② v zavazadlovém prostoru.

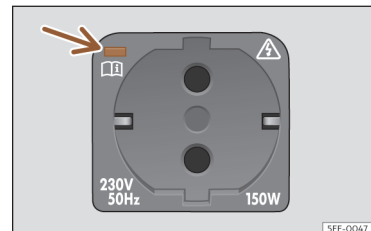

Obr. 142 V zavazadlovém prostoru: 230-voltová zásuvka.

V loketní opěrci vpředu

- Nadzvedněte krytku zásuvky»» obr. 141 ①.

Přeprava a praktická vybavení

- Zasuňte konektor elektrického přístroje do zásuvky.

V zavazadlovém prostoru¹⁾

- Nadzvedněte krytku zásuvky»» obr. 141 ②.
- Zasuňte konektor elektrického přístroje do zásuvky.

Zásuvky USB

V závislosti na výbavě a zemi může mít vozidlo konektory USB s **výhradní funkcí pro nabíjení nebo zásuvky**.

Vstupy USB se nacházejí v zadní části středové konzoly mezi předními sedadly. Každá z těchto přípojek má k dispozici maximální výkon až 10,5 W.

Nejsoudimenzovány pro přehrávání souborů.

Maximální příkon

Zásuvka	Maximální příkon
12 V	120 W
230 V	150 W (300 W - max. 2 minuty)

12V zásuvku v zavazadlovém prostoru lze používat pro elektrické příslušenství.

¹⁾ Leon: na pravé straně; Leon Sportstourer: na levé straně.

Zajistěte, aby maximální příkon, který je uvedený pro každou zásuvku, nebyl překročen. Příkon zařízení najdete na typovém štítku.

Připojují-li se současně dva nebo více elektrických zařízení, zajistěte, aby celkový příkon všech zařízení nebyl vyšší než 190 W »» ①.

230voltová zásuvka

Při běžícím motoru se zásuvka»» obr. 142 automaticky aktivuje při zasunutí zástrčky. Je-li k dispozici dostatek energie, můžete zásuvku používat i při vypnutém motoru »» ③.

Připojení elektrického přístroje: Otevřete kryt a zasuňte konektor do zásuvky až na doraz, aby se odjistila integrovaná dětská pojistka. Zásuvka poskytuje proud pouze při odjštěné dětské pojistce.

Signalizace svítivou diodou u zásuvky

Trvale svítící zelené světlo:

Dětská pojistka je odjštěná. Zásuvka je funkční.

Blikající zelené světlo:

Je vypnuté zapalování, je však k dispozici dostatek energie k napájení zásuvky po dobu nejvýše 10 minut proudem. Když se konektor po uplynutí této doby odpojí, zásuvka se deaktivuje a lze ji opět použít teprve po opětovném zapnutí zapalování.

Signalizace svítivou diodou u zásuvky

Blikající červené světlo:

Existuje nějaká závada, např. odpojení v důsledku příliš silného proudu nebo přehřátí.

Odpojení v důsledku přehřátí

Překročí-li teplota určitou hodnotu, střídač 230voltové zásuvky se automaticky vypne. Odpojení zabrání přehřátí v případě nadměrného odběru proudu připojeným zařízením nebo příliš vysoké okolní teploty. 230voltovou zásuvku lze po uplynutí doby ochlazování opět použít. Nejdříve při tom konektor připojeného zařízení odpojte a potom jej znovu připojte. Brání se tím neúmyslnému opětovnému zapnutí elektrického zařízení.

⚠ POZOR

Elektrická soustava je pod vysokým napětím!

- Do zásuvky nelijte tekutiny.
- Do 230voltové zásuvky nepřipojujte adaptéry nebo prodlužovací kabely! Odjstí se tím dětská pojistka a zásuvka se aktivuje.
- Do 230voltové zásuvky nestrkejte žádné vodivé předměty (například pletací dráty). »

⚠ POZOR

Zásuvka je funkční pouze při zapnutém zapalování. Neodborné použití může způsobit těžká poranění nebo dokonce požár. Proto nesmějí být děti ponechány ve vozidle bez dozoru, v případě že se klíč nachází uvnitř. nebezpečí poranění!

ⓘ UPOZORNĚNÍ

Pro zamezení poškození používejte u zásuvek pouze vhodné zástrčky.

ⓘ UPOZORNĚNÍ

- Zásuvka 230 V:
 - Do zásuvky přímo nezavěšujte příliš těžká zařízení nebo konektory (např. síťový napáječ).
 - Nepřipojujte zářivková svítidla.
 - K zásuvce připojujte pouze zařízení se stejným napětím.
 - Integrované odpojování při přetížení brání zapnutí elektrických zařízení s vysokým náběhovým proudem. V tomto případě odpojte napáječ elektrického zařízení a pokuste se po přibližně 10 sekundách obnovit spojení.

i Poznámka

- Používáním elektrických přístrojů při vypnutém zapalování se vybíjí akumulátor vozidla.

- Pokud je připojený elektrický přístroj příliš horký, okamžitě ho vypněte a odpojte z elektrické sítě.
- Vytáhněte před zapnutím nebo vypnutím zapalování přístroj připojený do USB zásuvky, aby se zamezilo poškození z důvodu kolísání napětí.
- U některých zařízení může při připojení k 230 voltové zásuvce dojít v důsledku menšího výkonu (počtu wattů) k narušení funkce.



Klimatizace

Topení, větrání, chlazení

Úvod

Trízónová klimatizace Climatronic vytápí, větrá, ochlazuje a odvlhčuje vnitřní prostor a rozděluje jej na tři nezávislé oblasti klimatizování (řidič, spolujezdec a zadní prostor).

Klimatizaci lze zapnout různými způsoby:

- Stiskněte **AUTO** v řádku pro klimatizování. >>> **obr. 143** **(A)**
- **NEBO:** Stiskněte  v menu klimatizování >>> strana 158 nebo v náhledu Widget pro klimatizování.
- **NEBO:** Stiskněte  v menu klimatizování >>> strana 158 nebo v náhledu Widget pro klimatizování.
- **NEBO:** Změňte požadovanou teplotu.

Funkce klimatizace Climatronic je neúčinnější při zavřených oknech a skleněné střeše.

Některé funkce a záložky menu závisejí na vybavení.

Rozpoznávání cestujících

✓ Platí pro: hybridní vozidla.

Prostřednictvím funkce rozpoznávání cestujících pro přední sedadla nebo zadní sedadla

se pro neobsazená sedadla omezuje klimatizování příslušné zóny, aby se zmenšila spotřeba energie ve vozidle.

Omezení klimatizování je signalizováno následovně:

- **Klimatizační zóna pro cestující vpředu:** v nastavení teploty pro spolujezdce se místo zvolené teploty zobrazuje **ECO**.
- **Oblast vzadu:** v nastavení teploty pro zadní oblast se místo zvolené teploty zobrazuje **ECO**. Omezení klimatizování se také zobrazuje na ovládacím prvku v zadní oblasti.

Funkce dosaženého procentního podílu klimatizování

Signalizuje, kolik ještě chybí k dosažení požadované komfortní teploty.

Potom se na displeji zobrazí údaj 100 %. Je k dispozici signalizace pro oblast řidiče a další pro oblast spolujezdce.

Prachový a pylový filtr

Prachový a pylový filtr s vločkou s aktivním uhlím snižuje znečištění do vnitřního prostoru vozidla vnikajícího vnějšího vzduchu.

Prachový a pylový filtr se musí pravidelně měnit, aby neměl vliv na výkon klimatizace.

Jestliže účinnost filtru provozem vozidla v silně znečištěném ovzduší klesne, je nutné filtr

vyměnit i mezi stanovenými servisními prohlídkami.

⚠ POZOR

Špatné podmínky viditelnosti skrze okenní skla zvyšují nebezpečí nárazu a nehody, které mohou způsobit těžká zranění.

- Vždy se ujistěte, že je ze všech okenních skel odstraněn led, sníh a zamízení, abyste měli dobrý výhled ven.
- Vyjed'te, až když je zaručen dobrý výhled.
- Vždy se ujistěte, že jsou klimatizace a vyhřívání zadního skla správně používány, abyste měli dobrý výhled ven.
- Nikdy nepoužívejte po delší dobu cirkulační provoz. Při vypnutém chlazení v cirkulačním provozu se mohou okna velmi rychle zamížit a podstatně omezit výhled ven.
- Není-li již zapotřebí, cirkulační provoz vypněte.

⚠ POZOR

Vydýchaný vzduch může vést k rychlé únavě a nesoustředěnosti řidiče, což může způsobit nárazy, nehody a těžká zranění.

- Nikdy nenechávejte ventilátor vypnutý delší dobu ani po delší dobu nepoužívejte cirkulační provoz, protože pak není do vnitřního prostoru přiváděn čerstvý vzduch.

ⓘ UPOZORNĚNÍ

- Výměnu pylového filtru provádí zásadně odborný servis
- Pokud máte podezření, že byla klimatizace poškozena, vypněte ji. Tím můžete zabránit následným škodám. Klimatizaci nechte neprodleně zkontrolovat u některého servisního partnera.
- Opravárenské práce na klimatizaci vyžadují odborné znalosti a speciální nářadí. CUPRA doporučuje navštívit servisního partnera CUPRA nebo smluvního prodejce SEAT.

ⓘ Poznámka

- Při vypnutém chlazení se nasávaný vnější vzduch neodvlhčuje. Abyste zabránili zamrzání skel, doporučuje CUPRA nechat zapnuté chlazení (kompresor). Ťukněte kvůli tomu na funkční tlačítko **A/C**. Symbol by se měl rozsvítit.
- Maximální topného výkonu a rychlého odmrazení skel můžete docílit, až když teplota motoru dosáhne provozní hodnoty.
- Abyste neomezili topný, resp. chladič výkon a zamezili zamrzování skel, nesmí být přívod vzduchu před čelním sklem zanesen ledem, sněhem nebo listím.
- Vzduch vycházející z hubice výstupu vzduchu ventilační soustavy a proudící do celého interiéru uniká přitom existujícími odvětrávacími štěrbinami do zavazadlového prostoru. Proto nesmí být tyto

»

odvětrávací štěrby zakryté žádnými předměty.

- Při zapnutém cirkulačním provozu nekuřte. Kouř vstupující do systému klimatizace zanechává usazeniny ve výparníku, což způsobuje nepříjemný zápach.
- Doporučuje se, klimatizaci minimálně jednou za měsíc zapnout, aby se namazala těsnění a spojovací místa zařízení a tím se zabránilo vzniku netěsností. Pokud zjistíte snížení chladicího výkonu, obraťte se na servisního partnera a nechte zařízení překontrolovat.
- Jakmile je požadován obzvláště vysoký výkon motoru, kompresor klimatizace se přechodně odpojí.



Ovládací prvky klimatizace Climatronic



Obr. 143 Schématické zobrazení: funkce klimatizování

A Climabar

Pevná lišta v horní oblasti displeje systému infotainmentu» **obr. 143 A** (i při jeho deaktivaci), která obsahuje následující klimatické funkce:

-  Signalizuje stav/otáčky ventilátoru. Stisknutím se lze dostat do menu Klimatizování» strana 158.
-  Přístup do podmenu pro vyhřívání sedadel» strana 161.



Teplota Při pohybu prstu přes čísla směrem odleva doprava nebo obráceně se nastavuje požadovaná teplota. Ťuknutím na stejná čísla se dostanete do podmenu nastavování teploty.

NEBO: Prostřednictvím dotykových oblastí **1** a **2** (modré/červené) lze nastavit teplotu pro klimatizaci» **obr. 143**.

 Zapnutí a vypnutí cirkulačního provozu »» strana 160.

Podmenu pro nastavování teploty

Je to podmenu s následujícími funkcemi:

-  /  Ťukněte, aby se nastavila požadovaná teplota pro stranu řidiče a spolujezdce. Nastavení lze také provádět prostřednictvím dotykového ovladače.

SYNC Převzetí nastavení teploty na straně řidiče pro všechna sedadla.

Menu Klimatizování

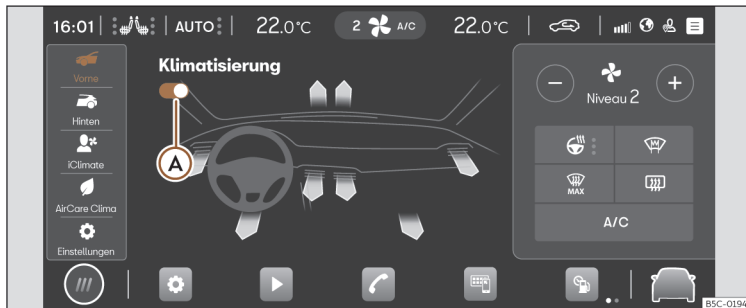

Obr. 144 Schématické zobrazení: menu Klimatizování.

V menu Klimatizování se vždy podle vybavení vozidla nacházejí tato podmenu:





Podmenu Vpředu

Podmenu pro klimatizování předního prostoru vozidla s následujícími funkcemi:

-  Zapnutí a vypnutí klimatizace Climatronic» obr. 144 .

Hubice výstupu vzduchu Ťuknutím na požadovanou šipku se rozdělování vzduchu přivádí směrem k jedné nebo více dále následujícím oblastem: nohy, horní část těla nebo přední sklo. Prostřednictvím šipek znázorněná barva neudává teplotu vystupujícího vzduchu, nýbrž

požadovanou teplotu v závislosti na vnějších podmínkách.

-  Ruční nastavení otáček ventilátoru ťuknutím na  nebo .
-  Zapnutí vyhřívání volantu, změna úrovně vyhřívání nebo vypnutí vyhřívání volantu. Rovněž se zobrazuje stav vyhřívání volantu (zapnut/vypnuto) a úroveň vyhřívání.
Vyhřívání volantu a nastavení úrovně vyhřívání lze také provádět prostřednictvím multifunkčního volantu» strana 162.
-  Odmrazovací funkce klimatizace Climatronic odstraňuje led a zkonzenzovanou vodu z čelního skla. Vzduch se při tom

odvlhčuje a ventilátor nastaví na vyšší úroveň otáček.

Je-li tato funkce aktivovaná, deaktivuje se klimatizování pro zadní sedadla.

-  Vyhřívání zadního skla funguje pouze při běžícím motoru a nejpozději po 10 minutách se automaticky vypíná. Mělo by se vypínat, jakmile je sklo opět čisté. Zmenšená spotřeba elektrického proudu se příznivě projeví na spotřebě paliva.
Aby se akumulátor zbytečně nezatežoval, může se vyhřívání zadního skla automaticky přechodně odpojit, dokud se neobnoví normální provozní podmínky.



A/C Zapnutí a vypnutí chladicí a odmlžovací soustavy.

AUTO V režimu **AUTO** zůstává zvolená soustava konstantní. Otáčky ventilátoru a rozdělování vzduchu jsou regulovány automaticky. Režim **AUTO** se deaktivuje v okamžiku ruční změny otáček ventilátoru a/nebo rozdělování vzduchu.

Otáčky ventilátoru v režimu **AUTO** lze pro klimatizační profily (*slabě*, *středně* nebo *silně*) nastavit postupným ťukáním na funkční tlačítko **AUTO**. Nastavení klimati-začních profilů lze provádět v podmenu Nastavení.

Podmenu Vzadu

Podmenu pro klimatizování zadního prostoru vozidla s následujícími funkcemi:

-  Zapnutí a vypnutí klimatizace Climatronic.
-  Při osvětleném symbolu nelze ze zadního prostoru nastavovat teplotu.
-  \oplus / \ominus Ťukněte, aby se nastavila teplota pro zadní sedadla.

Podmenu iClimate

Podmenu s různými inteligentními a/nebo automatickým funkcemi:

-  Ohřívání rukou: automaticky přizpůsobuje po určitou dobu funkci klimatizace tak, aby se zahřívala oblast volantu.

-  Chlazení nohou: automaticky přizpůsobuje po určitou dobu funkci klimatizace tak, aby se ochlazoval prostor nohou.

-  Odmlžení čelního skla: automaticky přizpůsobuje po určitou dobu provoz klimatizace tak, aby se odmlžovalo čelní sklo.

-  Ohřívání nohou: automaticky přizpůsobuje po určitou dobu funkci klimatizace tak, aby se zahřívával prostor nohou.

-  Fresh Air: automaticky přizpůsobuje po určitou dobu provoz klimatizace tak, aby se vnitřní prostor vozidla větral.

-  Okamžité chlazení: automaticky přizpůsobuje po určitou dobu funkci klimatizace tak, aby se vnitřní prostor vozidla chladil.

Podmenu AirCare Clima

Klimatizace obdrží filtr, který může omezit vnikání alergenů obsahujícího znečištění.

Při aktivované funkci Air Care je zapnutý cirkulační provoz, který se automaticky nepřetržitě reguluje tak, aby se nerozpoznával sklon k zamření skel.

-  Funkci AirCare lze aktivovat nebo deaktivovat ťuknutím.
- Ťuknutím na **i** se obdrží informace o funkci systému AirCare.

Podmenu Nastavení

Je to podmenu s následujícími funkcemi:

- Automatický cirkulační provoz: k zapnutí a vypnutí automatického cirkulačního provozu»» strana 160 .
- Klimatizační profily: k nastavení otáček ventilátoru (*slabě*, *středně* nebo *silně*) během provozu v režimu **AUTO**.
- Smart Heated Seats: ťuknutím na  se aktivuje/deaktivuje funkce inteligentního vyhřívání sedadla řidiče a spolujezdce»» strana 161.

Pokyny k provozu klimatizace

Chladicí zařízení pro vnitřní prostor vozidla funguje pouze při běžícím motoru a zapnutém ventilátoru.

Ekonomické používání klimatizace

Při zapnuté klimatizaci spotřebává kompresor klimatizace část výkonu motoru, což ovlivňuje spotřebu paliva.

Funkce klimatizace je nejučinnější při zavřených oknech a skleněné střeše. Když je však vnitřní prostor stojícího vozidla silně zahřátý slunečním zářením, může proces ochlazování urychlit krátkodobé otevření oken a skleněné střechy. »

Změna jednotky teploty (Climatronic)

Přepnutí ukazatele teploty na displeji systému infotainmentu ze stupňů Celsia na stupně Fahrenheitů se provádí prostřednictvím funkčního tlačítka **Nastavení > Jednotky**.

Chladicí zařízení nelze zapnout

Nelze-li chladicí zařízení zapnout, může to mít následující příčiny:

- Neběží motor.
- Je vypnutý ventilátor.
- Je spálená pojistka klimatizace.
- Vnější teplota je nižší než přibližně +3°C (+38°F).
- Kompresor klimatizace byl přechodně vypnut kvůli příliš vysoké teplotě chladicí kapalin motoru.
- Na vozidle se vyskytuje ještě nějaká jiná vada. Klimatizaci nechte neprodleně zkontrolovat u některého servisního partnera.

Zvláštnosti

Při vysoké vlhkosti okolního vzduchu a vysokých okolních teplotách může z výparníku klimatizačního zařízení odkapávat **zkondenzovaná voda** a vytvářet pod vozidlem kaluže. To je normální a není to příznak netěsnosti!

i Poznámka

V důsledku zbytkové vlhkosti v klimatizaci se může po spuštění motoru zamlžit čelní sklo. Aby se čelní sklo co možná nejrychleji zbavilo povlaku, zapněte funkci odmrazování.

Ovládací prvky vzadu

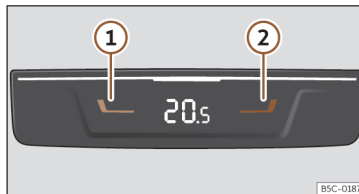

Obr. 145 Ve středové konzole vzadu: Ovládací prvky pro zadní sedadla.

Teplota

- Stiskněte tlačítka **1** a **2** » **obr. 145**, aby se nastavila teplota pro zadní sedadla.

Hubice výstupu vzduchu

K dosažení dostatečného výkonu topení, chlazení a přívodu vzduchu do vnitřního prostoru vozidla by měly výstupní hubice vzduchu zůstat otevřené.

- K zavření výstupních hubic vzduchu na levé straně přesuňte úchyt příslušné hubice zcela směrem doprava. K zavření výstupních hubic vzduchu na pravé straně přesuňte úchyt příslušné hubice zcela směrem doleva.
- Pomocí úchytu ve větrací mřížce nastavte směr výstupu vzduchu.

Další nenastavitelné výstupní hubice vzduchu se nacházejí v přístrojové desce, v prostorch nohou a v zadní oblasti vnitřního prostoru vozidla.

i Poznámka

Před výstupní hubice vzduchu neumísťte potraviny, léky nebo jiné na chlad, resp. teplo citlivé předměty, protože se účinkem vzduchu poškodí nebo stanou nepoužitelnými.

Cirkulující vzduch

Cirkulační provoz brání vniknutí vnějšího vzduchu do vnitřního prostoru vozidla.

Při velmi vysokých vnějších teplotách by se měl ruční cirkulační provoz krátce zvolit, aby se vnitřní prostor rychleji ochladil.

Z bezpečnostních důvodů se cirkulační provoz při stisknutí  vypíná.

Ruční zapnutí a vypnutí cirkulačního provozu

- K ručnímu zapnutí nebo vypnutí cirkulačního provozu stiskněte tlačítko .

Automatický cirkulační provoz klimatizace Climatronic

Při zapnutém automatickém cirkulačním režimu se do vnitřního prostoru dostává čerstvý vzduch. Když systém rozpozná zvýšenou koncentraci škodlivin v ovzduší, automaticky zapne cirkulační provoz. Jakmile je obsah škodlivin opět v normálním rozmezí, cirkulační provoz se vypne.

Systém nemůže rozpoznávat nepříjemné zápachy.

- Aktivace/deaktivace automatického cirkulačního provozu se provádí v menu pro nastavení klimatizace. V řádku klimatizace se zobrazí **A** společně se symbolem cirkulace vzduchu  a signalizuje se tak aktivace funkce»» strana 157 .

Vyhřívání předních sedadel

Při zapnutém zapalování mohou být sedáky a opěrada předních sedadel elektricky vyhřívány.

Ovládání vyhřívání sedadel

Ťuknutím na symbol  v řádku klimatizování»» **obr. 143 (A)** se otevře menu vyhřívání sedadel.

- K zapnutí vyhřívání sedadla s nejvyšší úrovní vyhřívání ťukněte na funkční tlačítko pro levé nebo pravé sedadlo.
- Ťukněte opakovaně na funkční tlačítko pro levé nebo pravé sedadlo, až se nastaví požadovaná úroveň.
- K vypnutí vyhřívání sedadla ťukněte opakovaně na funkční tlačítko pro příslušné sedadlo, aby již nesvítila žádná svítivá dioda.
- Úroveň vyhřívání sedadla lze také nastavit ťuknutím **dvěma** prsty na dotykové běžce »» **obr. 143 (1)** nebo **(2)** (levé nebo pravé sedadlo).

Když se během přibližně 10 minut znovu zapne zapalování, aktivuje se automaticky pro sedadlo řidiče naposledy nastavený stupeň vyhřívání.

Smart Heated Seats

Jedná se o inteligentní funkci, která kvůli zvýšení komfortu automaticky reguluje vyhřívání sedadla řidiče a spolujezde.

K získání přístupu k funkci Smart Heated Seats je zapotřebí předem aktivovat službu CUPRA CONNECT Personalizace»» strana 177.

Funkce Smart Heated Seats potřebuje určitou dobu, aby se seznámila se zvyklostmi uživatele. Zahájení procesu zaučení je signalizováno na displeji infotainmentu. Během tohoto procesu je také zobrazován postup (Zaučování) až do dokončení (AUTO).

Po ukončení procesu zaučení se zapínání a regulace úrovně vyhřívání uskutečňuje automaticky.

Neposkytuje-li systém při automatické regulaci požadovanou úroveň teploty, lze vyhřívání sedadla nastavit ručně a funkce se tak optimalizuje (Optimalizace). Optimalizační proces je signalizován v podmenu pro sedadla na displeji infotainmentu.

K vrácení procesu do původního stavu a k novému zahájení doby zaučování otevřete podmenu **Nastavení > Vynulovat profil řidiče / spolujezde**.

Kdy by se nemělo vyhřívání sedadel zapínat?

Vyskytne-li se některá z následujících okolností, nemělo by se vyhřívání sedadla zapínat:

- Sedadlo je volné.
- Sedadlo je opatřeno ochranným potahem.
- Na sedadle je umístěna dětská sedačka.
- Plocha sedáku je mokrá nebo vlhká. »

Ovládání

- Okolní teplota nebo teplota vnitřního prostoru je vyšší než +25°C (77°F).

⚠ POZOR

Osoby, které kvůli užívání léků, ochrnutí nebo chronickým nemocím (jako cukrovka) nevnímají bolest nebo teplo nebo mají omezené vnímání nebo děti mohou při používání vyhřívání sedadel utrpět popáleniny zad, zadku nebo nohou.

- Osoby s omezenou vnímavostí bolesti a tepla nasmějí nikdy vyhřívání sedadel používat.
- Pokud se objeví závada v regulaci teploty, vyhledejte odborný servis.

⚠ POZOR

Promáčením čalounění může dojít k chybnému fungování vyhřívání a zvýšení rizika popálení.

- Mějte na paměti, aby byla plocha sedáku suchá, dřív než vyhřívání sedadla zapnete.
- Nesedějte si na sedadlo ve vlhkém nebo mokřem oblečení.
- Neodkládejte na sedadlo žádné vlhké nebo mokřé předměty a části oblečení.
- Nevylíjte na sedadlo žádné tekutiny.

ⓘ UPOZORNĚNÍ

- Abyste nepoškodili topné prvky vyhřívání sedadel, neklekejte na sedadla ani je jiným způsobem bodově nezatežujte.

• Kapaliny, ostré předměty a izolační materiály (např. potah sedadla pro děti) mohou vyhřívání sedadel poškodit.

- V případě zápachu vyhřívání okamžitě vypněte a odvezte ke kontrole do odborného servisu.

⚙ Životní prostředí

Vyhřívání sedadel nechte zapnuté jen tak dlouho, dokud je to nezbytně nutné. Jinak se zbytečně zvyšuje spotřeba paliva.

ℹ Poznámka

Pro funkci Smart Heated Seats je třeba respektovat následující informace:

- Systém může proces zaučení vrátit do původního stavu, pokud nebyl jeho výsledek uspokojivý.
- Pro každého registrovaného uživatele je pro sedadlo řidiče zapotřebí vlastní proces zaučení.
- Proces zaučení pro sedadlo spolujezdce je aktivní nezávisle na registrovaném uživateli.
- U hybridních vozidel může použití funkce rozšířeného nezávislého klimatizování nepříznivě ovlivnit dobu zaučení funkce.

Vyhřívání volantu

Vyhřívání volantu je funkční pouze při běžícím motoru.

Úrovně vyhřívání volantu

Zvolená úroveň vyhřívání volantu se zobrazuje na displeji panelu přístrojů a v menu pro klimatizaci.

Ovládání úrovně se provádí prostřednictvím tlačítka  na multifunkčním volantu.

• **Krátké stisknutí (kratší než 1 sekunda):** zapnutí vyhřívání na nejvyšší úroveň. Stiskněte vícekrát tlačítko na volantu, až bude nastavena požadovaná úroveň. K vypnutí vyhřívání stiskněte vícekrát tlačítko na volantu, až se na panelu přístrojů rozsvítí pro vyhřívání volantu symbol **OFF**.

• **Dlouhé stisknutí (delší než 1 sekunda):** vypnutí vyhřívání přímo z úrovně, která je právě v provozu. Když se tlačítko na volantu znovu dlouze stiskne, vyhřívání se zapne přímo na naposledy před vypnutím uloženou úroveň.

Řízení úrovně vytápění lze také provádět prostřednictvím menu Klimatizování v systému infotainmentu:

- Ťukněte na funkční tlačítko pro vyhřívání volantu . Vyhřívání se zapne na nejvyšší úroveň.
- K nastavení požadované úrovně vyhřívání ťukněte opakovaně na funkční tlačítko.

Klimatizace

- K vypnutí vyhřívání volantu ťukajte opakovaně na funkční tlačítko, až již nesvítí žádná svítivá dioda.

Automatické vypnutí

Vyhřívání volantu se automaticky vypne při výskytu některé z dále uvedených okolností:

- Příliš vysoký příkon.
- Závada systému vyhřívání volantu.
- Vypnutí zapalování.

Nezávislé větrání

Pomocí funkce nezávislého větrání lze na jaře nebo v zimě provětrávat vnitřní prostor vozidla.

Pro nezávislé větrání potřebnou energii poskytuje 12V akumulátor vozidla.

Funkce ventilace se ovládá prostřednictvím mobilní aplikace služeb CUPRA CONNECT nebo přes internetový portál MyCUPRA.

Připojení nezávislého větrání

Funkci lze zapnout následovně:

- Prostřednictvím tlačítka pro okamžité zapnutí/vypnutí v aplikaci nebo internetovém portálu MyCUPRA se funkce nezávislého větrání vypne okamžitě.

- Prostřednictvím naprogramování času odjezdu.

Je-li stav nabití 12V akumulátoru příliš nízký, nezávislé větrání se nezapne.

Vypnutí nezávislého větrání

K vypnutí nezávislého větrání dojde v následujících situacích:

- Po uplynutí uživatelem v aplikaci nebo internetovém portálu MyCUPRA nastavené doby provozu pro režim okamžitého zapnutí/vypnutí.
- Prostřednictvím tlačítka pro okamžité zapnutí/vypnutí v aplikaci nebo internetovém portálu MyCUPRA se funkce nezávislého větrání vypne okamžitě.
- Po dosažení naprogramovaného času odjezdu.

Maximální doba provozu nezávislého větrání je 60 minut.

Programování odjezdu/začátku jízdy

Aktivace nezávislého větrání pro naprogramovaný časový údaj je platná pouze pro jediný větrací proces. Čas odjezdu je nutné pro každý větrací proces znovu naprogramovat.

Před programováním času odjezdu je nutné zkontrolovat správné nastavení data a času ve vozidle.

Na základě naprogramovaného času odjezdu určí vozidlo výpočtem v závislosti na vnějších podmínkách potřebnou dobu provozu nezávislého topení.

ⓘ UPOZORNĚNÍ

Na vedro nebo chlad citlivé potraviny, léky a jiné předměty se mohou vystupující proudem vzduchu poškodit.

- Neumisťujte potraviny, léky nebo jiné na teplotu citlivé předměty před větrací kanály.

ⓘ Poznámka

Když se nezávislé topení zapne vícekrát na delší dobu, klesne stav nabití 12V akumulátoru. Doporučuje se podniknout delší jízdu, aby se nabití akumulátoru obnovilo.

Nezávislé klimatizování

Úvod

- ✓ Platí pro: hybridní vozidla.

Pomocí nezávislého klimatizování lze vnitřní prostor vozidla chladit, větrat nebo vytápět u stojícího vozidla. Lze také čelní sklo zbavovat ledu, zamrznutí nebo tenké vrstvy sněhu. Nezávislé klimatizování je napájeno prostřednictvím zásuvky nebo vysokonapěťového akumulátoru vozidla. »

Nezávislé klimatizování lze programovat a ovládat prostřednictvím menu **Manažer akumulátoru** v systému infotainmentu, prostřednictvím mobilní aplikace služeb CUPRA CONNECT a v internetovém portálu MyCUPRA.

ⓘ UPOZORNĚNÍ

Proudícím vzduchem mohou být poškozeni nebo učiněny nepoužitelnými na horko nebo chlad citlivé potraviny, léky a předměty.

- Neumisťujte potraviny, léky nebo jiné na teplotu citlivé předměty před hubice výstupu vzduchu.

ℹ Poznámka

Při provozu nezávislého klimatizování bez připojeného nabíjecího kabelu se zkrátí dojezd vozidla. Při extrémních okolních teplotách nemusí být topný a chladič výkon nezávislého klimatizování dostatečný k dosažení požadované teploty.

Ovládání nezávislého klimatizování

✓ Platí pro: hybridní vozidla.

Provoz nezávislého klimatizování při nepřipojeném nabíjecím konektoru

Nezávislé klimatizování lze provozovat bez připojeného nabíjecího konektoru. Při nepřipojeném nabíjecím konektoru je provoz nezávislého klimatizování zajišťován vysokonapěťovým akumulátorem.

- Vyvolejte menu **Manažer akumulátoru**.
- Zvolte menu **Nastavení**.
- Zapněte funkci **V případě potřeby aktivovat napájení prostřednictvím vysokonapěťového akumulátoru**.

Nezávislé klimatizování lze provozovat pouze v případě dostatečně nabitého vysokonapěťového akumulátoru.

Nastavení požadované teploty

- Nastavení požadované teploty pro nezávislé klimatizování se provádí v menu systému infotainmentu **Manažer akumulátoru** prostřednictvím ⊕ nebo ⊖.

Zapnutí nezávislého klimatizování

Nezávislé klimatizování topení lze zapnout následovně:

- Stiskněte tlačítko pro okamžité zapnutí/vypnutí v mobilní aplikaci nebo v internetovém portálu MyCUPRA.
- Ťukněte na symbol okamžitého klimatizování ☒ v systému infotainmentu (u stojícího vozidla). Během okamžitého klimatizování se vozidlo klimatizuje po dobu nejvýše 30 minut.

- Automaticky prostřednictvím naprogramování času odjezdu v mobilní aplikaci, v internetovém portálu MyCUPRA nebo v systému infotainmentu přes menu **Manažer akumulátoru**» strana 165.

Vypnutí nezávislého klimatizování

Nezávislé klimatizování lze vypnout následovně:

- Stiskněte tlačítko pro okamžité zapnutí/vypnutí v mobilní aplikaci nebo v internetovém portálu MyCUPRA.
- Ťukněte na symbol okamžitého klimatizování ☒ v systému infotainmentu (při vypnutém motoru vozidla). Nezávislé klimatizování lze vypnout pouze tehdy, když bylo zapnuto pomocí uvedeného tlačítka.
- Stiskněte tlačítko pro vypnutí klimatizace v menu Klimatizování v systému infotainmentu (při vypnutém motoru vozidla).
- Automaticky, několik minut po naprogramovaném času odjezdu.
- Automaticky při příliš silném poklesu stavu nabití vysokonapěťového akumulátoru.

ℹ Poznámka

- Při zapnutém nezávislém klimatizování jsou slyšet provozní zvuky.
- Při zvýšené vlhkosti vzduchu a nižší okolní teplotě se může při běžícím nezávislém klimatizování vypařovat z klimatizační

soustavy zkondenzovaná voda. V tomto případě může pod vozidlem unikat vodní pára. To neznamená, že na vozidle existuje nějaká závada.

Programování nezávislého klimatizování

✓ Platí pro: hybridní vozidla.

Nezávislé klimatizování lze programovat v systému infotainmentu s ohledem na plánovaný čas odjezdu. Pro plánovaný čas odjezdu lze naprogramovat požadovanou teplotu.

Vždy podle požadované teploty stanoví vozidlo výpočtem okamžik zapnutí nezávislého klimatizování tak, aby se v čase odjezdu dosáhlo požadované teploty.

Klimatizování vozidla před odjezdem

- Vyvolejte menu **Manažer akumulátoru**.
- Určete plánovaný čas odjezdu.
- Vždy podle potřeby zapněte funkce **Klimatizování a Nabíjení**.

Při současně zapnutých funkcích **Klimatizování a Nabíjení** se nejdříve nabíjí vysokonapěťový akumulátor a potom se klimatizuje vozidlo. Čas odjezdu lze aktivovat pouze po aktivaci obou funkcí.

Při připojení nabíjecím konektoru se klimatizování vozidla zahájí 30 minut před plánovaným časem odjezdu. Nevytvoří-li se po uplynutí plánovaného času odjezdu připravenost k jízdě, vozidlo se klimatizuje dalších 15 minut.

Není-li nabíjecí konektor připojen, zkrátí se doba procesu klimatizování na 10 minut. Prodloužení doby procesu u vozidla nepřipraveného k jízdě je 5 minut.

Nezávislé klimatizování se automaticky vypne.

Rozšířené nezávislé klimatizování

V menu **Manažer akumulátoru** existuje možnost připojení rozšířeného klimatizování, pomocí něhož u vozidla klimatizovaného buď prostřednictvím okamžitého klimatizování nebo naprogramovaného času odjezdu automaticky před časem odjezdu lze zapnout komfortní spotřebiče, jako například vyhřívání sedadel, vyhřívání volantu nebo vyhřívání zadního skla, pokud to klimatizace Climatronic považuje za nutné (v zimě).

Komfortní spotřebiče závisejí na vybavení.

- Vyvolejte menu **Manažer akumulátoru**.
- Ťkněte na symboly sedadel, jejichž komfortní spotřebiče se mají navíc k nezávislému klimatizování zapnout. Symbol sedadla řidiče zůstává standardně stále aktivovaný (symbol

sedadla řidiče zahrnuje komfortní spotřebiče, vyhřívání sedadla a vyhřívání volantu).

- K zapnutí vyhřívání zadního skla před odjezdem aktivujte funkci **Automatické vyhřívání zadního skla**.

Maximální doba provozu komfortních spotřebičů před odjezdem je přibližně 10 minut.

Okamžitá aktivace vyhřívání zadního skla

Prostřednictvím mobilní aplikace služeb CUPRA CONNECT nebo internetového portálu MyCUPRA lze vyhřívání zadního skla aktivovat nezávisle na tom, zda je nezávislé klimatizování aktivované nebo nikoli.

Klimatizování vozidla při odemknutí vozidla (pomocí otevíření dveří)

- Vyvolejte menu **Manažer akumulátoru**.
- Zvolte **Nastavení**.
- Aktivujte funkci **Při odemknutí vozidla**.

Klimatizování vozidla se zahájí v okamžiku odemknutí.

Kontrola naprogramování

Při zapnutí zapalování se následně zobrazí nastavený časový spínač a v systému infotainmentu konfigurované funkce.

Infotainment

Úvod

První kroky

Úvod k tématu

Funkce a nastavení na infotainmentu závisejí na dané zemi a vybavení.

Před prvním použitím

Abyste mohli optimálně používat nabízené funkce a nastavení, věnujte před prvním použitím pozornost následujícím bodům:

- Dodržujte základní bezpečnostní pokyny »» strana 166.
- Vraťte infotainment nazpět na tovární nastavení.
- Kvůli možnosti rychlého nastavování vyhledejte a na tlačítka předvolby stanic uložte oblíbené rozhlasové vysílače.
- Používejte pouze vhodné zvukové zdroje a datové nosiče.
- Připojte mobilní telefon, abyste mohli prostřednictvím systému infotainmentu telefon ovládat.
- Pro navigaci používejte aktuální kartu.

- K provádění příslušných služeb se zaregistrujte v systému služeb CUPRA CONNECT.

Aktuální dodatečná dokumentace

Pro používání infotainmentu a jeho komponentů věnujte společně s tímto Návodem k obsluze pozornost těmto podkladům:

- Dodatky v palubní literatuře Vašeho vozidla.
- Návody k obsluze mobilního telefonu nebo zvukových zdrojů.
- Návody k obsluze pro datové nosiče a externí přehrávače.
- Příručky pro později namontovaná nebo navíc používaná příslušenství.
- Popisy služeb při používání služeb CUPRA CONNECT.

Bezpečnostní pokyny

Některé oblasti funkcí mohou obsahovat odkazy na webové stránky třetích osob. CUPRA není vlastníkem internetových stránek třetích osob, k nimž lze prostřednictvím odkazů přistupovat, a nenese žádnou zodpovědnost za jejich obsah.

Některé oblasti funkcí mohou obsahovat informace od třetích osob. CUPRA neručí za správnost, aktuálnost a úplnost informací nebo za porušení práv třetích osoby.

Rozhlasové vysílače a vlastníci datových nosičů a zvukových zdrojů zodpovídají za jimi poskytované informace.

Uvědomte si, že na parkovištích, v tunelech, v blízkosti vysokých budov, v horách nebo v důsledku provozu jiných elektrických zařízení, jako například nabíječek, může být příjem rádiového signálu rovněž rušen.

Přijem rádia mohou rušit na anténě nebo okenních sklech nalepené fólie nebo nálepky s kovovými povlaky.

POZOR

Centrální procesor infotainmentu je spojený s ve vozidlem zabudovanou řídicí jednotkou. Při opravě nebo nesprávné demontáži a montáži centrálního procesoru proto existuje nebezpečí vážného úrazu a poranění.

- Nikdy nenahrazujte centrální procesor na konci jeho životnosti žádným jiným použitým nebo z jiného vozidla pocházejícím procesorem.
- Opravu nebo demontáž a montáž centrálního procesoru nechejte provádět pouze u servisního partnera. CUPRA doporučuje vyhledat servisního partnera CUPRA nebo smluvního prodejce SEAT.

POZOR

Z výroby namontované rádio s integrovaným softwarem je spojené s ve vozidlem

Úvod

zabudovanými řídicími jednotkami. Při opravě nebo nesprávné demontáži a montáži rádia proto existuje nebezpečí vážného úrazu a poranění.

- Nikdy nenahrazujte rádio na konci jeho životnosti nějakým jiným použitým nebo z jiného vozidla pocházejícím rádiem.
- Opravu nebo demontáž a montáž rádia nechejte provádět pouze u servisního partnera. CUPRA doporučuje vyhledat servisního partnera CUPRA nebo smluvního prodejce SEAT.

⚠ POZOR

Odvedení pozornosti řidiče může způsobit nehody a zranění. Čtení informací na displeji a ovládání infotainmentu mohou odvést Vaši pozornost od provozu a být příčinou nehody.

- Jezděte vždy pozorně a odpovědně vůči ostatnímu provozu.

⚠ POZOR

Připojování, vkládání nebo vyjímání zvukových zdrojů nebo datových nosičů během jízdy mohou odvádět pozornost od dopravní situace a může tak být příčinou nehod.

⚠ POZOR

Hlasitost nastavte tak, aby akustické signály zvenku byly kdykoli dobře slyšitelné (například sirény záchranných služeb).

- Příliš vysoká hlasitost může poškodit sluch, i když dochází pouze ke krátkodobému hlukovému zatížení.

⚠ POZOR

Dále uvedené okolnosti mohou mít za následek, že tísňové volání, telefonní hovor nebo přenos dat nelze provést nebo se přeruší.

- Vaše aktuální stanoviště se nachází v oblastech s žádným nebo nedostatečným příjmem mobilního signálu nebo GPS. K těm je možné přiřadit také tunely, soutěsky mezi vysokými budovami, garáže, podchody, hory a údolí.
- V oblastech s dostatečným příjmem mobilního signálu a GPS je rušena síť mobilního signálu příslušného poskytovatele telekomunikačních služeb nebo není k dispozici.
- Pro tísňové volání, telefonní hovory a přenos dat potřebné konstrukční díly ve vozidle jsou poškozené, nefunkční nebo bez dostatečného přívodu elektrické energie.
- Akumulátor mobilního telefonu je vybitý nebo nedostatečně nabitý.

⚠ POZOR

V některých zemích a sítích mobilního signálu lze volání o pomoc a tísňové volání provádět pouze tehdy, když je mobilní telefon spojený s rozhraním vozidla pro telefon,

uvnitř kterého existuje „odblokováná“ SIM karta s dostatečným hovorovým kreditem a je k dispozici dostatečný příjem sítě.

⚠ POZOR

Při používání mobilních telefonů, datových nosičů a externích zvukových a mediálních zdrojů se seznamte s návody k obsluze od příslušného výrobce a řiďte se jimi.

⚠ POZOR

Spojovací kabely zvukových zdrojů a externích zařízení ukládejte tak, aby neomezovaly řidiče.

⚠ POZOR

Změna nebo připojení některého externího zvukového nebo mediálního zdroje může mít za následek náhlou změnu hlasitosti.

- Před změnou nebo připojením zvukového nebo mediálního zdroje snižte hlasitost.

⚠ POZOR

Při použití mobilních telefonů a radiostanic bez připojení na vnější anténu existuje možnost, že jsou překročeny maximální hodnoty elektromagnetického záření ve vnitřním prostoru vozidla a je tak ohroženo zdraví řidiče a cestujících vozidla. Platí to i při nesprávně nainstalované vnější anténě. »

- Mezi anténami mobilního telefonu a aktivními implantáty, jako například kardiostimulátorem, by se měla dodržet minimální vzdálenost 20 centimetrů, protože mobilní telefony mohou ovlivňovat funkci těchto přístrojů.

- Zapnutý mobilní telefon nesmí být uložen v blízkosti, resp. přímo nad aktivním implantátem, například v náprsní kapse.

- Mobilní telefon neprodleně vypněte, když předpokládáte, že by jím mohl být ovlivněn aktivní implantát nebo jiný lékařský přístroj.

POZOR

Neupevněné nebo nesprávně zajištěné mobilní telefony, externí zařízení a příslušenství mohou být při náhlém jízdním nebo brzdícím manévru, jakož i při nehodě, vymrštnuty do vnitřního prostoru vozidla a způsobit zranění.

- Mobilní telefony, externí zařízení a jejich příslušenství upevněte mimo oblasti rozvínutých airbagů nebo je bezpečně uložte.

POZOR

Středová loketní opěrka může omezit pohyblivost ruky řidiče a být tak příčinou nehod a závažných poranění.

- Odkládací přehrádku ve středové loketní opěrce musí být vždy během jízdy zavřena.

POZOR

Při špatných světelných poměrech a poškozeném nebo znečištěném displeji obrazovky mohou být na displeji zobrazené signály a informace nečitelné nebo nesprávně čitelné.

- Na displeji zobrazované signály a informace by nikdy neměly znamenat riziko ohrožení bezpečnosti. Displej nemůže nahradit pozornost řidiče.

POZOR

Rozhlasové vysíláče mohou vysílat informace o katastrofách nebo ohroženích. Příjmu nebo vysílání takových zpráv brání následující okolnosti:

- Vaše aktuální stanoviště se nachází v oblastech s nedostatečným příjmem rádiového signálu nebo bez něj. K těm je možné přiřadit také tunely, soutěsky mezi vysokými budovami, garáže, podchody, hory a údolí.

- V oblastech s dostatečným příjmem rádiového signálu jsou frekvenční pásma rozhlasového vysíláče rušena nebo jsou nedostupná.

- Pro příjem rádia potřebné reproduktory konstrukční díly ve vozidle jsou poškozené, nefunkční nebo bez dostatečného přívodu elektrické energie.

- Infotainment je vypnutý.

POZOR

Ve výbuchem ohrožených místech vypněte mobilní telefon!

POZOR

Jízdní doporučení a dopravní značky zobrazené systémem navigace se mohou lišit od aktuální dopravní situace.

- Dopravní značky, signální zařízení, dopravní předpisy a místní situace mají přednost před jízdními doporučeními a údaji navigačního systému.

- Rychlost a způsob jízdy přizpůsobte viditelnosti, povětrnostním podmínkám, stavu vozovky a podmínkám provozu.

- Určité okolnosti mohou zásadně prodloužit původně předpokládanou dobu jízdy a trasu k cílovému místu nebo dokonce dočasně zabránit navigaci k němu, například v případě pro provoz uzavřené silnice.

Poznámka

V oblastech se zvláštními předpisy a v místech zákazu používání mobilního telefonu musí být vždy mobilní telefon vypnutý. Ze zapnutého mobilního telefonu vycházející záření může způsobovat interference v citlivých medicínských přístrojích, což může mít za následek jejich nesprávnou funkci nebo poškození.

Poznámka

Příliš hlasitou nebo zkreslenou reprodukcí se mohou poškodit reproduktory vozidla.

Přehled ovládacích prvků

Connect System

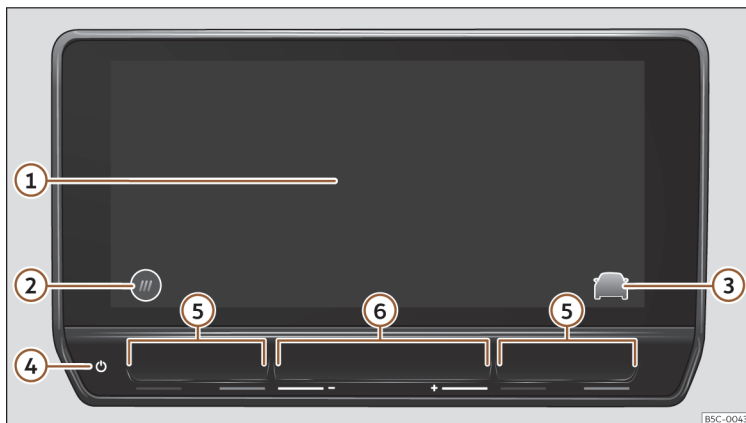

Obr. 146 Přehled: ovládací jednotka

- ① Dotykový displej. Prostřednictvím displeje lze používat funkce infotainmentu.
- ② Tlačítko HOME
 ☰: hlavní menu s náhledy Widget
 ☱: hlavní menu s režimem náhledu Mozaika
- ③ Tlačítko pro přímý přístup k asistentům a nastavením vozidla
- ④ Dotyková oblast (k zapínání a vypínání infotainmentu)
- ⑤ Dotykové oblasti (ke zvyšování a snižování teploty pro klimatizaci)
- ⑥ Dotykové oblasti (ke zvyšování a snižování hlasitosti)

Všeobecné pokyny k ovládní

Uživatelské pokyny

- infotainment potřebuje pro úplné spuštění systému několik sekund a v této době nereaguje na záznamy. Během spuštění systému se může zobrazovat pouze obraz zpětné kamery.
- Po spuštění systému infotainmentu se objeví náhled odkazů na všechny verze funkcí. Doba spuštění systému závisí na počtu funkcí infotainmentu a při velmi vysokých nebo velmi nízkých teplotách může být delší než normálně.
- Při používání infotainmentu a příslušného příslušenství, například sluchadel a sluchátek, dodržujte pro danou zemi platné předpisy a zákonná ustanovení.
- Některé funkce infotainmentu potřebují pro služby CUPRA CONNECT aktivovaný uživatelský účet a připojení vozidla k internetu. Přenos dat nesmí být kvůli provádění funkcí omežován.
- K používání infotainmentu je pouze nutné stisknout jedno tlačítko nebo ťuknout na displej.
- Pro správné fungování infotainmentu je důležité, aby byl zapnutý a popřípadě aby ve

vozidle bylo správně nastaveno datum a časový údaj.

- Chybí-li na displeji některé funkční tlačítko, nejedná se o nějakou závadu přístroje, nýbrž o pro danou zemi specifické vybavení nebo verzi.
- Některé funkce infotainmentu lze volit pouze v případě stojícího vozidla. V některých zemích je navíc nutné aktivovat parkovací uzávěru (tlačítko **P**) nebo uvést volicí páku do polohy pro neutrální **N**. Není to nesprávná funkce, nýbrž to odpovídá zákonným ustanovením dané země.
- V některých zemích mohou platit omezení pro používání přístrojů s technologií Bluetooth®. Informace jsou dostupné u místních státních institucí.
- Byl-li odpojen 12V akumulátor, zapněte před opětovným zapnutím infotainmentu zapalování.
- Provádějí-li se změny nastavení, mohou se zobrazovat na displeji lišit a infotainment se částečně může chovat jinak, než jak je popsáno v tomto návodu.
- Opravy a změny infotainmentu nechejte provádět výhradně u autorizovaného servisního partnera. CUPRA doporučuje vyhledat servisního partnera CUPRA nebo smluvního prodejce SEAT.
- Používání mobilního telefonu uvnitř vozidla může mít za následek rušivé zvuky v reproduktorech.

- V některých zemích se infotainment automaticky vypíná při vypnutí motoru nebo v případě nízkého stavu nabití 12V akumulátoru.
- V některých vozidlech s podporou zaparkování se při zařazení zpátečky automaticky zmenší hlasitost zvukového zdroje. Zmenšování hlasitosti lze nastavit.
- Informace o společně dodaném softwaru a licenčních podmínkách najdete pod **Nastavení > Copyright**.
- Při prodeji nebo pronajmutí vozidla zajistěte vymazání všech uložených dat, souborů a nastavení a popřípadě odstraňte externí zvukové zdroje a datové nosiče.

Poznámka

Další informace a tipy k použití systému infotainmentu najdete v menu nápovědy.

Domovská obrazovka HOME

V ovládací a zobrazovací jednotce můžete uspořádání náhledů a zobrazení na úvodní obrazovce nakonfigurovat nebo používat nastavení uspořádání z výroby.

Chybí-li na obrazovce některý symbol, nejedná se o nějakou závadu přístroje, nýbrž o specifické vybavení pro danou zemi nebo pro Váš přístroj. »

Do úvodní obrazovky lze v podobě symbolu integrovat dále uvedená menu:

Hlavní menu na domovské obrazovce

-  Navigace»» strana 196
-  Radio»» strana 189 , Multimédia
»» strana 193
-  Telefon»» strana 203
-  Full Link»» strana 182
-  Nastavení»» strana 173
-  Vozidlo»» strana 92
-  Data»» strana 91
-  Klimatizování»» strana 154
-  Zvuk
-  Uživatel
-  Obchod
-  Právní upozornění
-  Náповěda

Ovládání infotainmentu

Funkce a nastavení provádějte pomocí ovládacích prvků infotainmentu.

Vždy podle vybavení má infotainment k dispozici rozdílné ovládací prvky:

- Dotykový displej.
- Dotykové oblasti mimo displej, například hlasitost (+ -).

Menu Podpora

Zde najdete další informace ke způsobu funkce infotainmentu a praktické tipy.

- Ťukněte na  Podpora.

Zapnutí a vypnutí infotainmentu

Nebyl-li předtím ručně vypnutý, infotainment se zapíná při zapnutí zapalování.

Při zapnutí se systém spustí s naposledy nastavenou hlasitostí, pokud tato hlasitost nepřekračuje předem nastavenou maximální hlasitost.

Infotainment se automaticky vypíná při otevření dveří řidiče po předchozím vypnutí zapalování.

Posouvání objektů a nastavování hlasitosti

Posouvejte objekty na displeji kvůli přizpůsobení nastavení, například pomocí posuvníků nebo kvůli posunutí oblastí některého menu.

Vždy podle vybavení si vytvořte individuální menu a náhledy.

Zvětšování a zmenšování obrazů a map

Tip: Používejte palec a ukazováček.

- Ťukněte oběma prsty současně na mapu a přidržte prsty na displeji.
- Ke zvětšení náhledů pomalu pohybujte palcem a ukazováčkem vzájemně od sebe. Ke zmenšení náhledů pomalu pohybujte palcem a ukazováčkem vzájemně k sobě.

Poznámka

Když se infotainment zapne ručně při vypnutém zapalování, po přibližně 30 minutách se automaticky vypne.

Individuální uspořádání infotainmentu

Vytvořte menu a náhledy individuálním způsobem, abyste si zajistili rychlý přístup k preferovaným nebo nejčastěji používaným funkcím.

Hlavní menu obsahuje funkční tlačítka pro přístup ke všem aplikacím infotainmentu.

Konfigurace individuálně uzpůsobeného menu

Ve všech náhledech (mimo hlavní menu, StandBy, Parking, Speller a Full Link) najdete ve spodní oblasti obrazovky přímé přístupy k funkcím systému s možností personalizace. Prostřednictvím konfigurace vymažte, vyměňte nebo změňte uspořádání.

- Přidrže prst na některém ze symbolů (nebo ťukněte na symbol některé prázdné pozice), aby se vsunulo dodatečné okno.
- V liště aplikací zvolte některý symbol.
- K vymazání symbolu stiskněte X.
- Ke změně hodnoty ťukněte na některý ze symbolů v dodatečném okně.
- Přidrže prst na některém ze symbolů a přetáhněte jej do požadované polohy.
- Pro ukončení režimu úpravy ťukněte v dodatečném okně na X.

Úprava individuálně uzpůsobeného menu

- V individuálně vytvořeném menu stiskněte funkční tlačítko a přidrže prst na displeji, dokud se neotevře dodatečné okno.
- Ťukněte funkční tlačítko, ke kterému chcete připojit nějakou funkci.
- Pro návrat k personalizovanému menu ťukněte na Zavřít.

Poznámka

- Vždy jsou k dispozici alespoň dvě individuálně vytvářená menu. Ty nelze vymazat.
- Smějí se připojit nejvýše dvě další individuálně vytvářená menu (celkem tedy nejvýše čtyři individuálně vytvořená menu).
- Pro některá funkční tlačítka je k dispozici více funkcí, než je na první pohled vidět v dodatečném okně. K nalezení všech funkcí posuňte obrazovku v přidavném oknu směrem doleva.
- Pro rozbalovací menu je k dispozici více funkcí, než je na první pohled vidět v dodatečném okně. K nalezení všech funkcí posuňte obrazovku v přidavném oknu směrem doleva.
- Lišta rychlého přístupu se nesmí vyvolávat během jízdy.

Nastavení (systém a zvuk)









Nabídka možných nastavení závisí na dané zemi, aktuálním přístroji a vybavení vozidla.

Změna nastavení

Význam dále uvedených symbolů je platný pro všechna nastavení systému a zvuku.

Změny se při zavření menu automaticky přejímají.

Symbole a jejich význam

	Nastavení je zvolené a aktivované nebo zapnuté.
	Nastavení není zvolené, je deaktivované nebo vypnuté.
	K otevření rozbalovacího menu.
	Ke zvětšení hodnoty nastavení.
	Ke zmenšení hodnoty nastavení.
	K postupnému přetáčení nazpět.
	K postupnému přetáčení dopředu.
	K postupné změně hodnoty nastavení pomocí posuvníku.

Nastavení zvuku

Vyvolání nastavení zvuku: ťukněte na  **Zvuk**.

V nastaveních zvuku mohou být dostupné následující funkce, informace a možnosti nastavování:

- Ekvalizér
- Poloha
- Nastavení

Nastavení systému

Vyvolání nastavení systému: ťukněte na  **Nastavení**.



V nastaveních systému mohou být dostupné následující funkce, informace a možnosti nastavování:

- Displej
- Čas a datum
- Jazyk
- Dodatečné jazyky klávesnice
- Jednotky
- Hlasové ovládání
- WLAN
- Datové spojení
- Správa mobilních přístrojů
- Návrat k továrním nastavením
- Informace o systému
- Copyright
- Konfigurační asistent

Úprava hlasitosti reprodukce externích zvukových zdrojů

Když si přejete zvýšit hlasitost reprodukce některého externího zvukového zdroje, snižte předem hlasitost na infotainmentu.

Je-li připojený zvukový zdroj reprodukován **příliš tiše**, zvýšte **výstupní hlasitost** na externím zvukovém zdroji. Pokud to nepostačuje, nastavte **vstupní hlasitost** na **středně** nebo **hlasitě**.

Je-li připojený externí zvukový zdroj reprodukován **příliš hlasitě** nebo **zkresleně**, snižte **výstupní hlasitost** na externím zvukovém zdroji. Když to nepostačuje, nastavte **vstupní hlasitost** na **středně** nebo **tiše**.

Čištění displeje

Odolávající znečištění odstraňujte opatrně a bez použití agresivních čisticích prostředků. Pro vyčištění displeje doporučujeme následující postup:

- Vypněte infotainment.
- Použijte čistý, měkký a vodou navlhčený hadřík»» strana 344.
- V případě odolávajícího znečištění: Navlhčete znečištění trochou vody. Potom je opatrně odstraňte pomocí čistého a měkkého hadříku.

ⓘ UPOZORNĚNÍ

Čištění displeje pomocí nevhodných nebo suchých čisticích prostředků může mít za následek jeho poškození.

- Při čišťení používejte pouze mírný tlak.
- Nepoužívejte agresivní čisticí prostředky nebo ředidla. Takové prostředky mohou přístroj poškodit a „zatemnit“ displej.

Zaregistrované značky, licence a autorská práva

Zaregistrované značky a licence

Určité výrazy v této příručce jsou označeny symbolem ® nebo ™. Tyto symboly označují obchodní značky nebo zaregistrované obchodní značky. Chybějící symbol však bezpodmínečně neznamena, že se smí příslušný výraz volně používat.

Jiná označení výrobků jsou zaregistrovanými obchodními značkami nebo obchodními značkami příslušných vlastníků práv.

- Manufactured under license from Dolby Laboratories (Vyrobeno na základě licence laboratoří Dolby). Dolby and the double-D symbol are trademarks of Dolby Laboratories (Dolby a dvojitý symbol D jsou obchodní značky laboratoří Dolby).
- Manufactured under license from Dolby Laboratories (Vyrobeno na základě licence laboratoří Dolby). Dolby, Pro Logic and the double-D symbol are trademarks of Dolby Laboratories (Dolby, Pro Logic a dvojitý symbol D jsou obchodní značky laboratoří Dolby).
- Android Auto™ je chráněná značka společnosti Google Inc.
- Apple CarPlay™ je chráněná značka společnosti Apple Inc.

- Bluetooth® je zaregistrovaná značka skupiny Bluetooth® SIG, Inc. iPod®, iPad® a iPhone® jsou obchodní značky společnosti Apple Inc.
- MirrorLink™ a MirrorLink Logo jsou chráněné značky konzorcia Car Connectivity Consortium LLC.
- Windows® zaregistrovaná značka společnosti Microsoft Corporation, Redmond, USA.
- Pro technologii a patenty audiokódování MPEG-4 HE-AAC uděluje licenci ústav Fraunhofer IIS.
- Tento produkt je chráněn určitými právy na duševní a obchodní vlastnictví společnosti Microsoft Corporation. Použití nebo prodej takové technologie mimo tento produkt bez licence ze strany Microsoftu nebo autorizované pobočky Microsoftu je zakázáno.

Autorská práva

Na datových nosičích a zvukových zdrojích uložené audio a videosoubory zpravidla podléhají ochraně autorského práva podle aktuálně použitelných mezinárodních a národních ustanovení. Dodržujte zákonná ustanovení!

Technická data

Centrální procesor s ovládací a zobrazovací jednotkou

Z výroby do vozidla zabudovaný centrální procesor obsahuje pro danou zemi specifické komponenty a software k připojení a provádění funkcí vozidla, komfortních funkcí a funkcí infotainmentu.

Příslušné informace se zobrazují na displeji ovládací a zobrazovací jednotky a částečně v panelu přístrojů.

- Kapacitní barevný displej:
- Ovládání přístroje pomocí:
 - dotykových oblastí; dotykové ovládání
 - tlačítek na multifunkčním volantu
 - snímačů přiblížení a ovládání gesty

Funkce vozidla a komfortní funkce

- Nastavení asistenčních systémů řidiče.
- Nastavení topení a klimatizace.
- Nastavení funkcí světlá a viditelnosti.
- Nastavení komfortních funkcí.
- Nastavení pro parkování a manévrování.

Systém reprodukce zvuku

Základní vybavení:

Z výroby dodaný infotainment je vybaven následovně:

- Reprodukory umístěné v různých místech a s rozdílným úrovněmi výkonu (W).
- Interní zesilovač, vždy podle systému:
 - 7 reproduktorů: 5 x 20 W
- Možnosti nastavení:
 - Ekvalizér, vždy podle systému:
 - 7 reproduktorů: 5 frekvenčních pásem nebo předem definovaná nastavení
 - Rozdělování zvuku, vždy podle systému:
 - 7 reproduktorů: balance + fader (vlevo/vpravo/vpředu/vzadu).
 - Optimalizace zvuku podle oblastí (platí pro systém s 7 reproduktory):
 - ručně (řidiče a všichni)
 - automaticky, vždy podle obsazení sedadel

Volitelný systém reprodukce zvuku

Infotainment může být doplněn následujícími volitelnými systémy reprodukce zvuku:

- 10 reproduktorů umístěných v různých místech a s rozdílným úrovněmi výkonu (W).
- Externí zesilovač (Ethernet, 340 W), zpracovávající centrálním procesorem zaslané audiosignály.

- Aktivace kanálů reproduktorů prostřednictvím koncového stupně třídy AB.
- Zpracování audiosignálů v interním digitálním signálovém procesoru (DSP).
- Oddělený subwoofer v zavazadlovém prostoru.
- Možnosti nastavení:
 - Uživatelský ekvalizér: 5 pásem.
 - Společností BEATS® předem definovaná nastavení ekvalizéru (Signature, Active, Immersive a Voice).
 - Rozdělování zvuku: balance + fader (vlevo/vpravo/vpředu/vzadu).
 - Optimalizace zvuku podle oblastí:
 - ručně (řidič, vpředu a všichni).
 - automaticky, vždy podle obsazení sedadla.
 - Hlasitost subwooferu.
 - Nastavení prostorového zvuku.
- Současné připojení až 8 zařízení sítě WLAN.
- Připojení k internetu prostřednictvím sítě WLAN:
 - tethering prostřednictvím telefonu zákazníka.
 - hotspot pro zákazníky ve vozidle
- Apple CarPlay a Android Auto prostřednictvím WLAN.
- Zjednodušený připojovací proces prostřednictvím WPS nebo QR kódu.

Profily Bluetooth®

Prostřednictvím rozhraní Bluetooth® lze připojit nejvýše dva mobilní přístroje k zařízení handsfree a třetí přístroj jako přehrávač hudby.

Pokud je mobilní telefon spojený se systémem ovládání telefonu, probíhá výměna dat přes jeden z profilů Bluetooth®.

- **Profil pro telefonování prostřednictvím handsfree (HFP):** Pomocí profilu HFP můžete prostřednictvím systému infotainmentu provádět správu hovorů.
- **Audio profil (A2DP):** Tento profil umožňuje přenos audiosignálu ve stereofonní kvalitě. Možná bude existovat připojení pomocí dodatečných profilů k ovládání a kontrole reprodukce.

- **Profil pro stahování záznamů (PBAP):** Umožňuje stahování kontaktů z telefonního seznamu mobilního telefonu.

- **Profil pro doručování zpráv (MAP):** Umožňuje stahování a synchronizaci krátkých zpráv (SMS) a e-mailů.

Konektivita

WLAN

- WLAN podle IEEE 802.11 b/g/n.
- Přenos v pásmu 2,4 GHz a 5 GHz (v závislosti na zemi).
- Současně dva režimy WLAN:
 - tethering
 - přístupový bod

Přenos dat

CUPRA CONNECT

Úvod k tématu



K používání služeb CUPRA CONNECT je nutné nejdříve tyto služby prostřednictvím uzavření smlouvy pro CUPRA CONNECT se společností SEAT S.A. aktivovat a jejich používání podléhá vždy podle dané země dočasným omezením užívání.

Jak ze strany značky CUPRA nabízenou skladbu služeb CUPRA CONNECT, tak i jednotlivé služby lze bez dalšího oznámení měnit, nastavovat, deaktivovat, reaktivovat, přejmenovávat a rozšiřovat.

Pod myCUPRA.com si můžete vytvořit uživatelský účet, najít popis služeb a získat další informace.

Realizace a dostupnost služeb CUPRA CONNECT a nabídka služeb mohou být pro jednotlivé země a v závislosti na vozidle a jeho vybavení rozdílné.

Signalizace stavu konektivity

 (bílá barva)	Plná konektivita, všechny služby jsou aktivované.
 (šedá barva)	Omezená konektivita, některé služby nemusejí být k dispozici.
bez symbolu	Bez konektivity, žádné služby nejsou k dispozici.

Technologie služeb CUPRA CONNECT pro rozpoznávání jazyka a vyhledávání nerozpoznává všechna slova a neposkytuje pro všechna slova výsledky.

Některé služby CUPRA CONNECT potřebují registraci a pro jiné není registrace zapotřebí.

Popis služeb

Před použitím služeb CUPRA CONNECT si přečtěte popis příslušné služby a dodržujte v něm uvedené pokyny. Popisy se v nepravidelných intervalech aktualizují a jsou dostupné online pod myCUPRA.com.

- Vždy používejte nejnovější vydání popisu příslušné služby.

POZOR

V oblastech s nedostatečným příjmem signálu mobilní sítě a GPS nelze provádět tísňová volání a telefonování ani zasílat data. Je-li to možné, změňte Vaše stanoviště.

UPOZORNĚNÍ

Poškození vozidla mohou vzniknout vlivem faktorů, které se nacházejí mimo kontrolu ze strany CUPRA. Patří k tomu zejména:

- zneužití mobilních koncových zařízení
- ztráta dat během přenosu
- nevhodné a škodlivé aplikační programy od třetích osob
- škodlivý software na datových nosičích, v počítačích, tabletech nebo přístrojích mobilní sítě

Skladba služeb

Zde uváděné počítačnické poskytování služeb odpovídá třetí generaci služeb CUPRA CONNECT a představuje maximální nabídku služeb. Maximálně možná nabídka je dostupná pouze u některých modelů vozidel. Během životnosti vozidla můžete zde uvedené poskytování služeb měnit.

Po aktivaci správy služeb v infotainmentu můžete prověřit, zda a které služby vozidlo nabízí.

V některých zemích a v případě prodlužování smlouvy mohou být nabízené služby kombinovány jinak, než je zde uvedeno. Mohou se také měnit vždy podle roku výroby vozidla. Uváděné služby odpovídají třetí generaci služeb CUPRA CONNECT. »

Služba y funkce CUPRA CONNECT, které není nutné aktivovat

Bez aktivace služeb CUPRA CONNECT jsou funkční tyto služby:

- Servis veřejného tísňového volání
- Soukromý režim»» strana 181
- Právní upozornění
- Personalizace
- Aktivace služeb CUPRA CONNECT
- Soukromý režim (deaktivace služeb)
- Vymazání uživatele / Obnovení továrního nastavení

Služby CUPRA CONNECT

Služby CUPRA CONNECT zahrnují:

- Soukromé tísňové volání
- Veřejné tísňové volání
- Volání v případě závady
- Servis
- Plánování servisního termínu
- Online aktualizace systému
- Personalizace
- Aktivace služeb CUPRA CONNECT
- Soukromý režim (deaktivace služeb)
- Vymazání uživatele / Obnovení továrního nastavení
- Dálkové ovládání nezávislého topení

- Dálkové odemykání
- Houkačka a směrová světla
- Stav vozidla včetně dveří a světel
- Jízdní data.
- Zpráva o stavu vozidla
- Oznámení výstražného zařízení proti odcižení
- Informace o oblasti
- Informace o rychlosti
- Online aktualizace map
- Vyhledávání speciálních cílů
- Čerpací stanice
- Online dopravní informace
- Parkoviště
- Online aktualizace infotainmentu
- Online výpočet trasy
- Informace o nebezpečích
- Diktování
- Přirozené hlasové ovládání aplikací infotainmentu, rádia a médií
- Přirozené hlasové ovládání pro cíle a adresy
- Internetové rádio.
- Online média
- Online import tras
- Online import cílů
- Dálkové ovládání nezávislého větrání

- Místo parkování
- Privátní režim
- Právní upozornění

Služby CUPRA CONNECT pro hybridní vozidla

Jsou k dispozici pouze pro elektrická a hybridní vozidla.

- Dálkové ovládání klimatizace
- e-Manager
- Časy odjezdu
- Kromě toho ještě všechny v předchozím odstavci uvedené služby CUPRA CONNECT »» strana 178.

Individuální možnosti služeb CUPRA CONNECT

- Aplikace In-Car. Tyto aplikace lze v infotainmentu přímo získat a nainstalovat prostřednictvím In-Car Store.
- Full Link.
- Datové pakety. Odpovídající datové tarify pro použití online funkcí, například pro 2 GB měsíčně.

Poznámka

- Služba veřejného tísňového volání je dostupná nezávisle na přihlášení v infotainmentu.

- Personalizace a získávání aplikací In-Car vyžadují přihlášení v infotainmentu, aktivace vozidla na účtu pro CUPRA CONNECT však není zapotřebí.

Aktivace služeb CUPRA CONNECT a kódu S-PIN

Aktivace služeb CUPRA CONNECT

K aktivaci služeb CUPRA CONNECT (včetně registrace) jsou zapotřebí následující kroky:

- Pod myCUPRA.com nebo přímo prostřednictvím infotainmentu v menu Správa uživatelů vytvořte uživatelský účet.
- objednejte a aktivujte službu CUPRA CONNECT.
- Připojte vozidlo ke svému uživatelskému účtu.
- Prokažte vlastnictví.
- Prokažte svoji totožnost. To je zapotřebí pouze k provádění s bezpečností souvisejících služeb CUPRA CONNECT.
- Aktivaci můžete provést pod myCUPRA.com nebo přímo prostřednictvím infotainmentu. Při aktivaci prostřednictvím infotainmentu postupujte následovně: **Uživatel > Nastavení > Stát se hlavním uživatelem.**

Řiďte se ostatními v infotainmentu uváděnými zobrazeními a informacemi. Během akti-

vace budete možná vyzváni k vytvoření kódu S-PIN.

Možnosti aktualizace

Infotainment	ano
Portál CUPRA CONNECT	ano
Aplikace pro CUPRA CONNECT	ano

Další informace pod <https://my.seat/faq.s>.

S-PIN

S-PIN je vícemístná posloupnost číslic, kterou lze zvolit při registraci služeb CUPRA CONNECT.

Při vytváření kódu S-PIN se vyvarujte snadno uhodnutelných posloupností číslic nebo dat narození. S-PIN můžete měnit v uživatelském účtu pro CUPRA CONNECT pod „Nastavení účtu“.

Kód S-PIN je zapotřebí například k ochraně Vašeho uživatelského profilu nebo k provádění pro bezpečnost Vašeho vozidla důležité služby CUPRA CONNECT.

S tímto kódem S-PIN musíte zacházet naprosto důvěrně. Pokud kód S-PIN předáte třetí osobě, musíte jej z bezpečnostních důvodů ihned změnit.

Prokázání vlastnictví a totožnosti

Získání postavení hlavního uživatele

Pro to, abyste se stali hlavním uživatelem a tím prokázali vlastnictví vozidla, potřebujete oba klíče vozidla. Prokázání vlastnictví se provádí ve vozidle během registrace nebo se v případě existence uživatelského účtu pro CUPRA CONNECT musíte přihlásit prostřednictvím infotainmentu a potom přejít na **Správa uživatelů**.

- Zapněte zapalování a systém infotainmentu.
- Zaregistrujte se v infotainmentu pod CUPRA CONNECT.
- **NEBO:** Otevřete menu **Uživatel > Nastavení > Stát se hlavním uživatelem** a řiďte se pokyny.
- Stiskněte odemykáč tlačítko na prvním klíči vozidla.
- Stiskněte odemykáč tlačítko na druhém klíči vozidla.

Jakmile infotainment zpracuje prostřednictvím rádiového signálu předané příkazy, prokazování vlastnictví se ukončí. Aktuální stav lze zkontrolovat v portálu CUPRA CONNECT. »

Jak prokáží vlastnictví?

Infotainment	dvouklíčová metoda
Portál CUPRA CONNECT	nelze
Aplikace pro CUPRA CONNECT	nelze

Prokázání totožnosti (SEAT Ident)

Prokázání totožnosti je nutné provést ještě před úmyslem používat s bezpečností související služby CUPRA CONNECT, jako například „Dálkově ovládané odemknutí“. Prokázání totožnosti lze provést v odborném servisu CUPRA nebo u některého autorizovaného partnera SEAT.

Další informace k SEAT Ident najdete v portálu CUPRA CONNECT pod myCUPRA.com.

Legislativní ustanovení

Během používání služeb CUPRA CONNECT se online způsobem přenášejí a zpracovávají informace o vozidle. Taková data také mohou (alespoň nepřímo) poskytovat informace o příslušném řidiči, například o jeho chování při jízdě nebo stanovišti. Jako smluvní partner ve smlouvě se společností SEAT S.A. pro CUPRA CONNECT musíte zajistit, že během používání Vašeho vozidla jinými řidiči (například rodinou nebo přáteli) jsou zachovává-

ny ochrana dat a osobní práva. Proto musíte řidiče předem informovat, že vozidlo online předává a přijímá data a že máte k těmto datům přístup.

Ignorování této informační povinnosti může porušit určitá práva cestujících.

Uživatel může kdykoli upravovat předávání dat prostřednictvím privátního režimu. Pro další informace navštivte: myCUPRA.com/faqs.

Sledovací služby: dotázání všech cestujících

Sledovací služby potřebují zeměpisná údaje a data vozidla, aby se například zjistilo, zda se vozidlo aktuálně používá uvnitř stanovených rychlostních limitů, kde bylo vozidlo odstaveno nebo zda se používá uvnitř geograficky stanovené oblasti. Tyto informace se zobrazují v portálu CUPRA CONNECT a aplikaci CUPRA CONNECT.

Zeptejte se proto všech cestujících před jízdou, zda jsou s aktivovanými službami srozuměni. Není-li tomu tak, deaktivujte příslušnou službu (je-li to možné) nebo vylučte cestujícího z použití vozidla.

Sledování pomocí GPS: označení

Je-li vozidlo z výroby vybavené řídicí jednotkou, která poskytuje aktuální zeměpisnou polohu a rychlost, potom se ve vozidle zásadně nachází například na stropní konzole

toto označení. Chybějící označení ve vozidle není zárukou, že řídicí jednotka přesto nepředává aktuální zeměpisnou polohu a rychlost vozidla.

Osobní data

CUPRA chrání Vaše osobní data a používá je pouze tehdy, pokud je to legislativně přípustné nebo vy jste udělili k jejich použití souhlas. Podrobné informace ke zpracování dat s ohledem na služby CUPRA CONNECT najdete ve vysvětlení ochrany dat, k jehož právě aktuálnímu znění se můžete dostat na internetových stránkách CUPRA.

Trvalé předání vozidla

Když Vám přenechala vozidlo k dlouhodobému používání nějaká jiná osoba (například koupíte ojeté vozidlo), jsou možná služby CUPRA CONNECT již aktivované a předchozí uživatel má nadále možnost přístupu k datům, které byly prostřednictvím CUPRA CONNECT zaregistrovány, a ovládat určité funkce Vašeho vozidla.

V infotainmentu můžete zjistit, zda je Vaše vozidlo přiřazené nějaké osobě jako hlavnímu uživateli. V tomto případě se můžete zaregistrovat jako hlavní uživatel vozidla a tak předchozího hlavního uživatele automaticky zrušit. Alternativně můžete prostřednictvím infotainmentu dosavadního uživatele trvale jako hlavního uživatele zrušit a také převést vozidlo do offline režimu a omezit tím

komunikaci Vašeho vozidla s datovým serverem společností SEAT S.A. a tak zpracovávání Vašich osobních dat a dat vozidla.

Deaktivace služeb CUPRA CONNECT

K deaktivaci služeb CUPRA CONNECT jsou v infotainmentu k dispozici následující funkce:

- Centrální deaktivace nebo aktivace
- Individuální deaktivace nebo aktivace

Po odstranění deaktivace v infotainmentu můžete příslušné služby znovu používat.

Poznámka

Legislativou požadované služby a s nimi související přenos dat (například veřejný systém tísňového volání) nelze vypnout ani deaktivovat.

Závady

I když jsou splněny předpoklady pro použití služeb CUPRA CONNECT, může být provádění těchto služeb rušeno nebo potlačeno faktory, které nemůže CUPRA ovlivnit. Patří k tomu zejména:

- Údržba, opravy, deaktivace, aktualizace softwaru a technická zdokonalování telekomunikačních soustav, satelitů, serverů a databází.
- Změna standardu mobilního signálu k přenosu mobilních dat ze strany poskytovatele telekomunikačních služeb, například přechod z UMTS na EDGE nebo GRPS.
- Odpojení již existujícího standardu mobilního signálu ze strany poskytovatele telekomunikačních služeb.
- Rušení. Narušení nebo přerušení příjmu mobilního signálu a GPS například v důsledku vysokých rychlostí, slunečních bouří, povětrnostních vlivů, krajinných skutečností, rušících zařízení a intenzivního využívání mobilního signálu v příslušných oblastech příjmu signálu.
- Vaše aktuální stanoviště se nachází v oblastech s žádným nebo nedostatečným příjmem mobilního signálu nebo GPS. K těm je možné přiřadit také tunely, soutěsky mezi vysokými budovami, garáže, podchody, hory a údolí.
- Omezená dostupnost, neúplnost nebo nesprávnost cizích informací od třetích poskytovatelů, například pro zobrazování map.
- Země a oblasti, pro něž se služby CUPRA CONNECT nenabízejí.

Správa služeb

V oblasti **Uživatelé** otevřete **Nastavení** a přejděte na **Soukromá sféra a služby**. V infotainmentu můžete provádět následující akce:

- Dotaz na aktuálně ve vozidle dostupné služby CUPRA CONNECT Dienne.
- Zjištění počtu aktivovaných a deaktivovaných služeb CUPRA CONNECT.
- Aktivace nebo deaktivace služeb CUPRA CONNECT.

Další informace pod: myCUPRA.com.

Nastavení privátní sféry a služeb

Služby CUPRA CONNECT lze aktivovat a deaktivovat jednotlivě. Kvůli tomu musíte pouze označit příslušné políčko služby, kterou chcete aktivovat nebo deaktivovat. Chcete-li současně deaktivovat všechny služby, zvolte možnou volbu pro privátní režim.



Privátní režim

Umožňuje deaktivaci nebo aktivaci služeb v závislosti na zvolené úrovni privátní sféry.



Trasování

Rozdělení stanoviště. Hlavní uživatel a přidružený uživatel si mohou nechat zobrazovat data stanoviště v portálu nebo aplikaci služeb CUPRA CONNECT. »

 Stanoviště	Použití stanoviště. Pro služby se používají data o stanovišti, vozidle a uživateli.
 Individuálně	Bez údajů o stanovišti. Pro služby se používají pouze data vozidla a uživatele.
 Incognito	Maximální privátní sféra. Vaše služby jsou deaktivované. Data jsou používána pouze legislativou požadovanými službami.

Možnosti nastavování nejsou dostupné na všech trzích a ve všech modelech vozidel.

Poznámka

Když deaktivujete všechny služby CUPRA CONNECT, může jednotka OCU nadále přenášet data.

Full Link

Úvod k tématu

Full Link umožňuje zobrazování a používání na mobilním telefonu zobrazovaných informací a funkcí na displeji systému infotainmentu.

Mobilní telefon musí být při tom spojený s infotainmentem prostřednictvím rozhraní USB.

Některé technologie mohou také používat Wireless Full Link prostřednictvím rozhraní Bluetooth® a připojení k síti WLAN.

K dispozici mohou být následující technologie:

- Apple CarPlay™
- Apple CarPlay™ Wireless
- Android Auto™
- Android Auto™ Wireless
- MirrorLink®

Dostupnost do funkce Full Link integrovaných technologií závisí na zemi a použitím mobilním telefonu.

Další informace najdete na internetových stránkách pro CUPRA.

Přístup k hlavnímu menu pro Full Link

Navedení k hlavnímu menu pro Full Link závisí na použitém systému infotainmentu.

- Ťkněte na  Full Link.

Konfigurace technologie Wireless Full Link

K používání technologie Wireless Full Link musíte nejdříve propojit mobilní telefon s infotainmentem. Postupujte při tom následovně:

Při prvním připojování mobilního telefonu:

- Odblokujte mobilní telefon.

- Na mobilním telefonu zapojte příjem pro WLAN a Bluetooth®.

- Spojte mobilní telefon pomocí kabelu USB nebo prostřednictvím Bluetooth® s infotainmentem.

- Pokud se automaticky nezobrazí, přejděte do hlavního menu pro Full Link.

- Zvolte mobilní telefon a požadovanou technologii.

- Na mobilním telefonu potvrďte autorizační dotazy, aby se udělila potřebná oprávnění pro infotainment.

- Odpojte připojení USB a spojte se znovu s infotainmentem prostřednictvím WLAN nebo Bluetooth®. Technologie Wireless Full Link je nakonfigurovaná.

Propojování je ukončené. Připojený mobilní telefon může od nynějška používat Wireless Full Link i bez připojení USB.

Když se během připojovacího procesu neuplatní rozbalovací menu, není Wireless Full Link k dispozici. V tomto případě doporučuje CUPRA přístroje jak v nastaveních pro telefon tak i v infotainmentu vymazat a připojovací proces spustit znovu.

POZOR

Používání aplikací při jízdě může odvádět pozornost od dopravní situace. Odvedení pozornosti řidiče může způsobit nehody a zranění.

- Jezděte vždy pozorně a odpovědně vůči ostatnímu provozu.

POZOR

Nevhodné nebo nesprávně prováděné aplikace mohou způsobit poškození vozidla, nehody a závažná poranění.

- Chraňte mobilní telefon s jeho aplikacemi před neodborným používáním.
- Nikdy na aplikacích neprovádějte změny.
- Dodržujte návod k obsluze mobilního telefonu.

UPOZORNĚNÍ

CUPRA neručí za škody, které vzniknou na vozidle používáním méně hodnotných nebo poškozených aplikací, vadného naprogramování aplikací, nedostatečného pokrytí sítě, ztrátu dat během jejich přenosu nebo neodborným použitím mobilních telefonů.

Poznámka

- Wireless Full Link nemusí být kompatibilní se všemi technologiemi.
- Wireless Full Link (Android Auto™ a Apple CarPlay™) se v zemích, jejichž předpisy pro bezdrátovou komunikaci provoz nedovolují, deaktivuje.

Aplikace

Pomocí služby Full Link lze zobrazování informací na mobilních telefonech nainstalovaných aplikací značky CUPRA a jiných poskytovatelů přenášet na displej infotainmentu.

U aplikací od třetích poskytovatelů se mohou vyskytovat problémy s kompatibilitou.

Aplikace, jejich používání a potřebné spojení s mobilním telefonem nemusí být bezplatné.





Nabídka aplikací je velice rozmanitá a je uzpůsobená pro konkrétní vozidlo a určitou zemi. Obsah a rozsah aplikací i firem poskytovatelů se může měnit. Některé aplikace závisí na dostupnosti služeb třetích poskytovatelů.

Nelze zaručit, že všechny nabízené aplikace budou fungovat na všech mobilních telefonech a pod všemi operačními systémy.

Značkou CUPRA nabízené aplikace lze bez předchozího ohlášení měnit, nastavovat, deaktivovat, reaktivovat nebo rozšiřovat.

Aby nebyla odváděna pozornost řidiče, smějí se během jízdy používat pouze certifikované aplikace.

Symboly a nastavení pro Full Link

-  Pro zobrazení většího množství informací.
-  Pro otevření menu k nastavením funkce Full Link.
-  K volbě technologie Apple CarPlay.
-  K volbě technologie Android Auto™.
-  K volbě technologie Mirror Link®.

Apple CarPlay™

Pro použití technologie Apple CarPlay™ musí být splněné následující předpoklady:

- iPhone™ **musí** s technologií Apple CarPlay™ kompatibilní.
- V telefonu iPhone™ **musí** být aktivované hlasové ovládání (Siri™).
- Technologie Apple CarPlay™ **musí** být v nastaveních telefonu iPhone™ aktivovaná bez omezení.
- iPhone™ **musí** být spojený se systémem infotainmentu prostřednictvím připojení USB. Pro použití služby Apple CarPlay™ jsou vhodné pouze přípojky USB s přenosem dat.
- Použitý kabel USB **musí** být originálním kabelem pro Apple™.

Apple CarPlay™ Wireless: V telefonu iPhone™ musejí být rovněž aktivovaná rozhraní Bluetooth® a WLAN.

Navázání spojení

Při prvním připojování telefonu iPhone™ se řiďte pokyny na displejích systému infotainmentu a telefonu iPhone™.

Musejí být splněny pro použití technologie Apple CarPlay™ potřebné předpoklady.

Spuštění funkce Apple CarPlay™:

- Ťkněte na  **Full Link**, aby se vyvolalo hlavní menu pro Full Link.
- Pro navázání spojení s telefonem iPhone™ stiskněte Apple CarPlay™.

Přerušení spojení

- V režimu Apple CarPlay™ stiskněte symbol **CUPRA**, abyste se dostali ke hlavnímu menu pro Full Link.
- K přerušení aktivního spojení stiskněte X.

Zobrazení funkčních tlačítek na displeji se může měnit.

Zvláštnosti

Pro aktivní spojení prostřednictvím Apple CarPlay™ platí následující zvláštnosti:

- Spojení prostřednictvím Bluetooth® mezi telefonem iPhone™ a systémem infotainmentu nejsou možná.

- Aktivní spojení prostřednictvím Bluetooth se automaticky ukončí.

- Funkce telefonu jsou možné pouze prostřednictvím Apple CarPlay™. Pro infotainment popsané funkce nejsou k dispozici.

- Připojený telefon iPhone™ nelze použít v menu Média jako mediální zařízení.

- Současné použití interní navigace a navigace Apple CarPlay™ není možné. Naposledy zahájená trasa ukončí tu před tím aktivní.

- Vždy podle použitého infotainmentu můžete na displeji panelu přístrojů vidět informace k provozu telefonu a médií.

- Pomocí multifunkčního telefonu můžete přijímat a odmítat příchozí hovory nebo ukončit probíhající telefonní hovory.

Hlasové ovládání

- Pro zahájení hlasového ovládání systému infotainmentu Ťkněte na .

- Pro zahájení hlasového ovládání (Siri™) na připojeném telefonu iPhone™ přidržte toto tlačítko déle stisknuté.

Poznámka

- **Dostupnost technologií závisí na konkrétní zemi a může se měnit.**
- **Informace k technickým předpokladům, kompatibilitám iPhonům a k certifikovaným aplikacím a jejich dostupnosti obdržíte na internetových stránkách značky CUPRA**

a Apple CarPlay™ nebo v odborných službách CUPRA/u autorizovaných partnerů SEAT.

Android Auto™

Předpoklady pro Android Auto™

K použití technologie Android Auto™ musejí být splněny následující předpoklady:

- Mobilní telefon, nadále nazývaný smartphone, musí být s technologií Android Auto™ kompatibilní.
- Na smartphonu musí být nainstalovaná aplikace Android Auto™.
- Smartphone musí být spojený s infotainmentem prostřednictvím připojení USB s přenosem dat.
- Použitý kabel USB musí být originálním kabelem výrobce smartphonu.

Android Auto™ Wireless: V přístroji musejí být aktivovaná rozhraní Bluetooth® a WLAN.

Navázání spojení

Při prvním připojování smartphonu se řiďte pokyny na displejích systému infotainmentu a smartphonu.

Musejí být splněné pro použití technologie Android Auto™ potřebné předpoklady.

Spusťte aplikaci Android Auto™:

- Ťkněte na  **Full Link**, aby se vyvolalo hlavní menu pro Full Link.
- Stiskněte Android Auto™, aby se navázalo spojení se smartphonem.

Přerušení spojení

- Při provozu aplikace Android Auto™ ťkněte na **Zpět na SEAT**, aby se vyvolalo hlavní menu pro Full Link.
- K přerušení aktivního spojení stiskněte X.

Zvláštnosti

Pro aktivní spojení prostřednictvím Android Auto™ platí následující zvláštnosti:

- Aktivní přístroj Android Auto™ nemůže být současně spojený se systémem infotainmentu prostřednictvím Bluetooth® (profil HFP).
- Prostřednictvím Android Auto™ lze ovládat telefonní funkce. Je-li přístroj Android Auto™ současně spojený prostřednictvím Bluetooth® se systémem infotainmentu, lze také používat telefonní funkce v systému infotainmentu.
- Aktivní přístroj Android Auto™ **nelze** použít v hlavním menu Média jako mediální zařízení.
- Současné použití interní navigace a navigace Android Auto™ **není** možné. Naposledy zahájená trasa ukončí tu před tím aktivní.
- Na displeji panelu přístrojů můžete vidět informace k provozu telefonu a médií.

- Pomocí multifunkčního telefonu můžete přijímat a odmítat příchozí hovory nebo ukončit probíhající telefonní hovor.

Hlasové ovládání

- Pro zahájení hlasového ovládání systému infotainmentu ťkněte na .
- Pro zahájení hlasového ovládání (Google Assistant) připojeného smartphonu přidržte toto tlačítko stlačené déle.

Poznámka

- **Dostupnost technologií závisí na konkrétní zemi a může se měnit.**
- **Informace k technickým předpokladům, kompatibilním mobilním telefonům a k certifikovaným aplikacím a jejich dostupnosti obdržíte na internetových stránkách značky CUPRA a Android Auto™ nebo v odborných servicech CUPRA/u autorizovaných partnerů SEAT.**

MirrorLink®

Předpoklady pro MirrorLink®

K používání technologie MirrorLink™ musejí být splněné následující předpoklady:

- Mobilní telefon musí být s technologií MirrorLink® kompatibilní.

- Mobilní telefon musí být spojený se systémem infotainmentu prostřednictvím připojení USB pro přenos dat.

- Použitý kabel USB musí být originálním kabelem výrobce mobilního telefonu.
- V závislosti na použitém mobilním telefonu musí být v přístroji nainstalovaná k používání technologie MirrorLink™ vhodná aplikace z Car Mode.

Navázání spojení

Při prvním připojování mobilního telefonu se řiďte pokyny na obrazovkách systému infotainmentu a mobilního telefonu.

K používání technologie MirrorLink™ musejí být splněné potřebné předpoklady.

Spusťte MirrorLink®:

- Ťkněte na  **Full Link**, aby se vyvolalo hlavní menu pro Full Link.
- Stiskněte, aby se navázalo spojení s mobilním telefonem.

Přerušení spojení

- V režimu MirrorLink® ťkněte na symbol **APP**, abyste se dostali do hlavního menu pro Full Link.
- **NEBO:** Stiskněte , abyste se dostali do hlavního menu pro MirrorLink®.
- K přerušení aktivního spojení stiskněte X. »

Zvláštnosti

Pro aktivní spojení prostřednictvím MirrorLink® platí následující zvláštnosti:

- Aktivní přístroj MirrorLink® nemůže být současně spojený prostřednictvím Bluetooth® se systémem infotainmentu.
- Je-li přístroj MirrorLink® prostřednictvím Bluetooth® spojený se systémem infotainmentu, lze používat telefonní funkce v systému infotainmentu.
- Aktivní přístroj Android Auto™ nelze použít v menu Média jako mediální zařízení.
- Na displeji panelu přístrojů můžete vidět data z telefonního režimu.
- Na displeji panelu přístrojů se neuskutečňuje zobrazování pokynů k odbočení nebo pro režim médií.
- Pomocí multifunkčního telefonu můžete přijímat a odmítat příchozí hovory nebo ukončit probíhající telefonní hovor.

Funkční tlačítka

Funkční tlačítka a jejich funkce:

- APP** Přejděte nazpět do hlavního menu pro Full Link. Zde můžete přerušit spojení prostřednictvím MirrorLink®, připojit jiný telefon nebo zvolit jinou technologii.
- X** Ťukněte pro zavření otevřených aplikací. Potom ťukněte na zavíranou aplikaci nebo na funkční tlačítko **Zavřít všechny**,

aby se zavřely všechny otevřené aplikace.



Stiskněte pro zobrazení displeje mobilního telefonu na displeji systému infotainmentu.



K otevření nastavení technologie MirrorLink®.



Stiskněte pro návrat do hlavního menu pro MirrorLink®.

! Poznámka

Informace k technickým předpokladům, kompatibilitám iPhonů a k certifikovaným aplikacím a jejich dostupnosti obdržíte na internetových stránkách značky CUPRA a MirrorLink® nebo v odborných službách CUPRA/ u autorizovaných partnerů SEAT.

Přístupový bod WLAN

Úvod

✓ **Není k dispozici u vozidel bez CUPRA CONNECT a bez navigace.**

Systém infotainmentu lze použít k rozdělení připojení WLAN až k 8 zařízením» strana 186, Konfigurace rozdělení připojení prostřednictvím WLAN.

Systém infotainmentu může k poskytování internetového připojení k přístupovému bo-

du (hotspotu) připojených zařízení (klientů WLAN) také používat přístupový bod WLAN některého externího přístroje» strana 187.

! Poznámka

- **Potřebný přenos dat může být zpoplatněný.** Vzhledem k velkému množství vyměňovaných dat doporučuje CUPRA používat pro přenos dat paušální datový tarif (flatrate). Může Vás o tom informovat provozovatele mobilní sítě.
- V důsledku výměny datových paketů mohou v závislosti na mobilním tarifu vzniknout dodatečné náklady, zvláště pak při jízdě v zahraničí (např. roamingové poplatky).

Konfigurace rozdělení připojení prostřednictvím WLAN

Navázání spojení s bezdrátovou sítí (WLAN)

- Ťukněte na **Nastavení**.
- Aktivujte bezdrátovou síť. Ťukněte kvůli tomu na funkční tlačítko **WLAN > Infotainment jako hotspot**.
- Aktivujte bezdrátovou síť (WLAN) na přístroji, který chcete připojit. Přečtěte si kvůli tomu návod k obsluze od výrobce.
- Aktivujte přiřazení mobilního telefonu v systému infotainmentu. Ťukněte kvůli tomu

na funkční tlačítko **Zřídít jako hotspot** a aktivujte checkbox.

- Zadejte kód sítě, který se zobrazí na přístroji, a potvrďte jej.

V menu **Infotainment jako hotspot** se mohou kromě toho provádět následující nastavení:

- **Úroveň zabezpečení:** Pomocí kódování WPA2 se síťový kód vygeneruje automaticky.
- **Síťový kód:** Automaticky vygenerovaný kód sítě. Ťukněte na funkční tlačítko pro manuální změnu síťového kódu. Síťový kód musí mít minimálně 8 nebo nejvýše 63 znaků.
- **SSID:** Název sítě WLAN (maximálně 32 znaků).

Naváže se spojení WLAN (bezdrátové).

K ukončení připojení je popřípadě nutné zadat do přístroje další data.

K připojení dalších přístrojů postup zopakujte.

Přímé připojení přístroje k síti WLAN systému infotainmentu lze také vytvořit bez nutnosti zadání hesla prostřednictvím naskenování QR kódu: Ťukněte na **Nastavení > WLAN > Rychlé připojení k systému infotainmentu**.

Wi-Fi Protected Setup (WPS)

✓ V závislosti na přístroji a dané zemi.

Wi-Fi Protected Setup může být jednoduchým a rychlým způsobem vytvořit lokální bezdrátovou síť se zakódováním.

- Navazte spojení s bezdrátovou sítí (WLAN).
- Stiskněte tlačítko WPS na routeru WLAN tak, aby kontrolka na routeru začala blikat. Pokud router WLAN nepodporuje WPS, je nutné síť konfigurovat ručně.
- **NEBO:** Přidržte stisknuté tlačítko WLAN na routeru WLAN tak dlouho, až kontrolka WLAN na routeru začne blikat.
- Stiskněte tlačítko WPS na zařízení WLAN. Naváže se spojení WLAN (bezdrátové).

K připojení dalších přístrojů postup zopakujte.

Konfigurace přístupu k internetu

Systém infotainmentu může k vytvoření připojení k internetu využít přístupový bod WLAN některého externího přístroje.

Navázání spojení s bezdrátovou sítí (WLAN)

- Aktivujte a rozdělte bezdrátový přístupový bod s internetem na externím zařízení. Přech-

těte si kvůli tomu návod k obsluze od výrobce.

- Ťukněte na **Nastavení**; **NEBO** vyvolejte režim *Média* a Ťukněte na menu **Nastavení**.
- Ťukněte na menu **WLAN > Spojení přes WLAN** a aktivujte checkbox.
- Ťukněte na funkční tlačítko **Hledat síť WLAN** a zvolte v seznamu požadovaný přístroj.
- Popřípadě zadejte v systému infotainmentu kód sítě přístroje a potvrďte jej pomocí **OK**.

Ruční nastavení:

- Manuální zadání síťových nastavení externího přístroje (WLAN).

Naváže se spojení WLAN (bezdrátové).

K ukončení připojení je popřípadě nutné zadat do přístroje další data.

Poznámka

Vzhledem k velkému počtu přístrojů nelze zajistit bezproblémovou proveditelnost všech funkcí.

Ovládání infotainmentu

Hlasové ovládání

Úvod k tématu

Hlasové ovládání funguje jak online, tak i offline. V režimu online je k dispozici více dat pro lepší rozpoznávání hlasových příkazů.

Hlasové ovládání rozumí otázkám a výrazům, aniž by se muselo příkazy učit. Příkazy lze volně formulovat a mohou být v hovorové řeči. Návrhy příkazů najdete v infotainmentu.

V režimu offline je funkčnost omezená.

Hlasité zvuky uvnitř a mimo vozidlo mohou být příčinou nesprávných funkcí a také matoucích vět a odpovědí.

Vždy podle trhu dostupné jazyky

Online a offline: němčina, angličtina (US), angličtina (GB), francouzština, italština, španělština a čeština. Tyto jazyky mají k dispozici rozšířené funkce, jako online příkazy, ovládání klimatizace, přirozenou interakci atd.

Ostatní jazyky systému infotainmentu **nemají** online příkazy, ovládání klimatizace nebo přirozenou interakci k dispozici nemají.

Předpoklady

- *Online a offline:* hlasové ovládání pomocí v příslušném ve vozidle namontovaném infotainmentu.
- *Online:* aktivní smlouva pro CUPRA CONNECT Plus.

Poznámka

- **Hlasové ovládání rozpoznává pouze příkazy v infotainmentu nastaveném jazyku.**
- **Pro seznámení se s jeho provozem vyzkoušejte hlasové ovládání před jízdou při stojícím vozidle.**
- **Další informace a příklady najdete v menu Home > Náповěda > Hlasové ovládání.**

Aktivační slovo a příkazy

Aktivační slovo hlasového ovládání

Po zapnutí hlasového ovládání prostřednictvím aktivačního slova odpoví připojený infotainment pomocí **Jak Vám mohu pomoci?**. Potom se snímají po aktivačním slovu ve vozidle vyslovená slova.

Hlasové ovládání se zahajuje po rozpoznání aktivačního slova infotainmentem

Zapnutí a vypnutí aktivačního slova

-  **Nastavení > Hlasové ovládání > Zapnutí/vypnutí aktivačního slova.**

Aktivační slovo:

Hola Hola

Příkazy

Aby hlasové ovládání spolehlivě rozpoznávalo příkazy, věnujte pozornost následujícím tipům pro úspěšné hlasové příkazy:

- Hovořte zřetelně. Nesrozumitelné příkazy se nerozpoznají. Hovořte s normální hlasotití. Při vyšší rychlosti hovořte trochu hlasitěji.
- Předejděte zvukům z vnějšku. Hlasové ovládání mohou narušit otevřená okna a dveře.
- Předejděte jiným vedlejším zvukům, jako třeba hovoru ve vozidle. Nesměřujte výstup vzduchu z výstupních hubic na mikrofon nebo stropní panel.
- Nepoužívejte příliš výrazný přízvuk nebo dialekt.
- Nedělejte dlouhé přestávky.



Hlasové ovládání je aktivované a rozpoznává vyslovená slova.

Poznámka

- **Je-li aktivační slovo vypnuté, nelze prostřednictvím aktivačního slova zapnout infotainment. Hlasové ovládání je nadále k dispozici prostřednictvím tlačítka  na multifunkčním volantu.**
- **Dostupnost závisí na dané zemi a přístroji.**

Ovládání infotainmentu

- Vždy podle obsahu telefonního seznamu a k zaručení spolehlivého rozpoznávání jmen z telefonního seznamu může být užitečné měnit pořadí jména a příjmení příslušného kontaktu.

Zahájení a ukončení hlasového ovládání

V závislosti na vybavení můžete hlasové ovládání zahájit rozdílnými způsoby.

Zahájení hlasového ovládání

- *Aktivace hlasového ovládání:* Vyslovte slovo k aktivaci hlasového ovládání.
- *Multifunkční volant:* Stiskněte tlačítko hlasového ovládání .

Hlasové ovládání se automaticky ukončí při použití funkcí infotainmentu, aktivaci systému zaparkování nebo při příchozím hovoru.

V některých případech lze přidržím stisknutého tlačítka hlasového ovládání zahájit

také hlasové ovládání připojeného mobilního telefonu.

Ruční ukončení hlasového ovládání

Hlasové ovládání lze ukončit pomocí příkazu **Ukončit**.

- *Multifunkční volant:* Stiskněte dvakrát za sebou nebo dlouze tlačítko hlasového ovládání .

Provoz rádia

Úvod k tématu



Obr. 147 Schématické zobrazení: náhled rádia.

V režimu rádia můžete v různých frekvenčních pásmech nastavovat dostupné rozhlasové vysíláče a svoje oblíbené stanice ukládat kvůli rychlému přístupu k nim na tlačítka stanic.

Dostupné způsoby příjmu a frekvenční pásma závisejí na vybavení a dané zemi. V určitých zemích se třeba v některých frekvenčních pásmech již nevysílá nebo nejsou nabízeny.

Přístup k menu RÁDIO

- ▶ ► ► ► ► obr. 147 ťuknout.

Přístup k nastavení

- Ťukněte na ► ► .

Online funkce při provozu rádia

Online funkce jsou v režimu rádia dostupné pouze při splnění následující podmínek:

- Vybavení CUPRA CONNECT nebo CUPRA CONNECT Plus.
- Máte k dispozici aktivní uživatelský účet pro služby CUPRA CONNECT.
- Přřazení vozidla Vašemu uživatelskému účtu.
- Máte k dispozici příslušný datový paket, který byl získán v In-Car-Store nebo prostřednictvím objemu dat vlastního mobilního telefonu přes přístupový bod WLAN.

Poznámka

- Pro streamingové služby potřebujete mít účet u příslušného poskytovatele.
- Za obsah vysílaných informací jsou odpovědné rozhlasové vysíláče. K vozidlu dodatečně připojená elektrická zařízení mohou rušit příjem radiopřijímače a vést k rušivým zvukům v reproduktorech.
- Fólie nebo nálepky s kovovým povlakem na okenních sklech mohou u vozidel s anténami ve skle nepříznivě ovlivňovat příjem.

Vybavení a symboly rádia

Dostupné funkce, způsoby příjmu a frekvenční pásma závisejí na vybavení a dané zemi.

- AM tuner.
- Dvojitý přijímač FM (anténní diverzita).
- Sloučený seznam vysíláčů.
- Sloučení vysíláčů DAB a FM do jednoho seznamu.
- Sloučení všech na tlačítkách stanic uložených vysíláčů do jednoho seznamu. Nejvýše 36 oblíbených vysíláčů.
- Loga vysíláčů.
- Slideshow pro DAB. Postupně vystupující obrázky.
- Internetové rádio.

Univerzální symboly v režimu rádia

AM K volbě frekvenčního pásma AM.

FM/DAB K volbě frekvenčního pásma FM/DAB.

Internetové rádio Volba způsobu příjmu internetového rádia.

TP Vedle názvu vysíláče, následovány aktivními vysíláči dopravních informací (TP).

Symboly ve frekvenčním pásmu FM/DAB

K náhledu frekvenčního pásma pro ruční volbu frekvence FM. Možné pouze v případě vyřazení sloučeného seznamu vysíláče.

Nemožnost příjmu DAB.

Vysíláče DAB podporují slideshow.

Symboly ve frekvenčním pásmu AM

Ruční aktualizace seznamu vysíláčů.

K náhledu frekvenčního pásma pro ruční volbu frekvence AM.





Menu při provozu internetového rádia

Zobrazení nabídky vysíláčů.

Otevření textového vyhledávání.

Zobrazení naposledy poslouchaného vysíláče internetového rádia.

Zobrazení stovky většinou poslouchaných rozhlasových vysíláčů a podcastů.

-  Zobrazení dostupných podcastů internetového rádia.
-  Zobrazení vysílačů internetového rádia podle zemí.
-  Zobrazení vysílačů internetového rádia podle požadovaného jazyka.
-  Zobrazení vysílačů internetového rádia, jejichž program patří k požadovanému žánru.

Volba, nastavení a uložení vysílače

Volba frekvenčního pásma

Před volbou vysílače je nutné zvolit frekvenční pásmo a způsob příjmu. Vždy podle zvoleného frekvenčního pásma a způsobu příjmu jsou k dispozici různé vysílače.

Dostupná frekvenční pásma a způsoby příjmu závisejí na vybavení a dané zemi.

- Zvolte frekvenční pásmo a způsob příjmu. AM, FM/DAB, FM (pro přístroje bez DAB), internetové rádio.

Vyhledávání a volba vysílače

Rozhlasové vysílače můžete volit různými způsoby. Možné způsoby se mění vždy podle frekvenční oblasti a způsobu příjmu.

Volba prostřednictvím frekvenčního pásma (AM a FM)

- Aktivujte frekvenční pásmo.
- Stiskněte kurzor, přesunujte jej přes frekvenční oblast po obrazovce a po dosažení požadované frekvence jej uvolněte.
- **NEBO:** Ťkněte na některý bod ve frekvenční oblasti. Kurzor automaticky přeskočí k příslušné frekvenci.

Vysílač s nastavenou frekvencí je nastavený.

Volba seznamu vysílačů (AM a FM/DAB)

Seznam vysílačů zobrazuje aktuálně nastavené vysílače. Pokud se již nenacházíte v oblasti, v níž jste naposledy seznam vysílačů otevřeli, musíte ve frekvenčním pásmu AM popřípadě seznam vysílačů aktualizovat. Ve frekvenčním pásmu FM/DAB se seznam vysílačů aktualizuje automaticky.

- Otevřete seznam vysílačů.
- Stiskněte požadovaný vysílač.

Zvolený vysílač se nastaví. V případě FM/DAB a dostupného vysílače se způsob příjmu automaticky nastaví s nejlepší kvalitou.

Vyhledávání a filtrování vysílačů (internetové rádio)

V režimu internetového rádia lze vysílače filtrovat podle kategorií a hledat podle textu.

- Otevřete nabídku vysílačů.
- Zvolte kategorii, podle níž se mají vysílače filtrovat.
- **NEBO:** K zahájení textového vyhledávání stiskněte Q. Objeví se zadávací pole.
- Zadejte název požadovaného vysílače. Seznam nalezených vysílačů se během zadávání aktualizuje.
- Stiskněte požadovaný vysílač.

Zvolený vysílač se nastaví.

Vyhledávání v režimu SCAN (AM a FM/DAB)

V režimu SCAN se vysílače automaticky jeden po druhém nastavují. Každý vysílač je přibližně 5 sekund přehráván.

- K zahájení režimu SCAN stiskněte **SCAN**.

Režim SCAN se spustí a aktuálně nastavený vysílač se zobrazí na displeji. Kromě toho se objeví funkční tlačítko SCAN.

- K volbě vysílače stiskněte SCAN.

Režim SCAN se zastaví a vysílač je nastavený. Funkční tlačítko SCAN zmizí.

Uložení rozhlasových vysílačů na tlačítka stanic

Na tlačítka stanic můžete jako oblíbené uložit až 36 různých frekvencí a způsobů příjmu. »

- Nastavte požadovaný vysílač.
- Přejděte k tlačítkům stanic.
- Stiskněte tlačítko stanice a přidržte je stisknuté, dokud se vysílač neuloží.
- **NEBO:** V seznamu vysílačů stiskněte vysílač a přidržte jej stisknutý. Objeví se tlačítka stanic.
- Stiskněte tlačítko stanice.

Vysílač se na zvolené tlačítko stanice uloží.

Pokud byl na tlačítku stanice již uložen některý vysílač, novým vysílačem se přepíše.

Speciální funkce

TP (dopravní zpravodajství)

Funkce TP sleduje hlášení některého vysílače s dopravními informacemi a reprodukuje je automaticky v režimu rádia nebo při aktivní reprodukci médií. K tomu musí být možné nastavení některého vysílače s dopravními informacemi.

Některé vysílače bez vlastního dopravního zpravodajství podporují funkci TP prostřednictvím korespondence s některým vysílačem dopravního zpravodajství (EON).

Ve frekvenčním pásmu AM nebo v režimu médií se v pozadí automaticky nastavuje některý vysílač s dopravními informacemi, pokud je příjem vysílače s dopravními informacemi možný.

Nelze-li žádný vysílač s dopravními informacemi nastavit, hledá přístroj automaticky nastavitelné vysílače s dopravními informacemi.

Vysílače s dopravními informacemi nejsou k dispozici ve všech zemích.

Zapnutí a vypnutí funkce TP

- V režimu rádia nebo režimu médií stiskněte **Nastavení > Dopravní zpravodajství (TP)**.

Internetové rádio

Internetové rádio je způsob příjmu rozhlasových vysílačů na internetu a volných podcastů pro AM, FM a DAB. Díky přenosu prostřednictvím internetu není příjem omezen na určitou oblast.

Internetové rádio je dostupné pouze při připojení aktivního infotainmentu k internetu. Používání internetového rádia může být spojené s náklady na přenos dat z internetu.

- Pro nastavení internetového rádia v režimu internetového rádia stiskněte a nastavte kvalitu zvuku na vysokou nebo nízkou.

Loga vysílačů

V některých frekvenčních pásmech je třeba již možné předem nainstalovat loga vysílačů v infotainmentu.

Je-li v nastaveních frekvenčního pásma FM/DAB aktivována **Automatická volba log vysílačů**, přiřazují se automaticky loga vysílačů vysílačům.

V režimu internetového rádia přistupuje infotainment k logům vysílačů v online databázi a tato loga automaticky přiřazuje vysílačům.

Ruční přiřazení log vysílačů

- C režimu FM/DAB stiskněte **Loga vysílačů**.
- Ťukněte na symbol  a potom vyberte vysílač, jemuž se má logo vysílače přiřadit.
- Zvolte logo vysílače. Podle požadavku zopakujte stejný postup s jinými vysílači.
- **NEBO:** v menu **Nastavení > Loga vysílačů**.

Provoz médií

Úvod k tématu

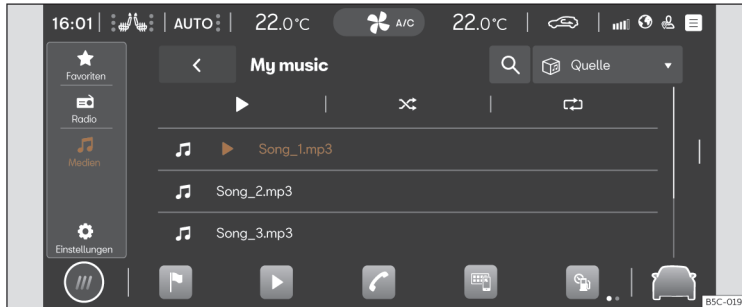

Obr. 148 Schématické zobrazení: náhled Média

V režimu médií lze prostřednictvím infotainmentu přehrávat mediální soubory z datových nosičů nebo ze streamingových služeb.

Vždy podle vybavení lze používat tyto datové nosiče:

- s podporou paměti USB (například datový nosič USB, prostřednictvím USB připojený mobilní telefon).
- přístroje s Bluetooth® (například mobilní telefon nebo tablet).

Vždy podle vybavení lze používat tyto typy mediálních souborů:

- audio soubory.
- video soubory (v závislosti na systému)

Rovněž tak můžete používat streamingové služby. Dostupnost streamingových služeb závisí na vybavení a dané zemi.

Pro možnost používání streamingových služeb potřebujete mít pro příslušnou streamingovou službu vlastní uživatelský účet.

Přechod k menu MÉDIA

- ► > 🎵»»» obr. 148 ťuknout.

Přístup k nastavení

- Ťukněte na ► > ⚙️.

Omezení a stav datových nosičů

Datové nosiče, které byly vystaveny vysokým teplotám nebo jsou poškozené, nebudou možná funkční. Dodržujte pokyny výrobce.

Rozdíly kvality datových nosičů rozdílných výrobců mohou mít za následek problémy při přehrávání médií.

Nesprávná konfigurace na datovém nosiči může mít za následek nečitelnost datového nosiče. »

Playlisty udávají pouze pořadí přehrávání a odkazují na paměťová místa mediálních souborů uvnitř adresářové struktury. Přehrávací seznam neobsahuje uložené mediální soubory. Pro přehrávání přehrávacího seznamu se musejí v paměťových místech datového nosiče, na něž přehrávací seznam odkazuje, nacházet mediální soubory.

Poznámka

CUPRA nepřejímá žádnou záruku za poškozené nebo ztracené soubory na datových nosičích.

Charakteristické znaky a symboly médií

Audio, média a konektivita:

- Reprodukce a ovládání médií prostřednictvím Bluetooth®.
- Reprodukce zvuku v následující formátech: AAC, ALAC, AVI, FLAC, MP3, MP4, WMA.
- Reprodukce videa v následující formátech: MPEG-1 a MPEG-2 (.mpg, .mpeg), ISO MPEG-4, DivX 3, 4 a 5 Xvid (.avi), ISO MPEG4 H.264 (.mp4, .m4v, .mov), Windows Media Video 10 (.wmv, .asf).
- Přehrávací seznamy každého typu přístroje.
- Streaming médií (online).

- Vyhledávání médií.

Všeobecné symboly při provozu médií

- ▶ Spuštění přehrávání.
- II Přerušení přehrávání.
- ⏪ Přejchod k předchozímu titulu.
- ⏩ Přejchod k následujícímu titulu.
- ↺ Zopakování aktuálního titulu.
- ↻ Zopakování všech titulů.
- ⌂ Aktivace náhodného pořadí přehrávání.
- ★ Zobrazení seznamu oblíbených.
- ⊕ Připojení souboru média k oblíbeným.
- ▼ Nahoře vpravo: volba mediálního zdroje.
- ⚙️ Vyvolání nastavení.
- 🔍 Otevření funkce vyhledávání.
- ◀ Návrat do nadřazeného adresáře mediálního zdroje.

Volba a reprodukce mediálního zdroje

Volba mediálního zdroje

Pro možnost přehrávání mediálních souborů musíte nejdříve mediální zdroj připojit.

Pro možnost používání streamingových služeb se musíte nejdříve připojit k internetu.

- Připojte externí mediální zdroj.

- Zvolte připojený mediální zdroj, který se má k reprodukci použít.

Reprodukce audio a video souborů

Mediální soubory dostupného mediálního zdroje můžete vyhledávat a reprodukovat různými způsoby.

Hledání v adresářové struktuře

Mediální soubory mohou být katalogizovány podle kategorií (například album, interpret, titul). V **Moje média** se vždy zobrazí tento náhled podle kategorií. V **Moje média** se nachází klasická adresářová struktura jednotlivých datových nosičů USB.

1. Aktivujte adresářovou strukturu.
Objeví se adresářová struktura zvoleného mediálního zdroje. Při volbě **Moje média** se nejdříve zobrazí kategorie (hudba, videa, playlisty) a připojené mediální zdroje.
2. Vyhledejte požadovaný titul v adresářové struktuře.
NEBO: Ťuknete na 🔍, aby se zahájilo textové vyhledávání. Objeví se zadávací pole.
3. Zadejte název požadovaného titulu. Seznam nalezených titulů se během zadávání aktualizuje.
4. Stiskněte požadovaný titul.

Ovládání infotainmentu

Nachází-li se Vaše volba na začátku přehrávání v některém adresáři mediálního zdroje, připojí se k reprodukci v něm obsažené mediální soubory.

Při přehrávání přehrávacího seznamu se k reprodukci připojí všechny v přehrávací seznamu dostupné tituly.

- Ukončete volbu pomocí X.

Volba oblíbených položek

V rámci oblíbených položek můžete k reprodukci jednotlivě ukládat tituly, hudební žánry, interprety a alba.

- Přejděte k oblíbeným položkám ★.
- Stiskněte požadované oblíbené položky.

Vždy podle volby se k reprodukci připojí všechny k oblíbeným položkám náležející tituly.

Konfigurace streamingových služeb

Vždy podle vybavení můžete streamingové služby používat přímo prostřednictvím infotainmentu. K tomu potřebujete mít prémiový uživatelský účet pro příslušnou streamingovou službu a pomocí něho se musíte přihlásit v infotainmentu. Rovněž tak musíte být připojený k internetu.

- Zvolte jako mediální zdroj  Streaming.

Zobrazí se seznam všech dostupných streamingových služeb.

- Zvolte požadovanou streamingovou službu.
- Řiďte se pokyny systému infotainmentu. Streamingová služba se připojí jako nové funkční tlačítko k seznamu mediálních zdrojů.

Uložení oblíbených položek

Jako oblíbené položky lze ukládat pouze mediální soubory, které pod **Moje média** existují v infotainmentu. Jako oblíbené položky můžete jednotlivě uložit až nejvýše 30 titulů, alb, interpretů a hudebních žánrů.

- Zahajte reprodukci.
- Přejděte k oblíbeným položkám.
- Ťukněte na některou oblíbenou položku, která není přiřazená.
NEBO: Ťukněte na již obsazenou oblíbenou položku a přidržte ji stlačenou po dobu asi 3 sekund.
- V seznamu nabídek zvolte: titul, album, interpret, hudební žánr, playlist.

Volba se uloží místo předem zvolené oblíbené položky. Byla-li již oblíbená položka přiřazena, uložená oblíbená položka se přepíše.

V seznamu nabídek volitelně možnosti závisejí na k mediálnímu souboru připojených datech. Není-li například v hudebních souborech uveden hudební žánr, nemůžete hudební žánr jako oblíbenou položku uložit.

Při přehrávání videosouboru lze jako oblíbenou položku uložit pouze toto video.

Reprodukce zábavného obsahu v infotainmentu

V závislosti na systému infotainmentu lze přehrávat videa.

Režim Video

V režimu pro video lze na displeji infotainmentu přehrávat některé z datového nosiče, z **Moje média** nebo ze streamingových služeb. V tomto případě je zvuk videa reprodukován přes reproduktory vozidla.

Obraz se zobrazuje pouze při stojícím vozidle. Během jízdy se displej infotainmentu vypne. Zvuk videa lze nadále poslouchat.

K reprodukci z externí streamingové služby je zapotřebí stabilní připojení k internetu. V tomto případě mohou vzniknout výdaje za telefonní služby.

Navigatione

Úvod k tématu



Obr. 149 Schématické zobrazení: náhled navigace

Globální satelitní systém zjišťuje aktuální polohu vozidla a na vozidle umístěné snímače analyzují uložené trasy. Všechny naměřené hodnoty a možné dopravní události se porovnávají s dostupnými mapami, aby se umožnilo optimální navigování k cíli.

K cíli cesty Vás navádějí navigační hlášení a grafická znázornění.

Ovládání navigace se uskutečňuje na displeji.

V závislosti na dané zemi již nelze od určité rychlosti některé funkce infotainmentu na displeji volit. Není to nesprávná funkce, nýbrž to odpovídá zákonným ustanovením dané země.

Navigační hlášení

Navigační hlášení jsou akustické jízdní pokyny pro aktuální trasu.

Způsob a četnost navigačních hlášení závisí na jízdní situaci, což může být například zahájení navádění trasy, jízda na dálnici nebo na kruhovém objezdu, a na nastaveních.

Nelze-li přesně dosáhnout cíle, protože se například nacházíte v nedigitalizované oblasti, objevují se na displeji informace o směru a vzdálenosti od cíle.

Během dynamického navádění k cíli se upozorňuje na ohlášené dopravní problémy na

trase. Když se trasa v důsledku dopravního problému znovu vypočítá, následuje dodatečné navigační hlášení.

Během reprodukce navigačního hlášení se může upravovat hlasitost. Dále uvedená navigační hlášení se přehrávají s nastavenou hlasitostí.

Omezení během navigování

Nemůže-li infotainment přijímat data ze satelitů GPS, například v tunelu nebo podzemní garáži, je navigování nadále možné prostřednictvím senzoriky vozidla.

Ovládání infotainmentu

V oblastech, které jsou v paměti infotainmentu obsažené v nedigitalizované nebo pouze neúplně digitalizované podobě, pokouší se infotainment rovněž o umožnění navádění k cíli.

Při chybějících nebo neúplných navigačních datech je možné, že polohu vozidla nelze přesně určit. To může vést k tomu, že navigování není tak přesné jako obvykle.

Vedení silnic podléhá neustálým změnám, jako jsou například nové silnice, stavební práce, uzavírky silnic, změny názvů ulic a čísel budov. Jsou-li navigační data zastaralá, může při navádění k cíli docházet k chybám nebo nepřesnostem.

Ovládání navigační mapy

K dosažení optimálního náhledu můžete navigační mapu ovládat také dodatečnými pohyby prstů.

Posunutí mapy *(Tip: Použijte ukazováček.)*

- Posuňte mapu pomocí prstu.

Zvětšení náhledu *(Tip: Použijte ukazováček.)*

- Ke zvětšení náhledu v určité poloze ťukněte dvakrát po sobě na mapu.

Zmenšení náhledu *(Tip: Použijte ukazováček.)*

- Ťukněte oběma prsty současně na mapu.

Změna náhledu *(Tip: Použijte ukazováček.)*

- Ťukněte dvakrát po sobě na mapu a přidržeťte svůj prst na displeji.
- Ke zmenšení náhledu mapy přesuňte prst směrem nahoru. Ke zvětšení náhledu mapy přesuňte prst směrem dolů.

Změna náhledu *(Tip: Použijte palec a ukazováček.)*

- Ťukněte oběma prsty současně na mapu a přidržeťte prsty přitlačené.
- Ke zmenšení náhledu mapy přesuňte prsty vzájemně k sobě. Ke zvětšení náhledu mapy přesuňte prsty vzájemně od sebe.

Naklonění náhledu *(Tip: Použijte ukazováček.)*

- Ťukněte oběma prsty ve vzájemně vodorovné poloze současně na mapu a přidržeťte prsty přitlačené.
- K naklonění náhledu mapy směrem nahoru přesuňte prsty směrem nahoru. K naklonění náhledu mapy směrem dozadu přesuňte prsty směrem dolů.

Otočení mapy *(Tip: Použijte palec a ukazováček.)*

- Ťukněte oběma prsty současně na mapu a přidržeťte prsty přitlačené.
- K otočení náhledu mapy otočte prsty ve nebo proti směru hodinových ručiček.

Ukládaná data

Kvůli urychlení zadávání cíle a optimalizaci navádění k cíli ukládá infotainment určitá data, jako například časté trasy nebo data poloh.

Vymazání uložených dat

- Stiskněte **Nastavení** > **Nastavení základních funkcí** > **Mazání** a potom **OK**

POZOR

Nastavování, zadávání cíle a změny pro navigaci provádějte pouze při stojícím vozidle.

Poznámka

- Když dojde během navádění k cíli k nějaké objízdi, vypočítá se možná trasa znovu.
- Kvalita doporučení pro řidiče závisí na dostupných navigačních datech a na případně ohlášených dopravních problémech.
- Při potlačení zvuku v infotainmentu se navigační hlášení neposkytují.

Funkce a symboly navigace

Navigace

Navigační funkce závisí na vybavení a dané zemi. »









Funkce





- Zadání cíle a výpočet trasy (offline a online)
- Současné zobrazení dvou navigačních map (displej a panel přístrojů)
- Online aktualizace map
- Předvídativé navigování
- 3D mapy měst
- Online dopravní informace
- Dynamické cíle zájmu POI (speciální cíle)

Symbole na mapě







Tlačítka a signalizace na mapě závisejí na nastaveních a aktuální jízdní situaci.

Na mapě se zobrazují symboly dopravních událostí a speciálních cílů (POI), například čerpacích stanic, nádraží nebo zajímavých dílčích cílů, pokud má navigace taková data k dispozici» strana 201.







-  Aktuální poloha
-  Hledání cílů
-  Cíle podél trasy
-  Konečný cíl
-  Adresa domova
-  Adresa podniku
-  Upřednostňované cíle
-  Dodatečné okno s více možnostmi volby

-  Dodatečné okno s možnostmi volby trasy
-  Vystředění mapy v aktuální poloze
-  Změna náhledu: 2D s nasměrováním směrem na sever nebo 2D s nasměrováním ve směru jízdy nebo 3D s nasměrováním ve směru jízdy
-  Informace o aktuálním navádění k cíli
-  Měřítko mapy



Symbole v dodatečném okně

- K otevření dodatečného okna stiskněte 
-  Zopakování posledního navigačního hlášení
-  Hlasitost navigačních hlášení
-  Osvětlení mapy v režimu automaticky, den nebo noc
-  Nabídka nových tras k cíli
-  360° náhled elektrického dojezdu (hybridní vozidla)

Další symboly





-  Podrobné zadní cíle pro adresu
-  Hledání cílů
-  Nejčastější cíle
-  Poslední cíle
-  Upřednostňované cíle
-  Zpět

Symbole v plánu trasy

-  Aktuální poloha
-  Cíl aktuálního navádění

Symbole pro cíle zájmu POI (speciální cíle)





Cíle POI (speciální cíle) se na mapě zobrazují, pokud mi navigace k dispozici uváděné údaje K zahájení navádění k cíli ťukněte na požadovaný cíl POI (speciální cíl)»» strana 199.







-  Čerpací stanice
-  Parkoviště
-  Turistická informační kancelář
-  Nádraží
-  Restaurace

Dopravní informace

Dopravní informace se na mapě zobrazují, pokud má navigace k dispozici uváděné údaje»» strana 201.

K otevření dodatečného okna s dalšími podrobnostmi ťukněte na dopravní událost »»» strana 201.

-  Vážnoucí provoz
-  Dopravní zácpa
-  Nehoda
-  Vozidlo se závadou

-  Kluzkost vozovky (led nebo sníh)
-  Uzavírka silnice
-  Nebezpečí kvůli kluzké vozovce
-  Nebezpečí
-  Staveniště
-  Silný vítr
-  Omezený dohled

Navigační data

Infotainment je vybavený interní pamětí pro navigační data. Vždy podle dané země jsou potřebná navigační data již možná předem nainstalovaná.

K umožnění správného navádění k cíli a plného využívání nabízených funkcí by se měl infotainment pravidelně aktualizovat.

Při používání starších dat může během navigování docházet k nedostatkům. Nelze sledovat aktuální trasy nebo navádění k cílům vedou k nesprávným cílům.

Udržujte stále navigační data v aktualizovaném stavu.

Aktualizace navigačních dat online

Navigační data oblastí, v nichž se často jezdí, se aktualizují v pozadí automaticky, pokud bylo vytvořeno připojení k internetu a je platné nastavení soukromé sféry.

- Navigační data se automaticky aktualizují při zapnutí zapalování.

Ruční aktualizace navigační dat

Aktuální navigační data pro velké oblasti, například západní Evropu, lze stáhnout pod www.seat.com a uložit na datový nosič USB. Navigace prostřednictvím datového nosiče USB není možná.

- Stáhněte navigační data na datový nosič USB.
- Zapněte zapalování vozidla.
- Spojte datový nosič USB s infotainmentem. Navigační data se aktualizují automaticky v pozadí.

V  **Nastavení** > **Systémové informace** se zobrazí verze mapových dat.

POZOR

Ruční aktualizace navigačních dat během jízdy může mít za následek nehody se závažným poraněním.

- Navigační data aktualizujte pouze při stojícím vozidle.

Poznámka

Automatická aktualizace navigačních dat závisí na nastaveních soukromé sféry. V režimu „Inkognito“ se aktualizace neprovádí.

Zahájení navádění k cíli





Vždy podle dané země a vybavení jsou pro zadání cíle k dispozici různé funkce.

Různé funkce k zadání cíle najdete v hlavním menu navigace.

Vyvolání hlavního menu navigace

- Ťukněte na  **Navigace**.

Volba cíle a zahájení navigování

1. Stiskněte .
2. Zvolte požadovaný cíl. Můžete vybírat mezi  **Nejčastější cíle**,  **Poslední cíle** nebo  **Upřednostvované cíle**.

NEBO: Stiskněte  a v zadávací masce zadejte adresu.

NEBO: Přesná adresa.

3. Stiskněte **Start**.

Nejčastější cíle

K návrhu možných cílů používá přehled cílů zaznamenané údaje. »

Volba cíle a zahájení navigování

1. Ťkněte na a potom na .
2. Zvolte požadovaný cíl. Navádění k cíly se zahájí automaticky.

Rychlé zahájení: K rychlému zahájení stiskněte na několik sekund požadovaný cíl.

Poslední cíle

Navigace ukládá k poskytnutí pro navádění k cíli poslední cíle.

Volba cíle a zahájení navigování

1. Ťkněte na a potom na .
2. Ťkněte na požadovaný cíl.
3. Stiskněte **Start**.

Rychlé zahájení: K rychlému zahájení stiskněte na několik sekund požadovaný cíl.

Upřednostňované cíle

Uložte až 20 cílů jako oblíbené.

K uložení některého cíle jako oblíbeného Ťkněte během zadávání cíle v dodatečném okně na .

Volba cíle a zahájení navigování

1. Ťkněte na a potom na .
2. Ťkněte na požadovaný cíl.
3. Stiskněte **Start**.

Poznámka

Cíl zadávejte pokud možno co nejpřesněji. Při nesprávném zadání cíle nemůžete navádění k cíli zahájit nebo budete navedeni k nesprávnému cíli.

Zahájení navádění k cíli prostřednictvím volby na mapě

Navigační mapa obsahuje v mnoha bodech aktivní oblasti, které jsou vhodné k zadání cíle. Ťkněte kvůli tomu na polohu nebo požadované místo na mapě. Nacházejí-li se na tomto bodu mapová data, můžete zahájit navádění k cíli.

Možnost zadání cíle prostřednictvím navigační mapy závisí na stavu dat a není možná pro všechny polohy.

K zahájení „Navigate Offroad“ Ťkněte na volnou oblast bez dat polohy.

Zahájení navigování

- Stiskněte .
- Posuňte náhled mapy tak, abyste mohli zvolit požadovanou polohu. Navigační mapu lze používat s pomocí dodatečných pohybů prstů»» strana 197.
- Ťkněte na požadovaný cíl v mapě.
- Ťkněte na **Trasa**.

Navigate Offroad

„Navigate Offroad“ počítá trasy ke zvoleným cílovým bodům bez známých dat. Leží-li cílový bod mimo známé silnice nebo data polohy, stanoví navigace trasu k nejbližšímu bodu známých silnic a doplní trasu k příštímu cílovému bodu pomocí přímého spojení.

Zahájení navigování

- Posuňte náhled mapy tak, abyste mohli zvolit požadovanou polohu. Navigační mapu lze používat s pomocí dodatečných pohybů prstů»» strana 197.
- Ťkněte na některý bod na mapě bez dat polohy.
- Ťkněte na **Trasa**.

Použití kontaktních údajů k navádění k cíli

Zahajte navádění k cíli pomocí uložených adresních údajů některého kontaktu. Bez adresních údajů uložené kontakty nelze pro navádění k cíli použít.

Zahájení navigování

- Stiskněte .
- Ťkněte na požadovaný kontakt.
- Ťkněte na **Trasa**.

Poznámka

Jsou-li adresní údaje některého kontaktu zastaralé, přivede Vás přesto navádění k cíli k registrované adrese. Zkontrolujte aktuálnost adresy kontaktu.

Dopravní informace

Po navázání spojení s internetem obsahuje infotainment automaticky podrobné dopravní informace. Tyto informace jsou označovány symboly a barevně zvýrazňují silniční síť na mapě.

Dopravní události

Dopravní události, například dopravní zácpy nebo vážnoucí provoz, jsou na navigační mapě označovány pomocí symbolů.

Při aktivním navádění k cíli se dopravní události aktuální trasy zobrazují v plánu trasy. Tyto dopravní události lze objížďet»» strana 201.

Informace o nebezpečích

Na navigační mapě se zobrazují pomocí symbolů stejným způsobem jako dopravní informace informace o nebezpečích. V tomto případě je informačním zdrojem nějaké jiné vozidlo, které toto nebezpečí rozpoznalo, a poskytovatel služeb tyto informace k sobě natáhl.

Zobrazovanými nebezpečími jsou: nepojízdné vozidlo a kluzká vozovka.

Signalizace plynulosti provozu

Na navigační mapě se podle aktuálních dopravních událostí zobrazují informace o plynulosti provozu a silniční síť na mapě se barevně zdůrazňuje.

- **Oranžově:** vážnoucí provoz.
- **Červeně:** dopravní zácpa.

Poznámka

Příjem dopravních informací závisí na nastaveních soukromé sféry. V režimu největší soukromé sféry se dopravní informace nepřijímají. Je zapotřebí úroveň Tracking nebo Location.

Popis funkcí

Plán trasy

Plán trasy obsahuje informace ke všem záležitostem, například výchozí bod, dílčí cíle, dopravní události, cíle POI a konečný cíl, pokud má navigace takové údaje k dispozici.

Ťuknutím na některou záležitost se otevře dodatečné okno s více možnými volbami. Dostupné možné volby závisejí na záležitosti a aktuálních nastaveních.

Otevření a zavření plánu trasy

- K otevření ťukněte na nebo posuňte |.
- K zavření ťukněte na nebo posuňte |.

Úprava navádění k cíli

K úpravě navádění k cíli posuňte v náhledu TripView vložené cíle ke konečnému cíli.

- Přidržte požadovaný cíl stisknutý, dokud se viditelně nezdůrazní.
- Posuňte cíl až do požadované polohy.
- Sejměte prst z displeje. Trasa se znovu vypočítá.

Objížďení dopravních událostí

Má-li navigace k dispozici potřebná data, zobrazuje plán trasy aktuální dopravní události. Prostřednictvím úpravy plánu trasy dopravní události objeďte»» strana 201.

- Ťukněte na dopravní událost.
- Ťukněte na **Objet**. Trasa se znovu vypočítá.

Dodatečné okno

Při ovládání navigačních funkcí se možná otevře dodatečné okno s dalšími možnými volbami. Možné volby závisejí na použité funkci. »

Zavření dodatečného okna

- Ťukněte na některou volnou oblast mimo dodatečné okno.
- **NEBO:** Ťukněte na X.
- **NEBO:** Ťukněte na OK.

Funkce v dodatečném oknu:

Zobrazit v mapě	Zobrazí se, co bylo na mapě zvoleno.
Připojit dílčí cíl	K navádění k cíli se připojí dílčí cíl.
Přímá trasa	Zahájí se navádění přímo k cíli.
Vymazat	Dílčí cíl se vymaže z navádění k cíli.
Objet	Objekt dopravního problému. Trasa se znovu vypočítá.
Zastavit navádění k cíli	Ukončí se aktuální navádění k cíli.
X	Zavření dodatečného okna.
☆	Cíl se připojí k oblíbeným.

Zaučování chování uživatele

Navigace ukládá během jízdy absolvované trasy a cíle, aby mohla automaticky vytvářet návrhy pro cíle. Cíle se ukládají v závislosti na denní době a dnu v týdnu.

Navigace může současně navrhnout až 5 tras. Navržené trasy se mohou lišit od tras navádění k normálnímu cíli.

Prostřednictvím volby některého z navržených cílů se zahájí navádění k tomuto cíli.

Navádění k cíli se řídí zvolenou trasou, dokud se řidič od ní neodchýlí. V tomto případě se trasa nově vypočítá a vede znovu přímou cestou k původně zvolenému cíli.

Když jsou dostupné alternativní trasy, přihlíží se k důležitým dopravním problémům a předchází se jim, pokud má navigace k dispozici takové údaje.

Funkce lze kdykoli aktivovat a deaktivovat.

Aktivace a deaktivace zaučování chování uživatele

Nastavení se nachází v příslušném menu navigace  > **Nastavení základních funkcí.**

- K aktivaci funkce aktivujte **Zaučit chování uživatele.**

- K deaktivaci funkce deaktivujte **Zaučit chování uživatele.**

- K vymazání uložených dat ťukněte na **Vymazat chování uživatele.**

360° náhled elektrického dojezdu

✓ Platí pro: Vozidla s plug-in hybridním pohonem

360° náhled elektrického dojezdu zobrazuje možný dojezd při aktuálním stavem nabití vysokonapěťového akumulátoru.

Aktivace 360° náhledu elektrického dojezdu

- Otevřete dodatečné okno a ťukněte na symbol .

Telefonní rozhraní

Úvod k tématu

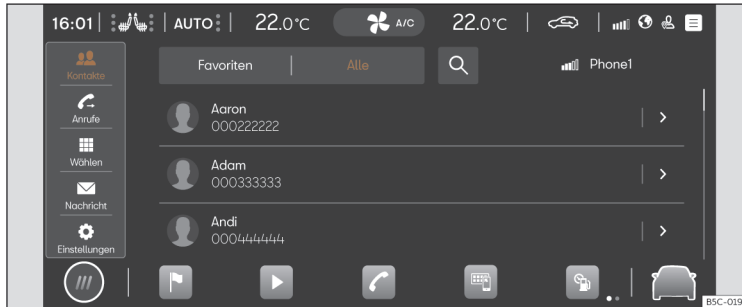

Obr. 150 Schématické zobrazení: náhled Telefon

Prostřednictvím telefonního rozhraní můžete svůj mobilní telefon spojit se systémem infotainmentu a ovládat funkce telefonu prostřednictvím infotainmentu. Zvuk je reprodučován prostřednictvím reproduktorů vozidla.

Se systémem infotainmentu můžete současně spojit až dva mobilní telefony.

Jízda vysokou rychlostí, špatné povětrnostní a silniční poměry, hlučné okolí (i mimo vozidlo) a kvalita sítě mohou telefonování ve vozidle narušit.

Poznámka

- Spřažení přístroje (například mobilního telefonu) je zpravidla zapotřebí pouze jednou. Spojení přístroje s infotainmentem prostřednictvím Bluetooth® nebo sítě WLAN můžete kdykoli bez nutnosti nového propojování přístroje obnovit.
- Dostupnost některých telefonních funkcí závisí na k systému infotainmentu připojeném mobilním telefonem.

Vybavení a symboly telefonního rozhraní

Charakteristické znaky vybavení

- Funkce handsfree
- Použití až dvou telefonů současně
- Telefonní seznam s nejméně 5000 kontaktů
- Funkce SMS prostřednictvím Bluetooth®: čtení SMS, psaní SMS (včetně vzorů), reprodukce SMS, historie zpráv
- Funkce e-mailů prostřednictvím Bluetooth®: čtení e-mailů, psaní e-mailů
- Spojení s možným bezdrátovým nabíjením »

- Spojení s ve vozidle zabudovaným mikrofonem

Symbyly v hlavním menu

- Kontakty
- Seznam přichozích a odchozích hovorů
- Volba telefonního čísla
- Textové zprávy (SMS a e-mailly)
- Nastavení telefonního rozhraní

Symbyly pro hovory

Symbyly se mohou vždy podle systému infotainmentu lišit.

- Zahájení hovoru a jeho přenesení do popředí.
- Ukončení nebo odmítnutí hovoru.
- Otevření seznamu kontaktů.
- Volba telefonního čísla
- Potlačení zvuku pro zařízení handsfree.
- Přidržení hovoru.
- Pokračování hovoru.
- Zahájení konference.
- Odsunutí hovoru do privátního režimu.
- 505 Uskutečnění tísňového volání.
- Získání pomoci při závadě.
- i Získání informací o značce CUPRA a zvolených dodatečných službách, týkajících se provozu a cestování.

E-mailová schránka.

Symbyly seznamu hovorů

- K otevření seznamu hovorů ťukněte na .

- Přichozí hovor
- Odchozí hovor
- Zmeškaný hovor
- Telefonní číslo (podnik)
- Telefonní číslo (soukromé)
- Číslo mobilního telefonu (podnik)
- Číslo mobilního telefonu (soukromé)
- Fax (soukromý)
- Fax

Symbyly pro textové zprávy

Symbyly se mohou vždy podle systému infotainmentu lišit.

- K otevření textových zpráv ťukněte na .
- Aktivujte hlasové ovládání» strana 188.
- Vzory textových zpráv

Místa se zvláštními předpisy

V místech s nebezpečím výbuchu svůj telefon a telefonní rozhraní vypněte. Tato místa

nejsou vždy zřetelně označená. Patří k tomu například:

- Okolí potrubí a nádrží, v nichž se nacházejí chemikálie.
- Podpalubí lodí a trajektů.
- Okolí vozidel, která jsou provozována na zkapalněný plyn (jako například propan nebo butan).
- Místa, v nichž se ve vzduchu nacházejí chemikálie nebo částice jako mouka, prach nebo kovový prášek.
- Každé jiné místo, v němž je nutné vypnout motor vozidla nebo telefon.

POZOR

Telefon ve výbuchu ohrožených místech vypněte!

Poznámka

V oblastech se zvláštními předpisy nebo při zákazu používání telefonů musejí být tyto přístroje vždy vypnuté. Ze zapnutého telefonu vycházející záření může způsobovat interference v citlivých technických a medicínských přístrojích, což může mít za následek jejich nesprávnou funkci nebo poškození.

Spřáhnutí, připojení a správa

Předpoklady pro spřáhnutí

- Na mobilním telefonu je aktivované rozhraní Bluetooth®.
- V infotainmentu je aktivované rozhraní Bluetooth®.
- Vždy podle mobilního přístroje musí být otevřené menu Bluetooth® nebo aktivovaná funkce **Viditelnost**, aby byl přístroj pro systém infotainmentu viditelný.

Abyste mohli používat telefonní rozhraní, spřáhněte pro hlasovou komunikaci vhodný mobilní telefon se systémem infotainmentu. Mobilní telefon se se systémem infotainmentu spřáhne při prvním připojení. Uloží se při tom uživatelský profil»» strana 205.

Spřahování může trvat několik minut. Dostupné funkce závisejí na použitém mobilním telefonu a jeho operačním systému.

Spřáhnutí mobilního telefonu

- V mobilním telefonu otevřete seznam dostupných zařízení Bluetooth® a zvolte název infotainmentu.
- Věnujte pozornost hlášením, která se objeví v mobilním telefonu a v infotainmentu a popřípadě je potvrďte. Po správném provedení spřáhnutí se v uživatelském profilu uloží data telefonu.

- **Volitelná možnost:** V mobilním telefonu potvrďte hlášení týkající se přenosu dat.

Aktivní a pasivní spojení

Pro používání funkcí telefonního rozhraní musí být s infotainmentem spojený alespoň jeden mobilní telefon. Je-li s infotainmentem spojeno více mobilních telefonů, můžete volit mezi aktivním a pasivním spojením. K používání telefonního rozhraní pomocí požadovaného mobilního telefonu navažte s infotainmentem aktivní spojení.

Rozdíly mezi způsoby spojení

Primární	Mobilní telefon je spřáhnutý a připojený. Funkce telefonního rozhraní se provádějí s daty uvedeného mobilního telefonu.
Sekundární	Mobilní telefon je spřáhnutý a připojený. Lze ovládat hovory, telefonní seznam, zprávy a jiné funkce však nejsou aktivované.

Spřáhnuté mobilní telefony jsou uloženy v infotainmentu, i když telefony nejsou aktuálně připojené.

Připojení mobilního telefonu

Předpoklad: Mobilní telefon je spřáhnutý s infotainmentem.

- V mobilním telefonu aktivujte Bluetooth®.

Navázání aktivního spojení

Předpoklad: S infotainmentem je současně spojeno více mobilních telefonů.

- Zvolte rozbalovací menu požadovaného mobilního telefonu. Ostatní mobilní telefony se automaticky nacházejí v pasivním připojení.

Uživatelské profily

Pro každý spřáhnutý mobilní telefon se automaticky zřídí individuální uživatelský profil. V uživatelském profilu jsou uložena data mobilního telefonu, například kontaktní údaje a nastavení. V systému infotainmentu mohou být současně uloženy nejvýše čtyři uživatelské profily. V uživatelském profilu jsou uložena data mobilního telefonu, například kontaktní údaje a nastavení. V systému infotainmentu mohou být současně uloženy nejvýše čtyři uživatelské profily.

POZOR

Provádění spřahování dat během jízdy může mít za následek nehody se závažným poraněním.

- Spřáhnutí provádějte pouze při stojícím vozidle. »

Poznámka

- Při spřáhování některých mobilních telefonů se na displeji mobilního přístroje objeví číselný PIN. Pro ukončení spřáhnutí zadejte toto číslo v infotainmentu.
- Pokud se infotainment nachází v menu Znamé mobilní telefony, je deaktivovaná funkce bezdrátového nabíjení. Po opuštění tohoto menu se funkce bezdrátového nabíjení opět aktivuje.

Hlasová komunikace Basic a Comfort

Vždy podle vybavení se mohou používat dva druhy telefonního rozhraní:

- Telefonní rozhraní Basic
- Telefonní rozhraní Comfort

Telefonní rozhraní Basic

Telefonní rozhraní Basic používá pro přenos profil Bluetooth® HFP. Toto rozhraní umožňuje používání telefonních funkcí prostřednictvím infotainmentu a reprodukci zvuku přes reproduktory vozidla.

Telefonní rozhraní Comfort

Stejně jako telefonní rozhraní Basic používá i telefonní rozhraní Comfort profil Bluetooth® HFP.

Telefonní rozhraní Comfort může být vybavené funkcí bezdrátového nabíjení»»» strana 207.

K použití funkce bezdrátového nabíjení musíte mobilní telefon správně umístit do odkládací přihrádky. Mobilní telefon je potom spojený s anténou vozidla. Zlepšuje to příjem a kvalitu zvuku hovorů.

Hovory

Otevření telefonního rozhraní



- Ťkněte na  **Telefon**.

Telefonování

K zahájení hovoru zvolte telefonní číslo. K volbě telefonního čísla jsou k dispozici různé funkce:



Kontakty

Obsahuje-li některý kontakt různá uložená telefonní čísla, musíte některé vybrat.

- K zahájení hovoru ťkněte na  a v seznamu na některé telefonní číslo.
- **NEBO:** Ťkněte na  a k vyhledání kontaktu zadejte v zadávacím poli jméno kontaktu. Pro zahájení hovoru ťkněte na kontakt.
- **NEBO:** Pro zahájení hovoru ťkněte v hlavním menu telefonního rozhraní na některý oblíbený kontakt.



Volání

Telefonní rozhraní zobrazuje seznam hovorů mobilního telefonu. Zahajte hovor s použitím seznamu hovorů.

- Pro zahájení hovoru ťkněte na  > **Všechny** a v seznamu na některé číslo.
- **NEBO:** Ťkněte na  a proveďte výběr údajů v seznamu hovorů (například zmeškané hovory nebo volaná čísla). Pro zahájení hovoru ťkněte na některé číslo ve vybraném seznamu.

Zvolit

K zahájení volání zadejte ručně telefonní číslo. Během zadávání telefonního čísla se na monitoru infotainmentu objevují kontakty, které se s uváděným číslem shodují.

- Ťkněte na  a zadejte telefonní číslo.
- Pro zahájení hovoru ťkněte na .

Dlouhým stlačením tlačítka  na multifunkčním volantu se zvolí naposledy zvolené telefonní číslo.

Zasílání zpráv

Vždy podle použitého mobilního telefonu a infotainmentu lze prostřednictvím telefonního rozhraní zasílat a přijímat zprávy SMS a e-maily.

Zaslání zprávy SMS

- Ťukněte na **✉ > SMS > Zadání nové zprávy** a na displeji zadejte zprávu.
- Ve vyhledávací liště zadejte požadovaný kontakt.
- K odeslání zprávy ťukněte na **OK**.

Zaslání e-mailu

- Ťukněte na **✉ > E-mail > Zadání nové zprávy** a na displeji zadejte zprávu.
- Ve vyhledávací liště zadejte požadovaný kontakt.
- K odeslání zprávy ťukněte na **OK**.

Telefonní seznam, oblíbené položky a tlačítka rychlé volby

Při prvním spojení telefonu se systémem infotainmentu se v systému infotainmentu uloží telefonní seznam. V některých případech musíte přenos dat potvrdit v telefonu.

Kdykoli se telefon znovu připojí, telefonní seznam se aktualizuje.

Jsou-li podporovány konference, lze k telefonnímu seznamu přistupovat během hovoru. Je-li ke kontaktu uložen obrázek, může se zobrazovat v seznamu vedle záznamu.

¹⁾ Obsahuje funkčnost bezdrátového nabíjení.

Oblíbené položky

Až šest tlačítek rychlé volby lze obsadit oblíbenými kontakty z telefonního seznamu. Nachází-li se v zadání zaregistrovaná fotografie, objeví se na tlačítku rychlé volby.

Tlačítka rychlé volby je nutné upravovat ručně a přiřazují se potom uživatelskému profilu.

Obsazení tlačítka rychlé volby

- V menu **Oblíbené** ťukněte na tlačítko **+**. V návaznosti na to se otevře telefonní seznam, aby se jako oblíbený zvolil některý kontakt. Obsahuje-li kontakt více telefonních čísel, ťukněte na číslo v seznamu.

Úprava tlačítka rychlé volby

- K úpravě nebo zrušení oblíbeného kontaktu ťukněte na symbol **✍** na obrazovce menu **Oblíbené**. Můžete zrušit jeden nebo více oblíbených kontaktů.

Volání některého oblíbeného kontaktu

- Stisknete obsazené tlačítko rychlé volby.

i Poznámka

Oblíbené kontakty se automaticky neaktualizují. Při změně telefonního čísla některého kontaktu je nutné tlačítko rychlé volby znovu obsadit.

Connectivity Box



Obr. 151 Ve středové konzole: úchyt pro spřáhnutí mobilního telefonu.

Connectivity Box obsahuje různé funkce, které usnadňují používání mobilního telefonu. Jsou to:

- Bezdrátové nabíjení (*Wireless Charger*) ¹⁾.
- Zesilovač signálu (*Mobile Signal Amplifier*). »

Bezdrátové nabíjení (Wireless Charger)

Díky technologii Qi¹⁾ můžete bezdrátově nabíjet mobilní přístroj.

K bezdrátovému nabíjení Vašeho mobilního telefonu:

- Položte svůj mobilní telefon obrazovkou směrem nahoru doprostřed odkládací přihrádky»» obr. 151 »» △.

Zajistěte při tom, aby se mezi odkládací přihrádkou a mobilním telefonem nenacházely žádné předměty.

Proces nabíjení mobilního telefonu se zahájí automaticky. Více informací k tomu, zda Vaš mobilní telefon podporuje technologii Qi, najdete v návodu k obsluze Vašeho mobilního telefonu nebo navštivte internetové stránky CUPRA.

Zesilovač signálu (Mobile Signal Amplifier).

Můžete prostřednictvím něho omezit záření ve vozidle a dosáhnout lepšího příjmu.

Z bezpečnostních důvodů se doporučuje propojit systém a mobilní telefon prostřednictvím Bluetooth® a položit mobilní telefon do odkládací přihrádky Connectivity Box, aby se tak bez nutnosti obsluhy mobilního telefonu dosáhlo nejlepšího příjmu.

¹⁾ Qi-technologie umožňuje bezdrátové nabíjení Vašeho mobilního telefonu.

K vytvoření spojení k vnější anténě vozidla:

- Položte svůj mobilní telefon obrazovkou směrem nahoru doprostřed odkládací přihrádky»» obr. 151 »» △.

Zajistěte při tom, aby se mezi odkládací přihrádkou a mobilním telefonem nenacházely žádné předměty.

Váš mobilní telefon je automaticky schopen použít funkci vnější antény.

⚠ POZOR

Informace na displeji mobilního telefonu mohou odvést pozornost řidiče a zvýšit riziko závažné nehody.

- Do odkládací přihrádky pokládejte vždy pouze jeden vhodný, popřípadě pro technologii Qi se hodící mobilní telefon. Pro zajištění řádného provozu se smí na odkládací plochu přihrádky Connectivity Box pokládat pouze mobilní telefon bez ochranného pouzdra a se stanovenými maximálními rozměry (šířka x délka) 80 mm x 140 mm (3,15" x 5,512").
- Nebyl-li mobilní telefon na odkládací plochu přihrádky Connectivity Box správně položen nebo jsou-li jeho rozměry příliš velké, nemůže být nebo není správně rozpoznán. Infotainment ohlásí za určitých

okolností cizí objekt v odkládací přihrádce. Když se použije vhodný mobilní telefon a jeho poloha se upraví, může závada zmizet.

- Popřípadě odstraňte předměty, které brání funkci zavření krytu.

⚠ POZOR

- Mobilní telefon se může následkem bezdrátového nabíjení zahřát. Když berete mobilní telefon do ruky, věnujte pozornost jeho teplotě a vyjměte jej opatrně z odkládací přihrádky.
- Aby se předešlo narušení funkčnosti přihrádky Connectivity Box, nesmějí se mezi mobilním telefonem a odkládací přihrádkou nacházet žádné kovové nebo jiné předměty.

i Poznámka

- Váš mobilní telefon musí být pro správný provoz kompatibilní se standardem rozhraní Qi pro indukční nabíjení.
- Doba nabíjení a teplota závisejí na aktuálně použitém přístroji.
- Maximální kapacita nabíjení je 5 W.
- Technologie Qi neumožňuje současně nabíjení více mobilních telefonů.

- Zlepšenou kvalitu příjmu nelze zaručit, pokud se v odkládací přihrádce nachází více než jeden mobilní telefon.
- Pro správnou funkci bezdrátového nabíjení doporučujeme nechat běžet motor.
- Když se telefon s technologií Qi připojí prostřednictvím USB, uskuteční se nabíjení přes výrobcem uvedené médium.

Multimédia

Vstup USB



Obr. 152 Středová konzola: vstup USB.



Obr. 153 Středová konzola vzadu: Přípojky USB s funkcí zásuvky.

Vstup USB se nachází v oblasti odkládací přihrádky přední středové konzoly »» obr. 152.

V závislosti na výbavě a zemi může mít vozidlo konektory USB s **výhradní funkcí pro nabíjení nebo zásuvky**.

Vstupy USB se nacházejí v zadní části středové konzoly mezi předními sedadly »» obr. 153.

Jízda

Spuštění motoru a jízda

Spuštění a vypnutí motoru

Spínač zapalování a spouštění



Obr. 154 Startovací tlačítko.

Motor se spouští pomocí startovacího tlačítka (Press & Drive). K tomu je zapotřebí, aby se ve vnitřním prostoru vozidla nacházel platný klíč.

Tlačítko **START ENGINE STOP** se nachází v závislosti na modelu ve spodní části středové konzoly nebo na multifunkčním volantu.

Při opuštění vozidla se aktivuje při vypnutí zapalování otevřením dveří řidiče elektronické zamykání sloupku řízení.

Zapnutí a vypnutí zapalování

Chcete-li pouze zapnout zapalování (bez spuštění motoru), stiskněte krátce jednou startovací tlačítko bez použití pedálu brzdy nebo spojky >>> .

Jakmile je systém připravený k zapnutí nebo vypnutí, nápis na tlačítku **START ENGINE STOP** bliká¹⁾.

Automatické vypnutí zapalování

Zjistí-li vozidlo po vypnutí motoru, že se ve vozidle nenachází řidič, zapalování se po určité době automaticky vypne. Jsou-li v tomto okamžiku zapnutá potkávací světla, zůstanou po dobu dalších 30 minut zapnutá obrysová světla. Obrysová světla lze vypnout prostřednictvím zamknutí vozidla >>> strana 100 nebo ručně >>> strana 118.

Automatické vypnutí zapalování u vozidel se systémem Start-Stop

Zapalování vozidla se automaticky vypne při zastaveném vozidle a aktivovaném automatickým vypnutím motoru, pokud:

- bezpečnostní pás řidiče není připnut,
- řidič neovládá žádný pedál,
- dveře řidiče se otevrou.

Pokud bylo potkávací světlo  u automatického vypnutí zapalování zapnuto, zůstane obrysová světla po dobu asi 30 minut zapnuta (pokud je akumulátor dostatečně nabit). Pokud řidič zamkne vozidlo nebo ručně vypne světla, obrysová světla se vypne.

Vypnutí zapalování po opuštění vozidla s hybridním pohonem

Když není v provozním režimu E-MODE po ukončení jízdy a opuštění vozidla vypnuté zapalování, vypne se zapalování po nějaké době automaticky, aby se zabránilo vybití 12-voltového vozidlového akumulátoru.

Funkce „My Beat“⁽¹⁾

U vozidel s komfortním klíčem existuje funkce „My Beat“. Tato funkce poskytuje dodatečnou signalizaci startovacího zařízení vozidla.

Po odemknutí vozidla začne kvůli upozornění blikat startovací tlačítko >>> obr. 154.

Při zapnutí/vypnutí zapalování bliká osvětlení startovacího tlačítka. Při vypnutém

¹⁾ Platí pro modely se startovacím tlačítkem ve středové konzole.

zapalování startovací tlačítko po několika sekundách zhasne.

Při běžícím motoru svítí osvětlení startovacího tlačítka trvale a signalizuje tak, že je motor spuštěn. Doba, která uplyne mezi okamžikem spuštění motoru uživatelem pomocí startovacího tlačítka a okamžikem změny způsobu osvětlení z blikání na trvalé svícení závisí na vlastnostech aktuální motorizace. Při vypnutí motoru prostřednictvím startovacího tlačítka bliká tlačítko znovu.

U vozidel se **systémem Start-Stop** nabízí funkce „My Beat“ dodatečnou informací.

- Vypne-li se během fáze zastavení motor, svítí startovací tlačítko trvale nadále, protože i při vypnutém motoru je systém Start-Stop aktivní.
- Nelze-li motor spustit prostřednictvím systému Start-Stop» strana 217 a je zapotřebí jeho ručního spuštění, bliká kvůli signalizaci této situace startovací tlačítko.

⚠ POZOR

Při zapnutí zapalování nesešlapujte ani brzdový pedál, ani spojkový pedál, protože jinak by se mohl motor okamžitě nastartovat.

¹⁾ Platí pro modely se startovacím tlačítkem ve středové konzole.

⚠ POZOR

Neopatrné nebo nepozorné používání klíče vozidla může způsobit nehody a těžká zranění.

- Při každém opuštění vozidla je nutné všechny klíče vozidla vzít s sebou. Děti nebo nepovolané osoby by mohly jinak zamknout vozidlo, spustit motor nebo zapnout zapalování a tím ovládat elektrické vybavení.

i Poznámka

- Před opuštěním vozidla vždy vypněte zapalování a věnujte pozornost informacím na displeji panelu přístrojů.
- Je-li u stojícího vozidla s vypnutým motorem delší dobu zapnuté zapalování, může se vybit akumulátor a za určitých okolností potom nelze spustit motor.
- Pokud během fáze STOP stisknete tlačítko **(START ENGINE STOP)**, vypne se zapalování a tlačítko bliká¹⁾.
- Objeví-li se na displeji panelu přístrojů informace „Systém Start-Stop vypnut: spustte motor ručně“, tlačítko **(START ENGINE STOP)** bliká¹⁾.

Spuštění motoru

- Sešlápněte pedál brzdy a přidržujte jej, dokud motor nenaskočí.
- Bez přidávání plynu stiskněte startovací tlačítko» obr. 154 . Pro spuštění motoru je nutné, aby se ve vozidle nacházel platný klíč vozidla. Po spuštění motoru svítí tlačítko **(START ENGINE STOP)** trvale a signalizuje tak, že motor je spuštěný¹⁾.
- Pokud motor naskočí, startovací tlačítko uvolněte.
- Pokud motor nenaskočí, přerušte spouštění a opakujte je až po asi jedné minutě. Případně proveďte funkci nouzového startu »» strana 213.

⚠ POZOR

Nikdy nenechávejte motor běžet v uzavřených prostorách, protože zde existuje nebezpečí otravy!

- Výfukové plyny motoru obsahují mimo jiné nepáchnoucí a bezbarvý oxid uhelnatý, jehož vdechnutí může mít za následek bezvědomí a smrt. »

⚠ POZOR

Neopouštějte vozidlo při běžícím motoru, zvláště pak při zařazeném převodovém stupni. Vozidlo by se mohlo náhle uvést do pohybu nebo by mohlo dojít k poškození, ohni nebo těžkému zranění.

⚠ POZOR

Neužívejte spreje pro usnadnění spuštění motoru, mohou vybuchnout nebo způsobit náhlé vytočení motoru - nebezpečí poranění!

ⓘ UPOZORNĚNÍ

- Spouštění bezprostředně po vypnutí by mohlo poškodit spouštěč nebo motor.
- Při studeném motoru se vyhýbejte vysokým otáčkám motoru, zrychlování na plný plyn nebo vysokému zatížení motoru - riziko poškození motoru!

🌿 Životní prostředí

Nezahřívajte motor při stání vozidla. Ihned a pokud možno šetrně odjeďte. Motor se tím rychleji zahřeje na provozní teplotu a sníží se emise škodlivých látek.

ⓘ Poznámka

- Během spouštění motoru se přechodně vypínají elektrické spotřebiče s větším příkonem.

- Po spuštění studeného motoru může být motor krátkodobě hlučnější. Je to normální a není nutné se znepokojoval.

Vypnutí motoru

- Vozidlo zcela zastavte >>> ⚠.
- Stisknutím tlačítka **P** zasuňte parkovací uzávěru.
- Zapněte elektronickou parkovací brzdu.
- Stiskněte krátce startovací tlačítko >>> **obr. 154.**

Funkce mycí linky (hybridní vozidla)

Vozidlo je po vypnutí zapalování při jízdním stupni **N** po dobu 30 minut pohyblivé. Potom se u stojícího vozidla automaticky zasune parkovací uzávěra **P**. Několik minut předtím se na displeji panelu přístrojů objeví příslušná výstražná informace.

⚠ POZOR

Ne vypínajte nikdy motor, pokud se vozidlo pohybuje. To by mohlo způsobit ztrátu kontroly nad vozidlem, nehody a těžká poranění.

- Airbagy a předepínače pásů při vypnutém zapalování nefungují.
- Posilovač brzd při vypnutém motoru nepracuje. Proto se musí při vypnutém moto-

ru silněji sešlápnout brzdový pedál, aby vozidlo zabrzdilo.

- Posilovač řízení neposkytuje při vypnutém motoru žádnou podporu. Při vypnutém motoru je řízení těžkopádné.
- při vypnutém zapalování by se mohlo zapnout zamykání sloupku řízení a vozidlo by se nedalo řídit.

⚠ POZOR

Když opouštíte vozidlo, vždy si berte klíč od vozidla s sebou. To platí zejména tehdy, když ve vozidle zůstanou děti. Ty by jinak mohly spustit motor nebo zapnout elektrická vybavení (např. elektrické spouštěče skel) - nebezpečí úrazu!

ⓘ UPOZORNĚNÍ

- Když zastavíte a systém Start-Stop vypne motor, zůstává zapalování zapnuté. Ujistěte se před opuštěním vozidla, že je zapalování vypnuté, protože se jinak vybíjí akumulátor!
- Nacházel-li se motor delší dobu ve vysokých otáčkách, může se po vypnutí přehřát. Aby se předešlo poškození, ponechte motor před vypnutím běžet asi 2 minuty na volnoběh při zařazeném neutrálu.

ⓘ Poznámka

Po vypnutí motoru může ventilátor chladiče až 10 minut běžet dále i při vypnutém zapalování. Ventilátor se může po určité

době znovu rozběhnout, jestliže vzroste teplota chladicí kapaliny vlivem naakumulovaného tepla nebo je motor zahřátý a motorový prostor je dodatečně ohříván, například při stání vozidla na prudkém slunci.

Elektronický imobilizér

Elektronický imobilizér brání neoprávněnému používání vozidla.

V klíči umístěný čip deaktivuje automaticky elektronický imobilizér.

Elektronický imobilizér se aktivuje automaticky, když se klíč nachází mimo vozidlo.

Objeví-li se na displeji panelu přístrojů informace: **SAFE**, nelze vozidlo nastartovat.

Motor může být nastartován pouze originálním klíčem CUPRA se správným kódem.

Poznámka

Pokud nemáte originální klíče CUPRA, vozidlo nebude fungovat správně.

Funkce nouzového startu

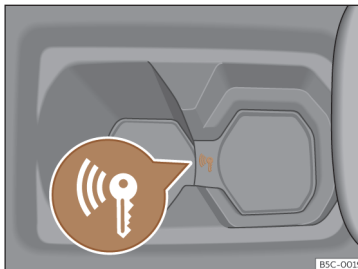

Obr. 155 Ve středové konzole: Nouzový start.

Pokud nebyl identifikován žádný platný klíč ve vnitřním prostoru vozidla, musí se provést funkce nouzového startu. Na displeji panelu přístrojů se objeví příslušná informace. Může to nastat v případě slabé baterie v klíči vozidla.

- Bezprostředně po stisknutí startovacího tlačítka vložte klíč do držáku nápojů ve středové konzole» **obr. 155** co možná nejlépe u loga pro Kessy.
- Zapalování se automaticky zapne a příp. naskočí motor.

Pokyny pro řidiče na displeji panelu přístrojů

Sešlápněte brzdu

- Tento pokyn se zobrazí, když řidič kvůli spuštění motoru nesešlápně pedál brzdy.

K vložení jízdního stupně sešlápněte pedál brzdy.

- Tento pokyn pro řidiče se objeví při spuštění a vypínání motoru, když se volicí páka automatické převodovky nenachází v poloze **D** nebo **R** a není sešlápnut pedál brzdy. Motor nelze při těchto polohách spustit nebo vypnout.

Uveďte volicí páku do polohy **P**, vozidlo se může rozjet; dveře lze zajistit pouze při poloze **P**.

- Tento pokyn pro řidiče se společně s akustickým výstražným signálem objeví z bezpečnostních důvodů tehdy, když se po vypnutí motoru nestlačí tlačítko parkovací uzávěry **P**. Stiskněte tlačítko **P**, protože jinak není vozidlo zajištěné proti rozjetí.

Zapnuté zapalování

- Tento pokyn pro řidiče se objeví a zazní bzučák, když při zapnutém zapalování otevřete dveře řidiče.

Elektrický jízdní provoz

Zapnutí systému hybridního pohonu

✓ Platí pro: hybridní vozidla

Při spuštění hybridního pohonu se hnací systém vozidla uvede do stavu připravenosti k jízdě. Při vytvoření připravenosti k jízdě je zapnutý elektrický pohon. Spalovací motor se automaticky připojuje, když stav nabití vysokonapěťového akumulátoru nepostačuje k elektrické jízdě nebo při požadavku na vysoký hnací výkon.

Přístup k elektrickému jízdnímu provozu v systému infotainmentu:

•  > **Vozidlo** > **Zvenku** > **Elektrický pohon**.

Předpoklady pro vytvoření připravenosti k jízdě

Připravenost vozidla k jízdě lze vytvořit při splnění následujících podmínek:

- Vysokonapěťový akumulátor je dostatečně nabitý.
- Není připojen nabíjecí kabel.
- Teplota vysokonapěťového akumulátoru leží uvnitř provozního rozsahu.
- Ve vozidle se nachází platný klíč vozidla.

Vytvoření připravenosti k jízdě

- Stiskněte jednu startovací tlačítko. Je zapnuté zapalování.
- Sešlápněte a přidržte sešlápnutý pedál brzd.
- Uved'te volicí páku pro volbu jízdního stupně do polohy **N** nebo zasuňte parkovací uzávěru **P**.
- Přidržte stisknuté startovací tlačítko >>> **obr. 154** dokud se v panelu přístrojů nerozsvítí kontrolka **READY**. Nesešlapujte při tom pedál plynu. Když se v panelu přístrojů rozsvítí kontrolka **READY**, uvolněte startovací tlačítko. Poloha ručičky v ukazateli jízdního výkonu se změní z **OFF** na **0**.
- Pokud se kontrolka **READY** nerozsvítí, přerušte postup a zopakujte jej.
- Bylo-li vozidlo uzamčeno pomocí klíče vozidla, je startovací tlačítko deaktivované. Nachází-li se klíč ve vozidle a má-li se spustit motor, odemkněte nejdříve vozidlo a proved'te nouzový start >>> strana 213.

Identifikace připravenosti k jízdě

Elektrický pohon negeneruje ani při vytváření připravenosti k jízdě ani během provozu vnímatelné zvuky motoru. Proto nelze připravenost vozidla k jízdě rozpoznat na základě zvuků motoru. Místo toho lze připravenost vozidla k jízdě rozpoznat na základě těchto charakteristických znaků:

- Do ukazatele jízdního výkonu v panelu je vsunut ukazatel **0** >>> strana 80.
- Nezávisle na zapnutí vnějšího osvětlení vozidla je zapnuto osvětlení ukazatelů v panelu přístrojů.
- V panelu přístrojů svítí kontrolka **READY**.
- Zazní akustický signál.

Vytvoření připravenosti k jízdě při velmi nízkých vnějších teplotách

Při velmi nízkých vnějších teplotách (přibližně -27 °C (-16 °F) a méně) může vysokonapěťový akumulátor zamrznout a být vyřazen z provozu. V tomto případě nelze připravenost k jízdě vytvořit.

Jakmile se teplota vysokonapěťového akumulátoru dostatečně zvýší, lze připravenost k jízdě znovu vytvořit.

K zajištění možnosti vytvoření připravenosti k jízdě i při velmi nízkých vnějších teplotách doporučuje CUPRA umístění vozidla v místě chráněném před chladem.

Poznámka

Při vytváření připravenosti k jízdě lze rozpoznat podle cvakavého zvuku. Je to normální a není to příznak nějaké závady.

Zvuk motoru

✓ Platí pro: hybridní vozidla

Elektrický pohon je zřetelně méně hlučný než spalovací motor. Aby bylo možné vozidlo lépe vnímat ve vnějším prostoru, generuje se u modelů pro některé země umělý zvuk motoru. Při vyšších rychlostech, když se zvýší hlučnost pneumatik a aerodynamický hluk, umělý zvuk motoru se automaticky omezí.

⚠ POZOR

Při elektrickém jízdním provozu může být akustické vnímání vozidla jinými účastníky provozu podstatně menší. Platí to především v oblastech s dopravním omezením, při manévrování nebo couvání. **Nebezpečí nehody!**

Odstranění problémů

✓ Platí pro: hybridní vozidla

 **Pohon: Závada! Vozidlo bezpečně odstavit**

Výstražná kontrolka svítí červeně

Existuje nějaká závada hnacího systému. Vozidlo již není poháněno. Jakmile to je možné,

odstavte vozidlo na nějakém bezpečném místě. Vyhledejte odbornou pomoc.

 **Pohon: Závada! Elektrický pohon nefunguje správně, vyhledat odbornou servisní provozovnu**

Výstražná kontrolka svítí žlutě.

Existuje nějaká závada hnacího systému. Jedněte pomalu do provozovny některého servisního partnera a nechte závadu odstranit.

 **Pohon: Pozor! Výkon je omezený. Viz Návod k obsluze**

Výstražná kontrolka svítí žlutě.

Výkony jsou omezené. Vysokonapěťový akumulátor není možná dostatečně nabitý nebo jeho provozní teplota dosáhla mezní hodnoty, například při velmi nízkých okolních teplotách.

 **Zvuk motoru: Závada! Vozidlo je neslyšitelné pro chodce. Vyhledejte autorizovaného servisního partnera**

Výstražná kontrolka svítí žlutě.

Existuje nějaká závada generování zvuku motoru. Jedněte zvláště opatrně, protože ostatní účastníci provozu možná nemohou elektric-

ké vozidlo slyšet. Neprodleně vyhledejte servisního partnera a nechte závadu odstranit.

Volba provozního režimu

Volba provozního režimu

✓ Platí pro: hybridní vozidla

Vozidlo má k dispozici různé provozní režimy, aby bylo možné vozidlo během jízdy optimálně přizpůsobovat aktuální jízdní situaci. Po vytvoření připravenosti k jízdě je při splnění všech pro to potřebných funkčních podmínek vždy nejdříve aktivní provozní režim **E-MODE** pro elektrickou jízdu.

Volba provozního režimu

- Vytvořte připravenost k jízdě»» strana 214.
- Stiskněte tlačítko  v ovládací jednotce v horní oblasti středové konzoly.
- Ťukněte na funkční tlačítko **E-Mode** nebo **Hybrid** v systému infotainmentu.

Další informace k provoznímu režimu najdete pod . »

E-MODE (elektrická jízda)¹⁾

V provozním režimu E-MODE se vozidlo pohybuje ponejvíce čistě elektricky. Spalovací motor vozidla se, pokud je to možné, nepoužívá.

K aktivaci provozního režimu E-MODE musíte být splněné dále uvedené podmínky:

- Vysokonapěťový akumulátor je dostatečně nabitý.
- Rychlost jízdy je nižší než 130 km/h (80 mph).
- Teplota vysokonapěťového akumulátoru je vyšší než -10°C.

Když již nejsou během jízdy v režimu E-MODE splněny pro to nezbytné podmínky, elektrická jízda se prostřednictvím spuštění spalovacího motoru ukončí. V tomto případě se na displeji panelu přístrojů rozsvítí symbol .

Když se v režimu E-MODE iniciuje funkce *Kick-down*, spustí se spalovací motor. Provozní režim E-MODE však zůstane aktivovaný.

Hybrid (použití nabíjení akumulátoru)¹⁾

Je to palivo šetřící provozní režim.

Řídicí systém provozního režimu se pokouší využívat většinou energii akumulátoru. Při aktivním navádění trasy se při tom přistupuje k navigačním datům.

V tomto provozním režimu se na úkolech pohonu podílejí elektromotor a spalovací motor.

V provozním režimu Hybrid se optimálně využívá nabití akumulátoru. Při aktivovaném navádění trasy je možné, že vozidlo automaticky dobíjí vysokonapěťový akumulátor prostřednictvím spalovacího motoru.

Ruční ovládání nabíjení akumulátoru

Ruční ovládání nabíjení akumulátoru je možné pouze v provozním režimu **Hybrid**. Uživatelem zvolená volba je platná pouze do vypnutí zapalování nebo přechodu do jízdního režimu Hybrid, resp. E-MODE.

Stiskněte funkční tlačítko  a ovládejte nabíjení akumulátoru prostřednictvím symbolů  a .

- > Stisknutím tohoto symbolu se zvolí vyšší požadovaný stav nabití. Vozidlo se pokouší tohoto požadovaného stavu nabití vysokonapěťového akumulátoru během

jízdy dosáhnout. Vozidlo je poháněno spalovacím motorem. Je-li výkon spalovacího motoru dostatečný „nadbytečný“, používá se tento zbývající výkon k nabíjení vysokonapěťového akumulátoru. Prostřednictvím této volby se zvýší spotřeba paliva. CUPRA proto doporučuje nabíjet vysokonapěťový akumulátor pokud možno prostřednictvím nabíjecí zásuvky»» strana 300.

= Stav nabití vysokonapěťového akumulátoru je během jízdy udržován v blízkosti aktuálního stavu. Při silné akceleraci nebo vysoké rychlosti jízdy se spouští spalovací motor. Jakmile to požadavek řidiče na zrychlování a rychlost vozidla dovolí, jede vozidlo opět elektricky.

< Stisknutím tohoto symbolu se zvolí nižší požadovaný stav nabití. Vozidlo používá energii akumulátoru pouze tehdy, když stav nabití leží nad zvoleným požadovaným stavem nabití. Zbývající energie se uchovává až do ukončení jízdy.

Aplikace **Intelligent Hybrid** umožňuje uživateli pouze „jedním kliknutím“ uložit elektrickou energii až do příjezdu domů (k nabíjecímu stanovišti). Pokud se tato volba nepoužije, spotřebuje se až do příjezdu ke

¹⁾ Zobrazovaný symbol se mění v závislosti na aktivovaném provozním režimu a stavu nabití vysokonapěťového akumulátoru.

Spuštění motoru a jízda

zvolenému cíli maximálně možné množství elektrické energie. Nemá-li uživatel aktivované navádění trasy, nabízí funkce pomocí pouze jednoho kliknutí v náhledu Widget aktivaci předváděvého navádění trasy a režimu BMA.

Signalizace aktivního provozního režimu

Aktuálně aktivní provozní režim je signalizován na displeji panelu přístrojů např. prostřednictvím symbolu

POZOR

Přecházení do jiného provozního režimu během jízdy může odvést pozornost od dopravní situace a být příčinou nehod.

Poznámka

Na displeji panelu přístrojů se zobrazují informace o aktuálně aktivním provozním režimu a stavu nabití vysokonapětového akumulátoru.

Odstranění problémů

Provozní režim E-MODE není k dispozici

Kontrolka svítí bíle.

¹⁾ Platí pro modely se startovacím tlačítkem ve středové konzole.

Provozní režim E-MODE (elektrickou jízdu) nelze dočasně použít, protože není splněna jedna nebo více podmínek.

- Splnění podmínek pro provozní režim E-MODE»» strana 215.

Systém Start-Stop

Kontrolky

rozsvítit se

Systém Start-Stop je k dispozici, ale je aktivované automatické vypnutí motoru.

rozsvítit se

Systém Start-Stop není k dispozici nebo byl vypnut.

Pokyny pro řidiče na displeji panelu přístrojů

Systém start-stop vypnutý. Nastartujte motor manuálně.

- Pokyn pro řidiče se objeví, **nelze-li** motor opět spustit prostřednictvím systému Start-Stop.

Systém start-stop: Závada! Funkce není k dispozici

- Existuje nějaká závada systému Start-Stop. Zajedte do servisu a nechtejте závadu odstranit.

Popis a způsob funkce

Systém Start-Stop Vám může pomoci při úspoře paliva a snížení emisí CO₂.

Při provozu Start-Stop se motor automaticky vypíná, když se vozidlo zastaví, resp. uvede do klidového stavu. Zapalování zůstává zapnuté. V případě potřeby se motor automaticky opět spustí.

V této situaci svítí startovací tlačítko **START ENGINE STOP** trvale¹⁾.

Systém Start-Stop se automaticky aktivuje po zapnutí zapalování.

Vypnutí a nastartování motoru

- K zastavení vozidla sešlápněte a přidržeте pedál brzdy nebo zapněte funkci Auto Hold, aby se vozidlo udrželo zabrzděné. Motor se »

vypne. Na displeji se objeví kontrolka (A). Motor se může vypnout ještě před úplným zastavením (vždy podle převodovky vozidla při rychlosti přibližně 7 nebo 2 km/h).¹⁾

- Pokud dáte nohu z brzdového pedálu dolů, motor se zase nastartuje. Kontrolka zhasne. U vozidel s aktivovaným systémem Auto Hold se motor nespustí, pokud se uvolní pedál brzdy. Spuštění se uskutečňuje použitím pedálu plynu.

Základní předpoklady pro provoz Start-Stop

- Dveře řidiče jsou zavřené.
- Řidič musí být připoutaný.
- Víko motorového prostoru je zavřené.
- Motor dosáhl svojí provozní teploty.
- Není zařazena zpátečka.
- Vozidlo nestojí ve velkém stoupání.

Motor nelze z různých důvodů vypnout

Před zastavením vozidla zkontrolujte splnění určitých podmínek pro provoz systému. Motor se **nevypne** např. v následujících situacích:

- Motor ještě nedosáhl pro provoz Start-Stop potřebné teploty.

- Není dosaženo prostřednictvím klimatizace zvolené teploty.

- Vnitřní teplota je příliš vysoká/nízká.
- Je zapnuta funkce rozmrazování»»» strana 154.
- Asistent parkování je zapnut.
- Příliš nízká úroveň nabití akumulátoru.
- Příliš silné natočení volantu nebo jeho pohyb.
- Existence nebezpečí zamlžení skel.
- Po zařazení zpátečky.
- Ve velkém klesání.

- Při dopravní zácpě se motor po pátém zastavení již nevypíná.
- Při deaktivovaném systému ESC.
- Po nouzovém brzdění nebo ztrátě adheze.
- Při připojeném přívěsu.
- Při dopravní zácpě se motor po pátém zastavení již nevypíná.
- Při nízkém stavu nabití akumulátoru.
- Během regenerace filtru pevných částic.

Na displeji panelu přístrojů se objeví (P); navíc v informačním systému řidiče (START/STOP).

Motor se automaticky znovu spustí

Během fáze zastavení se normální provoz systému Start-Stop ukončí např. v dále uvedených situacích. Motor se opět spustí bez zásahu řidiče.

- Vnitřní teplota se liší od v klimatizaci zvolené teploty.
- Je zapnuta funkce rozmrazování»»» strana 154.
- Byla vícekrát po sobě sešlápnuta brzda.
- Úroveň nabití akumulátoru je příliš nízká.
- Vysoká spotřeba proudu.
- Vozidlo se při vypnutém motoru pohybuje směrem dopředu nebo dozadu.
- Je deaktivován systém ESC.
- Sešlápně se pedál plynu.
- Mírně se pohne volantem.
- Při aktivaci klimatizace.

Další informace k automatické převodovce

Motor se vypíná při polohách voliči páky **D**, **N** a **S**, jakož i v režimu Tiptronic. Při aktivovaném tlačítku parkovací uzávěry **P** zůstává

¹⁾ U verze mHEV (mild-hybrid) od rychlosti 20 km/h.

Spuštění motoru a jízda

motor vypnutý i po sejmutí nohy z brzdy. Motor se znovu spustí teprve po sešlápnutí pedálu plynu nebo zařazení jiného jízdního stupně a uvolnění brzdy.

Když se během stání vozidla nastaví spínač jízdních stupňů na R, motor se opět spustí.

Dodatečné informace k vozidlům s funkcí Adaptive Cruise Control (ACC)

U vozidel s funkcí ACC naskočí motor za určitých provozních podmínek znovu, pokud radarový senzor rozpozná, že se vůz před ním znovu rozjede.

POZOR

- Nikdy nevypínejte motor, dokud se vozidlo zcela nezastaví. Není zaručena plná funkčnost brzd a řízení. Musíte při řízení a brzdění vynakládat větší sílu. Může dojít k nehodám a závažným poraněním.
- Pro zamezení zranění zajistěte, aby byl při pracích v motorovém prostoru systém Start-Stop vypnutý» strana 219.

UPOZORNĚNÍ

Vypněte systém Start-Stop vždy při průjezdu vodou» strana 231.

Poznámka

- Vy sami můžete ovládat, zda se motor vypne či ne, tím že snižujete nebo zvyšujete

brzdou sílu. Pokud brzdu např. v provozu popojždíte nebo při zahýbání pouze lehce sešlápnete, nebude zahájena při zastavení vozidla fáze Stop. Jakmile brzdu sešlápnete silněji, motor se vypne.

- Při stání přidržíte pedál brzdy stlačený, aby bylo vozidlo zajištěné proti rozjetí.
- Když po zařazení zpátečky nastavíte spínač na D, N nebo S, musí vozidlo dosáhnout rychlosti alespoň 10 km/h (6 mph), aby systém mohl motor znovu vypnout.

Ruční zapnutí/vypnutí systému Start-Stop

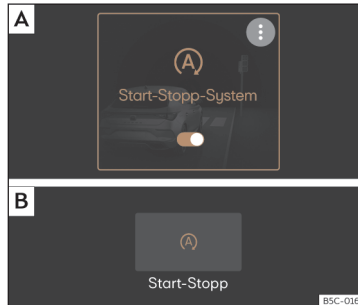

Obr. 156 Na displeji systému infotainmentu: zapnutý systém Start-Stop. [A] Náhled v hlavním menu. [B] Náhled při vypnutí systému infotainmentu.

Když byste nechtěli systém používat, můžete jej prostřednictvím systému infotainmentu ručně vypnout:

- Zvolte > Asistenti > Smart asistenti.

Objeví-li se symbol (A) v oranžové barvě » **obr. 156**, je systém aktivovaný a vyvolává Stop i Start. Objeví-li se symbol (A) v bílé barvě, je systém vypnutý.

Poznámka

Systém znovu zapíná po každém záměrném vypnutí motoru.

Automatická převodovka s přímým řazením

Úvod

Vaše vozidlo je vybaveno elektronicky ovládanou řaditelnou převodovkou. Přenos hnací síly mezi motorem a převodovkou se uskutečňuje prostřednictvím dvou navzájem nezávislých spojek. Ty nahrazují měnič točivého momentu běžných automatických převodovek a umožňují zrychlování vozidla bez citelného přerušování tažné síly.

Pomocí **Tiptronic** lze převodové stupně také řídit *ručně*» strana 221, Řazení pomocí tiptronic.

Kontrolky

Svítí zeleně

Nesešlápnutá brzda.
K zařazení některého jízdního stupně sešlápněte pedál brzdy.

Polohy volicí páky



Obr. 157 Ve středové konzole: volicí páka.

Poloha volicí páky se signalizuje výraznějším příslušného znaku. Rovněž tak se při nastaveních převodovky **M**, **D**, **S** a **E** (při nastavení motoru na Eco v jízdním profilu **Individual** »» strana 226) zobrazuje na displeji aktuálně zařazený převodový stupeň.

P – Parkovací uzávěra

Ťuknutím na tlačítko **P** se zablokují hnací kola. Na **P** se smí ťuknout pouze u *zastaveného* vozidla »» .

Současně s ťuknutím na tlačítko **P** je nutné sešlápnout pedál brzdy.

R – Zpátečka

Zpátečka se smí řadit pouze u *stojícího* vozidla a při volnoběžných otáčkách motoru »» .

K zařazení zpátečky **R** je nutné současně sešlápnout pedál brzdy. Při zapnutém zapalování svítí při zařazené zpátečce **R** zpětné světlomety.

N – Neutrál

V této poloze se převodovka nachází v klidu.

K přesunutí z polohy **N** do polohy **D/S** je nutné při rychlosti nižší než 3 km/h (2 mph), resp. při stojícím vozidle sešlápnout pedál brzdy »» .

D/S – Trvalá poloha pro jízdu vpřed

Při poloze **D/S** lze převodovku provozovat buď v normálním režimu (**D**) nebo ve sportovním režimu (**S**). K opuštění sportovního režimu **S** stlačte páku směrem dozadu. Opětovným stlačením se opět zvolí normální režim **D**. Zvolený jízdní režim se signalizuje na displeji panelu přístrojů.

V **normálním režimu** (**D**) volí převodovka optimální převodový poměr. Ten závisí na zatížení motoru, rychlosti jízdy a dynamickém regulačním programu (DRP).

Sportovní režim (**S**) by se měl volit pro sportovní jízdu. Plně se využívá výkon motoru. Při zrychlování lze pozorovat řadičí procesy.

Za určitých okolností (například při jízdách v horách) může být výhodné přejít do režimu *tiptronic* »» strana 221, aby bylo možné převodový stupeň přizpůsobovat silničním poměrům.

POZOR

- U stojícího vozidla se nesmí v žádném případě přidávat plyn. Vozidlo se tím ihned uvede do pohybu, a to i v případě přitažené parkovací brzdy - **nebezpečí nehody!**
- Během jízdy nikdy nenastavujte spínač do polohy **R**. Existuje jinak nebezpečí nehody **nebo závady!**
- Při běžícím motoru je ve všech nastaveních spínače zapotřebí přidržovat vozidlo pomocí pedálu brzdy, protože i při volnoběžných otáčkách není přenos hnací síly zcela přerušeny.
- Nepřidávejte plyn, pokud při stojícím vozidle a běžícím motoru měníte polohu volicí páky. Jinak existuje nebezpečí nehody!
- Neopouštějte jako řidič nikdy Vaše vozidlo s běžícím motorem a zařazeným jízdním

stupněm. Zapněte elektronickou parkovací brzdou a zasuňte parkovací uzávěru (P).

i Poznámka

- Když se během jízdy spínač omylem nastavil na N, sejměte nohu z pedálu plynu a před opětovným nastavením na D, resp. S počkejte na dosažení volnoběžných otáček motoru.
- Při přerušení proudového napájení a aktivované parkovací uzávěře P již nelze spínačem pohybovat. V tomto případě lze volící páku nouzově odblokovat. Vyžádejte si odbornou pomoc.

i Poznámka

- Pokud se vozidlo ani při zasunutém jízdním stupni nepohybuje ani dopředu ani dozadu, postupujte následovně:
 - Pokud se vozidlo nepohybuje v požadovaném směru, není jízdní stupeň ze strany systému správně zasunut. Sešlápněte pedál brzd a znovu zasuňte jízdní stupeň.
 - Pokud se vozidlo stále ještě nepohybuje v požadovaném směru, existuje nějaká závada systému. Vyhledejte odbornou pomoc a nechejte systém zkontrolovat.

Řazení pomocí tiptronic

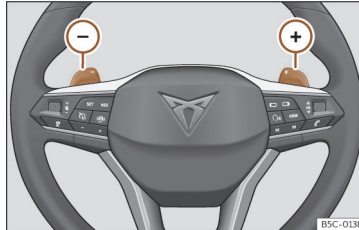

Obr. 158 Volant: páčky pro automatickou převodovku.

Tiptronic umožňuje řidiči řadit převodové stupně také ručně.

Při přepnutí do programu tiptronic se zachová aktuální převodový stupeň. To platí tak dlouho, dokud systém automaticky neprovede v důsledku aktuální jízdní situace změnu převodového stupně.

Ovládání řazení tiptronic pomocí kolébkových spínačů na volantu

Kolébkové spínače lze ovládat při nastavení spínače jízdních stupňů D/S.

- Pro přeřazení o jeden převodový stupeň nahoru Źkněte na řadič kolébkou (+)
- »» **obr. 158.**
- Pro přeřazení o jeden převodový stupeň dolů Źkněte na kolébkový spínač (-).

- K opuštění režimu tiptronic přitáhněte pravý kolébkový spínač na asi jednu sekundu k volantu.

K trvalé aktivaci režimu tiptronic je nutné uvést spínač jízdních stupňů do nastavení S. Když se nachází v nastavení D a kolébkové spínače se po určitou dobu nepoužijí, program tiptronic se automaticky opustí.

! UPOZORNĚNÍ

- Nezařadí-li se při zrychlování vyšší převodový stupeň, dojde automaticky krátce před dosažením nejvyšších přípustných otáček k přeřazení.
- Zařadíte-li nižší převodový stupeň, systémem přeřadí teprve po zjištění, že motor tím nedosáhne maximálních otáček.

Jízda s automatickou převodovkou

Dopředné převodové stupně se řadí směrem nahoru a dolů automaticky.

Motor může naskočit pouze tehdy, když se spínač nachází v nastavení N a tlačítko P musí svítit (parkovací uzávěra zůstává aktivovaná).

Jízda v klesání

Za určitých okolností může být výhodné použít k ručnímu přizpůsobování

»

převodového poměru jízdním podmínkám řazení tiptronic »» » ⚠.

Zastavení / parkování

Při parkování na rovině postačuje stisknout tlačítko **P** »» » obr. 157. V případě parkování ve srážu byste měli nejdříve přitáhnout parkovací brzda a teprve potom stisknout tlačítko **P**.

Když otevřete dveře řidiče při nestisknutém tlačítku **P**, mohlo by se vozidlo dát do pohybu. Na displeji panelu přístrojů se objeví následující informace: ⚠ **Převodovka: Volící páka v jízdní poloze!**. Současně zazní bzučák.

Zastavení ve svahu

Aby se zabránilo rozjetí, zabrzděte vždy vozidlo pomocí pedálu brzdy, popřípadě zapněte elektronickou parkovací brzdu »» » ⚠.

Při zařazeném jízdním stupni **nezrychlujte**, aby se zabránilo rozjetí vozidla dozadu »» » ⚠.

Rozjezd ve stoupání pomocí funkce Auto Hold

- Při zařazeném jízdním stupni sejměte nohu z brzdového pedálu a přidejte lehce plyn.

Rozjezd ve stoupání bez funkce Auto Hold

- Zatáhněte tlačítko elektronické parkovací brzdy.

- Přidávejte opatrně plyn při zařazeném jízdním stupni a stiskněte tlačítko elektronické parkovací brzdy.

Nouzový program

Zobrazují-li se na displeji panelu přístrojů všechny signalizace nastavení spínače na světlém podkladu, existuje nějaká závada systému a automatická převodovka běží v nouzovém programu. V nouzovém programu může vozidlo ještě jezdit, ale s omezenou rychlostí a ne ve všech převodových stupních. Dokonce může dojít k tomu, že **již nemůžete s vozidlem couvat**.

Nouzové odjištění parkovací uzávěry

Je-li nutné při výpadku proudového napájení (např. v důsledku vybití 12voltového vozidlového akumulátoru) vléci vozidlo, lze provést nouzové odjištění parkovací uzávěry. Vyžádejte si odbornou pomoc.

Kick-down

Funkce kick-down umožňuje dosažení maximálního zrychlení při nastaveních spínače **Da S** nebo v režimu tiptronic.

Při úplném prošlápnutí pedálu plynu přeřadí automatika převodovky v závislosti na rychlosti a otáčkách motoru nazpět na nižší převodový stupeň. Využijí se tím plně akcelerační možnosti vozidla »» » ⚠.

Přeřazení nahoru na nejbližší vyšší převodový stupeň se provede teprve po dosažení stanovených maximálních otáček motoru.

⚠ POZOR

Dodržujte bezpečnostní pokyny »» » ⚠ v Položky volící páky na straně 220.

- **Nenechte brzdu obrušovat nebo nesešlupujte brzdový pedál příliš často nebo příliš dlouho. Hrozí přehřátí brzd. To snižuje brzdící výkon, prodlužuje brzdovou dráhu a má za určitých okolností za následek výpadek brzdové soustavy.**

- **Při nutnosti zastavení ve svahu přidržujte vozidlo pomocí nožní brzdy, respektive parkovací brzdy.**

⚠ POZOR

Uvědomte si, že při hladké, kluzké vozovce se mohou hnací kola při aktivaci funkce kick-down protočit - nebezpečí smyku!

ⓘ UPOZORNĚNÍ

- **Při zastavení ve svahu nezkoušejte zabránit popojíždění vozidla zařazeným jízdním stupněm a přidáním plynu. Tím by se mohla automatická převodovka přehřát a poškodit.**

- **Když necháte vozidlo při vypnutém motoru a nastavení spínače **N** jet, automatická převodovka se nemaže a může se v důsledku toho poškodit.**

Spuštění motoru a jízda



- Za určitých jízdních a provozních podmínek se převodovka může přehřát a poškodit! Pokud kontrolka  svítí, zastavte vozidlo při nejbližší příležitosti a nechte převodovku vychladnout»» strana 224 .
- Pokud převodovka běží v nouzovém programu, jedte neprodleně k servisnímu partnerovi a nechte závadu odstranit.

Program Launch-Control

Program Launch-Control umožňuje dosažení maximálního zrychlení z místa.

Podmínka: motor dosáhl svojí servisní teploty a volant nebyl natočen.

Otáčky motoru pro Launch-Control jsou u zážehových motorů jiné než u motorů vznětových.

Pro používání programu Launch-Control je nutné prostřednictvím menu systému infotainmentu vypnout kontrolu trakce (TCS) nebo aktivovat režim ESC Sport, resp. ESC OFF. Ťukněte na funkční tlačítko  > **Asistenti > Menu ESC**. Kontrolka  trvale svítí.

- Sešlápněte silně levou nohou silně pedál brzdy a přidržte jej alespoň 1 sekundu stlačený.
- Uvedte spínač jízdních stupňů do nastavení **S** nebo pro režim tiptronic nebo zvolte pro

Drive Profile jízdní profil **Sport** nebo **Cupra** »» strana 226.

- Sešlápněte pravou nohou pedál plynu až pro plný plyn nebo kickdown. Otáčky motoru při tom mají hodnotu přibližně **3200** 1/min (zážehový motor), resp. přibližně **2000** 1/min (vznětový motor).
- Sejměte levou nohu z pedálu brzdy. Vozidlo vyrazí s maximálním zrychlením.

POZOR

- Přizpůsobte Váš styl jízdy vždy plynulě dopravě na silnici.
- Program Launch-Control používejte pouze tehdy, když to poměry silnice a provozu dovolí a nejsou Vaším způsobem jízdy a akceleračními schopnostmi vozidla obtěžováni nebo ohrožováni jiní účastníci provozu.
- Dávejte pozor na to, aby ESC zůstalo zapnuté. Uvědomte si, že se při vypnutých funkcích TCS a ESC mohou protáčet kola a vozidlo se může dostat do smyku. Nebezpečí nehody!
- Po ukončení procesu rozjezdu byste měli v systému infotainmentu TCS aktivovat nebo režim ESC „Sport“ znovu deaktivovat: funkční tlačítko  > **Asistenti**.

Poznámka

- Po použití programu Launch-Control může teplota převodovky silně stoupnout. Program pak není eventuálně na několik minut

k dispozici. Po chladicí fázi je program zase disponibilní.

- Při zrychlování pomocí programu Launch-Control jsou všechna vozidla silně namáhána. To může vést k vyššímu opotřebení.

Podpora jízdy z kopce

V závislosti na existujícím klesání a při nastavení spínače **D/S** se při sešlápnutí pedálu brzdy aktivuje podpora jízdy z kopce. Přebodovka přeřadí dolů na vhodný převodový stupeň.

V rámci logických mezí se podpora jízdy z kopce snaží zachovat v okamžiku brzdění zvolenou rychlost. Může být zapotřebí úprava rychlosti pomocí nožní brzdy.

Podpora jízdy z kopce může řadit dolů nejvýše na 3. převodový stupeň. Při velmi příkrých klesáních může být zapotřebí přejít do režimu tiptronic a tak ručně přeřadit dolů na 2. nebo 1. převodový stupeň, aby se využil brzdící účinek motoru a tímto způsobem zabránilo nadměrnému zatížení brzdové soustavy.

Jakmile se klesání zmírní nebo se sešlápně pedál plynu, podpora jízdy z kopce se opět odpojí.

U vozidel s tempomatem»» strana 235 se současně s nastavením rychlosti také aktivuje podpora jízdy z kopce. »

⚠ POZOR

Podpora jízdy z kopce nemůže překonávat stanovené fyzikální meze. Proto nelze ve všech situacích udržet konstantní rychlost. Buďte vždy připraveni brzdit!

Režim volnoběžky

Pomocí režimu volnoběžky můžete určité úseky trasy absolvovat bez přidávání plynu, čímž lze spořit palivo. Režim volnoběžky použijte ke včasnému „zajišťování doběhu“ vozidla.

Aktivace režimu volnoběžky

Předpoklady: Spínač v nastavení D, klesání silnice nejvýše 12 % a rychlost mezi 20 a 130 km/h (12 a 80 mph).

- Sejměte pomalu nohu z plynu.

V panelu přístrojů se objeví symbol , potlačí se zobrazení převodového stupně a do informace o aktuální spotřebě se vsune text **Volnoběžka**.

Převodovka se automaticky rozpojí a vozidlo může jet volně bez brzdění motorem. Během jízdy vozidla běží motor s otáčkami volnoběhu.

Přerušení režimu volnoběžky

- Sešlápněte pedál brzdy nebo plynu.

K opětovnému použití režimu volnoběžky motoru sejměte opět nohu z pedálu plynu.

Kombinované používání režimu volnoběžky (= delší dojíždění s malou energetickou náročností) a odpojování přívodu paliva při deceleraci (= krátké dojíždění bez potřeby paliva) může pomoci ke snížení spotřeby paliva a emisí.

Pomocí systému Drive Profile»» strana 226 lze v jízdních profilech Comfort nebo Individual aktivovat režim volnoběžky. Je-li v jízdním profilu Individual motor nastaven na Eco, uskutečňuje se aktivace při splnění provozních podmínek nezávisle na tom, jak mírně se sejmě noha z pedálu plynu.

⚠ POZOR

- Pokud jste zapnuli režim volnoběžky a dojíždíte k překážkám, uvědomte si, že vozidlo nezpomaluje obvyklým způsobem. Nebezpečí nehody!
- Při použití režimu volnoběžky v klesání může vozidlo zvyšovat rychlost: Nebezpečí nehody!
- Má-li Vaše vozidlo více uživatelů, upozorněte je na režim volnoběžky.

i Poznámka

- Funkce režimu volnoběžky ve spojení s hybridními motory (mHEV a pHEV) může obsahovat vypínání spalovacího motoru.

- V klesáních větších než 15 % se režim volnoběžky automaticky deaktivuje.

Pokyny na displeji panelu přístrojů

Spojka

Horká spojka! Nepokračujte v jízdě!

- Převodovka se příliš ohřála a může se poškodit. Nepokračujte v jízdě, s motorem běžícím na volnoběh čekejte, až se převodovka ochladí a stisknete tlačítko parkovací uzávěry P. Když kontrolka a pokyn pro řidiče zhasnou, vyhledejte servisního partnera a nechte závadu odstranit. Když tato signalizace nezhasne, nepokračujte v jízdě. Vyhledejte odbornou pomoc.

Závady převodovky

Závada! Zastavte a umístěte volič páku do polohy P.

- Je závada na převodovce. Odstavte bezpečně vozidlo a nepokračujte v jízdě. Vyhledejte odbornou pomoc.

Převodovka: Závada systému! Další jízda je možná.

- Neprodleně se obraťte se na odborný servis, aby závadu odstranil.

⚠ Převodovka: Závada systému! Další jízda je možná pouze s omezením.

Zpátečka není funkční

- Vyhleďte servisního partnera a nechte závadu odstranit.

⚠ Převodovka: Závada systému! Další jízda v režimu D je až do vypnutí motoru možná.

- Zaparkujte vozidlo na bezpečném místě. Vyhleďte odbornou pomoc.

⚠ Převodovka: přehřátá. Přizpůsobte způsob jízdy.

- Jed'te dál umírněným tempem. Pokud kontrolka zhasne, můžete pokračovat v normální jízdě.

⚠ Převodovka: Sešlápněte prosím brzdu a znovu zasuňte jízdní stupeň

- Vyskytla-li se výstraha v důsledku teploty převodovky, objeví se po ochlazení převodovky příslušný pokyn pro řidiče.

Doporučení převodového stupně

Volba optimálního převodového stupně

Vždy podle vybavení vozidla se na obrazovce panelu přístrojů zobrazuje doporučení převodového stupně, který by se měl kvůli optimalizaci spotřeby zařadit.

Informace se zobrazuje pouze při jízdě v režimu tiptronic»» strana 221.

Pokud je zařazen optimální převodový stupeň, žádné doporučení se nezobrazí. Zobrazí se aktuálně zařazený převodový stupeň.

Zobrazení	Význam
3	Optimálně zvolený převodový stupeň.
4 ▶ 5	Doporučení k zařazení vyššího převodového stupně.
1 ◀ 2	Doporučení k zařazení nižšího převodového stupně.

Informace k „čistění“ filtru pevných částic

Když výfuková soustava rozpozná, že je filtr pevných částí téměř nasycený, doporučí jeho funkce automatického čistění pro tuto funkci optimální převodový stupeň»» strana 314.

⚠ POZOR

Doporučení převodového stupně je pouze pomocnou funkcí a nemůže v žádném případě nahradit pozornost řidiče.

- Zodpovědnost za volbu správného převodového stupně s ohledem na aktuální vnější okolnosti spočívá na řidiči.

🌿 Životní prostředí

Zvolením optimálního převodového stupně lze šetřit palivo.

ℹ Poznámka

Signalizace doporučeného převodového stupně zhasne při opuštění polohy tiptronic.

Řízení

Informace k řízení

Elektromechanický posilovač řízení se *elektronicky* přizpůsobuje vždy podle rychlosti vozidla, momentu řízení a natočení volantu.

Pokud je zapnuté zapalování, zůstává při výpadku posilovače řízení nebo při stojícím motoru vozidlo nadále plně říditelné, je však k řízení zapotřebí větší síla. »

Progresivní řízení

V závislosti na výbavě vozidla může být zabudováno progresivní řízení.

V *městském provozu* je při parkování, popojíždění a při jízdě do ostré zatáčky menší potřeba pohybu volantů.

Na *místních silnicích* nebo *rychlostních komunikacích* se postará progresivní řízení např. v zatáčkách o sportovní, přímý a citelně dynamičtější pocit z jízdy

Kontrolka

Svítí červeně

Výpadek řízení.
Nepokračujte v jízdě, co možná nejdříve a bezpečným způsobem zastavte vozidlo.
Jeďte přímo k některému servisnímu partnerovi a nechte závalu odstranit.

Svítí žlutě

Omezená funkčnost řízení.
Opatrně jeďte k některému servisnímu partnerovi, aby řízení zkontroloval.
Rozsvítí-li se výstražná kontrolka po vypnutí a opětovném spuštění motoru a po krátké jízdě již nesvíti, není nutné řízení kontrolovat.

NEBO: 12voltový akumulátor vozidla byl odpojen a opět připojen.
Ujeďte krátkou vzdálenost rychlostí 15 - 20 km/h (9 - 12 mph).

Bliká žlutě

Sloupek řízení se zasekává.
Otočte trochu na místě volantem v obou směrech.

NEBO: Sloupek řízení se nezamknul nebo neodemknul.
Vypněte a znovu zapněte zapalování. Věnujte pozornost informacím na displeji panelu přístrojů.
Nerozjíždějte se, pokud po zapnutí zapalování zůstává sloupek řízení zamčený. Vyhledejte odbornou pomoc.

Kontrolka se při zapnutí zapalování na několik sekund rozsvítí. Po naskočení motoru musí zhasnout.

POZOR

Výstražné kontrolky se nesmějí ignorovat.

- Ignorování výstražných kontrol a textových informací může mít za následek nepojízdnost vozidla v silničním provozu, poškození vozidla nebo nehody a závažná poranění.
- Jakmile je to možné a bezpečné, zastavte vozidlo.

Jízdní profily (Drive Profile)

Úvod k tématu

Drive Profile umožňuje řidiči volbu mezi profily **Comfort**, **Sport**, **Cupra** a **Individual**, které mění vlastnosti různých funkcí vozidla

a tímto způsobem zprostředkovávají rozdílné jízdní zážitky.

Profil **Individual** naproti tomu nabízí možnost nastavení osobních preferencí. Všechny ostatní profily jsou konfigurovány tak, že se nedají změnit.

Popis

Podle vybavení vozidla má Drive Profile liv na následující funkce:

Motor

V závislosti na zvoleném profilu reaguje motor rychleji nebo mírněji na sešlápnutí pedálu plynu.

Upraví se chování převodovky, mimo jiné okamžiky řazení nahoru a dolů. Kromě toho se mohou podle zvoleného jízdního profilu a nastavení spínače jízdních stupňů upravovat otáčky volnoběhu.

Při volbě profilu **Comfort** nebo v profilu **Individual** při volbě nastavení pro motor **ECO** se navíc aktivuje funkce **Režim volnoběžky**. Ten umožňuje snížení spotřeby paliva. K aktivaci funkce mohou vést jiné záležitosti >>> strana 224.

Zvuk motoru

Vždy podle vybavení a zvoleného jízdního profilu se upravují zvuk motoru ve vnitřním

prostoru a v okolí slyšitelný hluk motoru. Systém ovlivňuje různé komponenty vozidla tak, aby se zesiloval nebo tlumil zvuk motoru a sání, stejně tak i výfukovou soustavou generovaný zvuk. Nastavení pro každý jízdní profil je definované předem a lze je měnit v jízdním profilu **Individual**.

Adaptivní regulace podvozku DCC

Adaptivní regulace podvozku (DCC) přizpůsobuje stále během jízdy vždy podle zvoleného jízdního profilu tlumení podvozku aktuálnímu podkladu a jízdní situaci (rychlosti, zrychlování a úhlu natočení volantu). Kromě toho upravuje dynamické chování vozidla a zlepšuje trakci při průjezdu zatáčky a ochotu vozidla zatáčet. V profilu **Individual** lze úroveň pro DCC nastavovat také individuálně.

Při závadě systému DCC se objeví na displeji panelu přístrojů informace **Závada: regulace tlumení**.

Pohon všech kol (4Drive)

Odpovídajícím přizpůsobováním přenosu hnací síly zajišťuje na každém podkladu maximální trakci. Rovněž se tak přizpůsobuje akcelerace z místa.

Řízení

Posilovač řízení mění Váš způsob jízdy a přizpůsobí se zvolenému profilu a poskytuje takto chování vozu optimální v každé situaci.

Klimatizace

Systém Climatronic pracuje v režimu **Eco** s mimořádně mírnou spotřebou.

Automatická regulace odstupu (ACC)

Vždy podle jízdního profilu se mění účinnost funkce ACC tak, aby zrychlování a brzdění mělo sportovnější nebo úspornější charakter.

Systém PreCrash



Systém PreCrash se přizpůsobuje vždy podle zvolené konfigurace. Jízdní profil **Cupra** má k dispozici speciální nastavení pro přizpůsobení vlastnostem pro jízdu a terén» strana 24.

Nastavení jízdního profilu



Obr. 159 Multifunkční volant: spínač změny jízdního profilu

V systému infotainmentu existují různé profily volby jízdního profilu:

- Ťkněte na funkční tlačítko  > **Drive Profile**. Objeví se dostupné jízdní profily.
- **NEBO:** Ťkněte na funkční tlačítko  > **Nastavení vozidla > Drive Profile**. Objeví se dostupné profily.
- **NEBO:** Ťkněte na funkční tlačítko , přejedte prstem vodorovně přes obrazovku až k položce **Drive Profile**. Ťkněte na >, aby se změnil jízdní profil nebo Ťkněte dvakrát na symbol, aby se objevily dostupné profily.
- **NEBO:** Při vypnutém systému infotainmentu Ťkněte na symbol **Drive Profile** a objeví se dostupné jízdní profily.
- **NEBO:** Stiskněte krátce tlačítko **CUPRA** na levé straně volantu» **obr. 159** aby se změnil »

jízdní profil. Dlouhým stisknutím tlačítka CUPRA se dostanete přímo k jízdnímu profilu Cupra. Opětovným dlouhým stisknutím tlačítka se vrátíte k předchozímu jízdnímu profilu.

Symbol zvoleného profilu se stále zobrazuje v horní střední oblasti systému infotainmentu nebo v případě jeho deaktivace na displeji panelu přístrojů» strana 88 .

Jízdní profil	Charakteristické znaky
 Comfort	Umožňuje uvolněnou a pohodlnou jízdu, například pro dlouhé trasy na dálnici. Hlavním znakem je měkké nastavení podvozku (DCC).
 Sport	Je to standardně nastavený jízdní režim vozidla, hodí se pro dynamický styl jízdy.
 Cupra	Propůjčuje vozidlu důrazně sportovní charakter a umožňuje využití maximálního jízdního výkonu.
 Individual	Umožňuje individuální konfiguraci. Nastavitelné funkce závisejí na vybavení Vašeho vozidla.

POZOR

Při obsluze systému Drive Profile věnujte pozornost dopravní situaci - nebezpečí nehody!

Poznámka

- Po vypnutí motoru zůstane zachován aktuálně při vypínání motoru zvolený jízdní profil. Při opětovném spuštění motoru zahajují motor a převodovka svoji činnost v režimu Comfort. Aby motor a převodovka opět přešly do Vámi požadovaného režimu, zvolte znovu příslušný jízdní profil.
- Přizpůsobte rychlost a styl jízdy vždy viditelnosti, povětrnostních podmínkám a dění na silnici.

Pokyny k jízdě

Záběh

Dodržujte příslušné předpisy pro záběh nových dílů.

Záběh motoru

Nový motor je nutné během prvních 1500 kilometrů (1000 mil) nechat zaběhnout. Během prvních provozních hodin dochází v motoru k většímu vnitřnímu tření než později, kdy se již všechny pohyblivé díly vzájemně přizpůsobily.

Způsob jízdy během prvních 1500 km (1000 mil) rovněž ovlivňuje kvalitu motoru. Také potom by se mělo jezdit (zvláště v případě studeného motoru) s mírnými otáčkami motoru, aby se zmenšilo opotřebení mo-

toru a zvýšil možný jízdní výkon. Nejezděte s příliš nízkými otáčkami. Jakmile motor přestane běžet „plynule“, přeřadte vždy na nižší převodový stupeň. **Prvních 1000 kilometrů (600 mil):**

- Nejezděte na plný plyn.
- Motor nenamáhejte více než na 2/3 maximálních otáček.
- Nejezděte s přívěsem.

Od 1000 do 1500 kilometrů (600 až 1000 mil) postupně zvyšujte zatížení motoru až na maximální rychlost a na nejvyšší přípustné otáčky.

Záběh nových pneumatik a brzdového obložení

- Nové disky a výměna pneumatik» strana 332.
- Informace k brzdám» strana 263 .

Životní prostředí

Když se nový motor zaběhne šetrně, zvýší se jeho životnost a zároveň se sníží spotřeba motorového oleje.

Pohon všech kol (4Drive)

Při pohonu všech kol jsou poháněna všechna čtyři kola.

Všeobecné pokyny

U pohonu všech kol se hnací síla rozděluje na všechna čtyři kola. Probíhá to automaticky v závislosti na Vašem způsobu jízdy a aktuálních poměrech vozovky. Viz také»» strana 267.

Koncepce pohonu všech kol je uvažována pro vysoký výkon motoru. Vaše vozidlo je mimořádně výkonné a má jak za normálních poměrů na vozovce tak i při sněhu a náledí vynikající jízdní vlastnosti. Právě proto je nutné dodržovat určité bezpečnostní pokyny »» ⚠.

Zimní pneumatiky

Pohonem všech kol má Vaše vozidlo i se sériovými pneumatikami při zimních poměrech na vozovkách dobrý tah. Přesto Vám doporučujeme použít v zimě vždy na všechna čtyři kola zimní, resp. celoroční pneumatiky, protože se tím především také zlepší brzdný účinek.

Sněhové řetězy

Při povinnosti použít sněhové řetězy musíte sněhové řetězy použít i u vozidla s pohonem všech kol»» strana 337.

Výměna pneumatik

U vozidel s pohonem všech kol smí být použity pouze pneumatiky se stejným jízdním

obvodem. Zamezte také jízdě s pneumatikami s různou hloubkou profilu»» strana 332.

Terénní vozidlo?

Váš vůz CUPRA není terénní vozidlo: světlá výška je proto příliš nízká. Vyhněte se proto nebezpečným cestám.

⚠ POZOR

- Také u vozidel s pohonem všech kol by se měl Váš způsob jízdy vždy přizpůsobit stavu vozovky a dopravní situaci. Nabídka zvýšené bezpečnosti Vás nesmí svádět k tomu, podstupovat bezpečnostní riziko! Nebezpečí nehody!
- Brzdná schopnost Vašeho vozidla je omezena přilnavostí pneumatik. Není proto jiná než u vozidla s pohonem dvou kol. Nenechte se proto ani na hladké, kluzké vozovce existujícím zrychlením svést k příliš vysoké rychlosti. Nebezpečí nehody!
- Uvědomte si, že na mokré vozovce mohou při příliš vysoké rychlosti přední kola „plavat“ (aquaplaning). Na rozdíl od vozidel s předním pohonem se začátek ztráty kontaktu s vozovkou nesignalizuje náhlým zvýšením otáček motoru. Z uvedených důvodů doporučujeme vždy přizpůsobit Vaši rychlost stavu vozovky. Nebezpečí nehody!

Hospodárná a ekologická jízda

Spotřeba paliva, zatížení životního prostředí a opotřebení motoru, brzd a pneumatik závisí v podstatě na Vašem způsobu jízdy. Hospodárným způsobem jízdy lze snížit spotřebu o 10 - 15%. Níže najdete tipy na ochranu životního prostředí a zároveň Vaši peněženky.

Aktivní management válců (ACT®)

Vždy v závislosti na vybavení vozidla může aktivní management válců (ACT®) odpojit některé válce motoru, pokud jízdní situace nevyžaduje nadměrný výkon. Počet aktivních válců se může zobrazovat na displeji panelu přístrojů»» strana 71.

Předvídatavá jízda

Jezdíte-li předvídatavě, nemusíte tak často brzdit a následkem toho i méně zrychlovat. Pokud je to možné, nechejte vozidlo dojíždět se zařazeným rychlostním stupněm. Tím docílovaný brzdící účinek motoru šetří brzdy a pneumatiky, výfukové plyny a spotřeba paliva jsou při tom nulové.

Úsporné řazení

Účinný způsob úspory paliva je včasně řazení na vyšší převodový stupeň.

- Zrychlujte pomalu a vyvarujte se funkce „kick-down“.



Vyhýbání se jízdě na plný plyn

Maximální rychlost Vašeho vozidla by se neměla nikdy plně využívat. Se zvyšující rychlostí se zvyšují spotřeba paliva, výfukové emise a hlučnost jízdy. Pomalejší jízda spoří palivo.

Omezení volnoběhu motoru

U vozidel se systémem Start-Stop se automaticky snižují fáze volnoběhu. U vozidel bez systému Start-Stop se vyplatí odstavit motor např. u železničních závor a na semaforech s delší fází červené. V závislosti na motoru je již při pauze zahřátého motoru od asi 5 sekund úspora paliva vyšší než množství paliva, které je potřeba pro opětovné nastartování motoru.

Ve volnoběhu trvá velmi dlouho, než se motor zahřeje na provozní teplotu. Ve fázi vyhívání jsou opotřebením a škodlivé emise obzvláště vysoké. Proto ihned po startu motoru vyjed'te. Vyvarujte se vysokým otáčkám.

Pravidelná údržba

Pravidelnou údržbou můžete již před nástupem jízdy vytvořit předpoklad pro jízdu s úsporou paliva. Stav údržby Vašeho vozidla se pozitivně projeví nejen v bezpečnosti jízdy a udržení hodnoty Vašeho vozidla, ale i ve **spotřebě paliva**. Chybně seřízený motor může vést ke zvýšení spotřeby paliva až o 10 %, než je normální spotřeba!

Omezení jízd na krátkou vzdálenost

Motor a systém čištění výfukových plynů musí dosáhnout své optimální **provozní teploty**, aby se snížila spotřeba a emise škodlivých látek.

Studený motor spotřebuje nadměrně velké množství paliva. Teprve asi po čtyřech kilometrech má motor správnou provozní teplotu a spotřeba se ustálí.

Dodržování tlaku vzduchu v pneumatikách

Dávejte stále pozor na správný tlak vzduchu v pneumatikách» strana 333 za účelem úspory paliva. Již o polovinu bar nižší tlak může zvýšit spotřebu paliva o 5%. Příliš nízký tlak v pneumatikách vede kromě toho zvýšeným valivým odporem k většímu **opotřebením** pneumatik a zhoršenému jízdnímu chování.

Nejezd'te se **zimními pneumatikami** celoročně, neboť to stojí až o 10 % více paliva.

Předcházení zbytečnému nákladu

Protože každý kilogram **hmotnosti** navíc zvyšuje spotřebu paliva, doporučuje se vyhýbat se zbytečnému nákladu.

Jelikož střešní nosič zavazadel zvyšuje **odpor vzduchu** vozidla, měl by se v případě nepoužívání sejmout. Tím ušetříte při rychlosti 100–120 km/h (62–75 mph) přibližně 12 % paliva.

Úspora elektrického proudu

Motor pohání alternátor a generuje tímto způsobem elektřinu. Znamená to, že s rostoucí spotřebou proudu se také zvyšuje spotřeba paliva! Vypínejte proto opět elektrické spotřebiče, které již nepotřebujete. Spotřebiči s vysokou spotřebou proudu jsou např. na vysoký stupeň zapnutý ventilátor větrání, vyhívání zadního skla nebo vyhívání sedadel.

Pohon plug-in hybridu: Brzd'te včas a rovnoměrně, aby se optimálně využívalo zpětné získávání brzděné energie.

Poznámka

- Je-li k dispozici systém Start-Stop, nemějte se vypínat.
- Při rychlosti jízdy vyšší než 60 km/h (37 mph) se doporučuje zavírat boční okna.
- Při jízdě nikdy neopírejte nohu o pedál spojky. Tím vznikající tlak může způsobovat prokluz spojkové lamely, ta se silněji opotřebává a může se poškodit.
- Neudržujte vozidlo zastavené ve stoupání pomocí spojkového pedálu. Použijte brzdy. Tím se sníží spotřeba paliva a zamezí se poškození lamely spojky.
- Při jízdách v klesání využijte zařazením vhodného převodového stupně brzdící účinek motoru. Tím klesne spotřeba na „nulu“ a šetří se brzdy.

Projíždění zatopených vozovek

Aby se předešlo poškození vozidla při projíždění zatopených silnic, dodržte následující pokyny:

- Hladina vody smí sahat maximálně ke spodní hraně karoserie.
- Jed'te nanejvýš rychlostí chůze.

POZOR

Po jízdách zatopenými oblastmi se může v důsledku mokřých brzdových kotoučů a třecích segmentů omezit účinek brzd »» strana 263.

UPOZORNĚNÍ

- Při průjezdu vodou se mohou vážně poškodit některé díly vozidla jako např. motor, převodovka nebo elektrická soustava.
- Vypněte systém Start-Stop vždy při průjezdu vodou»» strana 217.

Poznámka

- Před průjezdem vodou si zjistěte její hloubku.
- Ve vodě v žádném případě nezastavujte, necouvejte a nevypínejte motor.
- Protijedoucí vozidla mohou vyvolat vlny, které mohou překročit kritickou výšku Vašeho vozidla!

- Vyhybte se průjezdu slanou vodou (koroze)»» strana 344.

Jízdy v zahraničí

- U vozidel se zážehovým motorem je třeba dbát na to, aby na celé jízdni trase bylo možné natankovat bezolovnatý benzín»» strana 312, Druhy paliva. Informujte se o síti čerpacích stanic s bezolovnatým benzinem.
- V některých zemích se možná neprodává Vaše vozidlo a nemusejí být dostupné určité náhradní díly nebo u servisních partnerů SEAT lze provádět opravy pouze v omezeném rozsahu.

Prodejní centra CUPRA a rovněž importéři jsou Vám kdykoliv k dispozici s informacemi o technické přípravě vozidla, nezbytných úkonech údržby a o možných opravárenských pracích.

UPOZORNĚNÍ

CUPRA neručí za škody na vozidle, které vznikly na základě méně kvalitního paliva, nedostatečného servisu nebo chybějících originálních dílů.

Asistenční systémy řidiče

Všeobecné pokyny

Bezpečnostní pokyny

POZOR

- Zodpovědnost za řízení vozidla stále spočívá na řidiči. Asistenční systémy řidiče nemohou nahradit pozornost řidiče. Zaměřte svoji pozornost na jízdu a buďte stále připraveni na nezbytný zásah.
- Asistenční systémy řidiče používejte pouze tehdy, když to podmínky dovolí. Přizpůsobte vždy způsob jízdy viditelnosti, povětrnostním podmínkám, stavu vozovky a podmínkám provozu.
- Aby asistenční systémy řidiče mohly správně reagovat, musejí všechny snímače a kamery fungovat bez omezení. Dodržujte pokyny ke snímačům a kamerám v této kapitole.

Poznámka

- Dodržujte pro danou zemi specifické předpisy, především s ohledem na způsob jízdy, vytváření záchranného jízdního pruhu, bezpečnostní odstup, rychlost, způsob parkování atd. Za dodržování pro danou zemi specifických předpisů zodpovídá samotný řidič. »

- Oblast před a kolem snímačů a kamer se nesmí zakrývat nálepkami, přídavnými světly, tabulkami registračních značek nebo podobně, protože by to mohlo narušit funkčnost asistentů. Provoz asistentů se může narušit při nevhodných opravách vozidla nebo při na rámu vozidla provedených změnách.
- Pro opravy a seřizování snímačů a kamer jsou zapotřebí speciální znalosti a nástroje. Proto se doporučuje vyhledat některého servisního partnera CUPRA.

Meze systémů

⚠ POZOR

- Asistenční systémy řidiče nemohou překonat fyzikálně stanovené meze. Vždy podle okolností možná nelze nějaké kolizi předejít.
- Výstrahy, hlášení a kontrolky by nemohly včas nebo správně signalizovat například v případě velmi rychle se blížícího vozidla.
- Korekční zásahy asistenčních systémů řidiče (například zásahy řízení nebo brzd) by mohly být vždy podle okolností nedostatečné nebo by k nim dokonce nedošlo. Jako řidič musíte kdykoli připraven jednat sám.

i Poznámka

- V důsledku mezi systémů s ohledem na registraci okolí je možné, že systémy včas nevarují nebo nezasáhnou nebo zasáhnou nežádoucím způsobem. Kromě toho může dojít k tomu, že asistenční systémy nesprávně interpretují nějaký jízdní manévr a potom nečekaně varují řidiče.
- Při provozu s přívěsem existuje možnost, že některé asistenční systémy reagují s omezením, resp. nechtěným způsobem nebo nejsou k dispozici. Dodržujte pokyny k provozu s přívěsem.

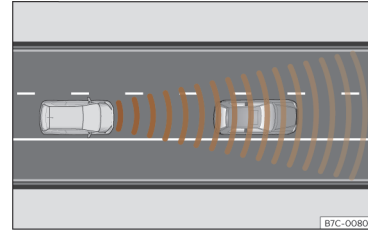

Obr. 161 Rozpoznávací oblast.

Vozidlo může mít k dispozici jeden radarový snímač na předním nárazníku» obr. 160. Radarový snímač vpředu registruje objekty v jeho rozpoznávací oblasti» obr. 161 a podporuje funkce následující asistentů:

- Front Assist» strana 238
- Automatická regulace odstupu (ACC)» strana 243.

Dosah radarového snímače je vždy podle poměrů vozovky a počasí až 120 m (400 stop).

⚠ POZOR

Výhled radarového snímače může být narušen nečistotami nebo v souvislosti s počasím, například deštěm, mlhou, sněhem, břečkou, prachem, hmyzem atd. V tomto případě existuje možnost, že funkce Front Assist a ACC nejsou funkční. Na displeji panelu přístrojů se objeví následující

Snímače a kamery asistenčních systémů řidiče

Radarový snímač vpředu

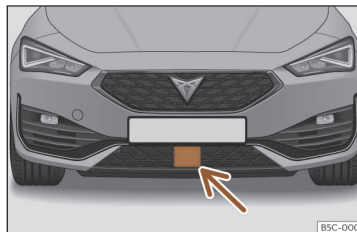

Obr. 160 Na předním nárazníku: radarový snímač.

informace: Snímač bez výhledu! Současně se rozsvítí kontrolka „Front Assist není k dispozici“ nebo „ACC není k dispozici“.

- Způsobem uvedeným v»» strana 346, Vnější čistění snímač v nárazníku očistěte. Když radarový snímač opět správně rozpoznává okolí, zhasne signalizace na displeji a funkce jsou opět dostupné.

ⓘ UPOZORNĚNÍ

- Při znečištění nebo nesprávném nastavení radarového snímače může systém vysílat zbytečné výstrahy a provádět nežádoucí brzdicí zásahy.
- Funkce radarového snímače může být narušena při silném odrazu vysílaného signálu. Může se to vyskytnout například v parkovací budově, tunelu nebo v důsledku existence kovových předmětů (např. svodidel nebo při stavebních pracích používaných desek).
- Snímač se může přestavit nárazem. To může narušit účinnost systému nebo mít za následek jeho vypnutí. Máte-li dojem, že je radarový snímač poškozený nebo přestavený, funkce Front Assist a ACC vypněte, aby se předešlo možnému poškození. V tomto případě zajistěte jeho nové nastavení!

Přední kamera

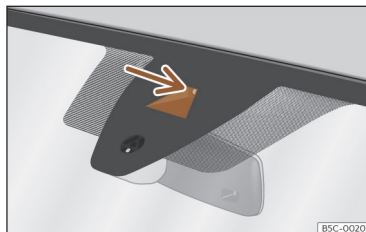

Obr. 162 Na čelním skle: průzor kamery asistenta udržování jízdního pruhu.

Vždy podle vybavení může mít vozidlo na čelním skle k dispozici čelní kameru. »» **obr. 162.** Tato kamera rozpoznává vymezení (dělicí čáry) jízdního pruhu kvůli podpoře těchto funkcí:

- Asistent udržování jízdního pruhu (Lane Assist)»» strana 251.
- Jízdní asistent (Travel Assist)»» strana 253.
- Asistent pro případ nouze (Emergency Assist)»» strana 255.

ⓘ UPOZORNĚNÍ

Aby se nenarušila funkce systémů, dodržujte následující pokyny:

- Oblast výhledu kamery pravidelně čistěte a odstraňujte z něj sníh a led.
- Nezakrývejte oblast výhledu kamery.

- Kontrolujte poškození čelního skla v zorné poli kamery.

Radarové snímače vzadu

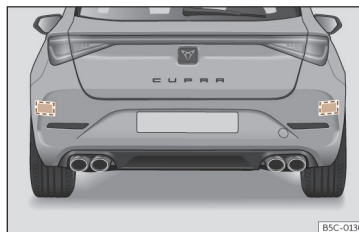

Obr. 163 Pohled na záď vozidla: oblasti radarových snímačů.

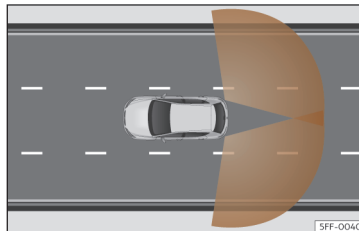

Obr. 164 Oblast registrace snímačů

Radarové snímače jsou umístěny za zadním nárazníkem vlevo a vpravo a zvenčí nejsou »

vidět»» obr. 163. Snímače registrují oblast mrtvého úhlu a rovněž provoz za vozidlem »» obr. 164.

Podporují tyto funkce:

- Asistent změny jízdního pruhu (Side Assist) »» strana 258.
- Asistent vyparkování (RCTA)»» strana 260.
- Asistent otvírání dveří (Exit Assist)»» strana 261.

Automatická deaktivace podporovaných funkcí

Radarové snímače vzadu se automaticky odpojují mimo jiné při rozpoznání trvalého zakrytí některého snímače. Může to být způsobeno například vrstvou ledu nebo sněhu před radarovými snímači.

V tomto případě se na displeji panelu přístrojů objeví příslušná informace.

ⓘ UPOZORNĚNÍ

- Radarové snímače v nárazníku se mohou poškodit nárazy, například při zaparkování nebo vyjždění z parkovacího místa. V důsledku toho se může systém automaticky vypnout nebo tím může být narušena jeho funkce.
- K zaručení správné funkce radarových snímačů udržujte zadní nárazník bez sněhu a ledu a snímače nezakrývejte jej.

- Zadní nárazník smí být lakován pouze firmou CUPRA schválenými laky vozidla. U jiných laků by mohla být funkce asistenta změny jízdního pruhu narušena nebo být nesprávná.
- Výhled radarových snímačů může být omezen například v důsledku výskytu listí, sněhu, silné mlhy nebo znečištění. Očistěte oblast před snímači.
- Při znečištěných radarových snímačích asistenta udržování jízdního pruhu, asistenta vyparkování a asistenta otvírání dveří nepoužívejte.

Ultrazvukové snímače

V náraznících jsou zabudovány ultrazvukové snímače k podpoře následujících funkcí:

- Parkovací asistent»» strana 271.
- Asistent zaparkování Plus»» strana 280.
- Podpora zaparkování vzadu»» strana 283.

ⓘ UPOZORNĚNÍ

- Poškození mřížky chladiče, nárazníků, podběhu kola nebo spodku vozidla mohou snímače přestavit. Činnost podpory zaparkování tím může být narušena. Nechejte zkontrolovat funkci u servisního partnera.
- Když velikost upevněné registrační značky nebo jejího nosiče přesáhne pro ni předpokládanou oblast nebo je registrační

značka zdeformovaná, mohou se vyskytnout nesprávná rozpoznání nebo může být narušena rozpoznávací schopnost snímačů.

ⓘ Poznámka

- K zaručení správné funkce snímačů udržujte snímače v náraznících v čistém stavu, bez sněhu a ledu a nezakrývejte je nálepkami nebo jinými předměty.
- Při čištění snímačů pomocí vysokotlakého zařízení nebo páry nesměřujte čištění přímo na tyto snímače a vždy dodržujte odstup větší než 10 cm.
- Některé namontované díly příslušenství na přední straně vozidla jako například nosič značky s reklamou mohou funkci parkovacího asistenta ovlivnit.

Zpětná kamera

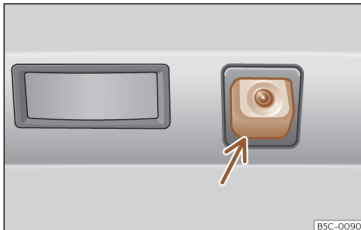

Obr. 165 V zadním nárazníku: montážní místo zpětné kamery.

Kamera v zadním nárazníku podporuje řidiče při zaparkování nebo manévrování couváním. Prostřednictvím této kamery jsou podporovány tyto funkce:

- Zpětná kamera»» strana 284.

⚠ POZOR

Umístění držáku registrační značky může narušit zobrazení na displeji, protože za určitých okolností tím může být omezena oblast výhledu pole kamery.

ⓘ UPOZORNĚNÍ

- K zaručení správného provozu systému zbavujte stále kameru ledu a sněhu a nezakrývejte ji nálepkami nebo jinými předměty.

- K čištění čočky kamery nikdy nepoužívejte abrazivní prostředky.
- Sníh nebo led na čočce kamery nikdy neodstraňujte teplou nebo horkou vodou. Čočka by se tím mohla poškodit.

Tempomat (GRA)

Úvod k tématu

Tempomat (GRA) napomáhá k udržení vámi nastavené konstantní rychlosti.

Rozsah rychlostí

Tempomat je k dispozici při jízdě dopředu rychlostí od přibližně 20 km/h (15 mph).

Jízda s použitím tempomatu

Uloženou rychlost lze kdykoli například při předjíždění překročit. Regulace se během procesu zrychlování přeruší a následně s uloženou rychlostí opět pokračuje.

Informace na displeji

Při zapnutém tempomatu se na displeji panelu přístrojů zobrazují uložená rychlost a informace o stavu systému.

🔄 Svítí šedě

Tempomat je zapnutý, ale nereguluje.

🔄 Svítí zeleně

Tempomat je zapnutý a regulace aktivní.

Není-li uložena žádná rychlost, zobrazuje displej panelu přístrojů místo informace o rychlosti symbol ---.

Řazení

Při sešlápnutí pedálu spojky se regulace přeruší a po změně převodového stupně automaticky pokračuje.

Jízda v klesání

Před delším sjezdem z kopce přeřadte dolů. Využijete tím brzdění motorem a odlehčíte brzdy.

Jízda v klesání

Před delším sjezdem z kopce přeřadte dolů. Využijete tím brzdění motorem a odlehčíte brzdy.

⚠ POZOR

Pokud není možné jet bezpečně s dostatečným odstupem a konstantní rychlostí, může použití tempomatu způsobit nehody a těžká zranění.

- V hustém provozu, při nedostatečném odstupu, na příkrých, zatáčkových nebo kluzkých úsecích silnice (např. na sněhu, ledu, mokré vozovce nebo živичné směsi)

a na zaplavených silnicích tempomat nikdy nepoužívejte.

- Tempomat se smí používat pouze na asfaltěm pokrytých a zpevněných vozovkách.
- Rychlost jízdy a bezpečný odstup od vpředu jedoucích vozidel vždy přizpůsobte viditelnosti, povětrnostním podmínkám, stavu vozovky a provozním poměrům.
- Aby se předešlo nechtěné regulaci rychlosti, tempomat po jeho použití vždy vypněte.
- Je-li rychlost pro právě existující poměry silnice, provozu nebo počasí příliš vysoká, je nebezpečné uloženou rychlost převzít.

Ovládání tempomatu



Obr. 166 Na multifunkčním volantu: tlačítka k ovládání tempomatu

Zapnutí

- Stiskněte tlačítko .

Není uložena žádná rychlost a ještě neprobíhá žádná regulace.

Zahájení regulace

- Během jízdy stiskněte tlačítko **SET**.

Tempomat uloží aktuální rychlost a na jejím základě uskutečňuje regulaci.

Nastavení rychlosti

Uloženou rychlost lze během regulace tempomatu nastavovat:

- RES** + 1 km/h (1 mph)
- SET** - 1 km/h (1 mph)
- +** + 10 km/h (5 mph)
- - 10 km/h (5 mph)

Vozidlo upraví zrychlením nebo ubráním plynu aktuální rychlost.

Ukončení regulace

- Stiskněte krátce tlačítko  nebo sešlápněte pedál brzdy.

Rychlost zůstane uložená.

Opětovné zapnutí regulace

- Stiskněte tlačítko **RES**.

Tempomat převezme uloženou rychlost a opět zahájí regulaci.

Vypnutí

- Stiskněte dlouze tlačítko .

Tempomat se vypne a uložená rychlost vymaže.

Přechod k omezovači rychlosti

- Stiskněte tlačítko .
- Na displeji panelu přístrojů zvolte omezovač rychlosti.

Tempomat se vypne.

Závady a jejich řešení

Závada tempomatu

Kontrolka svítí žlutě.

- Funkční závada. Vypněte tempomat a vyhledejte servisního partnera.

Automatické přerušení regulace

- Sešlápli jste na delší dobu pedál spojky.
- Vozidlo překročilo na delší dobu uloženou rychlost.
- Nebyl zvolen žádný jízdní stupeň pro jízdu dopředu.

- Proběhl regulační zásah systémů podpory brzd, například TCS nebo ECS.
- Vozidlo bylo brzděno prostřednictvím systému Front Assist.
- Pokud problém nadále existuje, vypněte tempomat a vyhledejte servisního partnera.

Omezovač rychlosti

Úvod k tématu

Omezovač rychlosti pomáhá nepřekračovat vámi uloženou rychlost.

Rozsah rychlostí

Omezovač rychlosti je k dispozici při jízdě dopředu rychlostí od přibližně 30 km/h (20 mph).

Jízda s omezovačem rychlosti

Omezování rychlosti lze kdykoli přerušit plným prošlápnutím pedálu před bod zvýšeného odporu. Jakmile se uložená rychlost překročí, začne blikat zelená kontrolka a usku-teční se akustická výstraha. Rychlost zůstane uložena.

Jakmile rychlost poklesne pod uloženou hodnotu, regulace se automaticky opět zapne.

Informace na displeji

Při zapnutém omezovači rychlosti se na displeji panelu přístrojů zobrazují uložená rychlost a informace o stavu systému.



Svítlí šedě

Omezovač rychlosti je zapnutý, ale regulace není aktivní.



Svítlí zeleně

Omezovač rychlosti je zapnutý a regulace je aktivní.

Jízda v klesání

Před delším sjezdem z kopce přeřadte dolů. Využijete tím brzdění motorem a odlehčíte brzdy.

⚠ POZOR

Vypněte vždy omezovač rychlosti po jeho použití, abyste zamezili nechtěné regulaci rychlosti.

- Omezovač rychlosti nezbavuje řidiče jeho odpovědnosti jet přiměřenou rychlostí. Nejezděte příliš vysokou rychlostí, pokud to není nutné.
- Použití omezovače rychlosti při špatných povětrnostních podmínkách je nebezpečné a může mít za následek závažné nehody, - například v důsledku aquaplaningu, sněhu, ledu, listí atd. Omezovač rychlosti používejte pouze tehdy, když to povětr-

nostní podmínky a podmínky vozovky dovolují.

Obsluha omezovače rychlosti

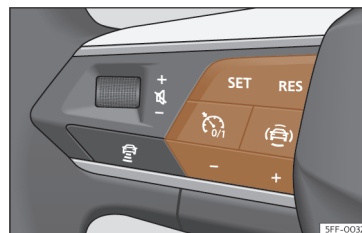

Obr. 167 Na multifunkčním volantu: tlačítka k ovládání omezovače rychlosti

Zapnutí

- Stiskněte tlačítko .

Neprobíhá ještě žádná regulace.

Zahájení regulace

- Během jízdy stiskněte tlačítko **SET**.

Aktuální rychlost se uloží jako maximální rychlost.

Nastavení rychlosti

Uloženou rychlost lze nastavovat. »

- RES** + 1 km/h (1 mph)
SET - 1 km/h (1 mph)
+ + 10 km/h (5 mph)
- - 10 km/h (5 mph)

Ukončení regulace

- Stiskněte tlačítko .

Rychlost zůstane uložena.

Opětovné zapnutí regulace

- Stiskněte tlačítko **RES**.

Jakmile je aktuální rychlost nižší než uložena rychlost, omezovač rychlosti je opět aktivován.

Vypnutí

- Stiskněte dlouze tlačítko .

Omezovač rychlosti se vypne a uložena rychlost vymaže.

Přechod k tempomatu (GRA) nebo automatické regulaci vzdálenosti (ACC)

- Stiskněte tlačítko .
- Na displeji panelu přístrojů zvolte požadovaný systém.

Omezovač rychlosti se vypne.

Závady a jejich řešení

! LIM Omezovač rychlosti není k dispozici

Kontrolka svítí žlutě.

- Funkční závada. Vypněte omezovač rychlosti a vyhledejte servisního partnera.

Automatické přerušení regulace

- Byl vypnut elektronický stabilizační program (ESC).
- Jsou přehřáté brzdy. Vyčkejte, až se brzdy ochladí a znovu zkontrolujte funkci.
- Pokud se závada vyskytuje i nadále, obraťte se na odborný servis.

Omezovač rychlosti se z bezpečnostních důvodů zcela vypne teprve tehdy, když řidič jedenkrát uvolní pedál plynu nebo systém ručně vypne.

Regulaci nelze spustit

- Zvolený jízdní profil brání zahájení regulace. Zvolte jiný jízdní profil a zopakujte postup.

Systémy podpory brzd (Front Assist)

Úvod k tématu

Cílem systému je zabránění čelním kolizím s objekty, které se nacházejí na vozovce před vozidlem, resp. minimalizovat jejich následky.

Funkce slouží k předcházení kolizím:

- se zaparkovanými vozidly.
- s vozidly, chodci a cyklisty, jedoucími stejným směrem ve stejném jízdním pruhu.
- a chodci a cyklisty, křižujícími vozovku.

Front Assist registruje uvedené objekty prostřednictvím kamery v horní oblasti čelního skla a radarového snímače v přední oblasti vozidla» strana 232.

V závislosti na více faktorech a závažnosti situace reaguje systém postupně.

Nejdříve řidiče varuje, pokud nereaguje nebo reaguje nedostatečně, aktivuje v souladu s podmínkami popsány v dalších bodech nezávislé tísňové brzdění nebo vyhýbací manévr.

Funkci systému lze ukončit sešlápnutím pedálu plynu nebo energickým natočením volantu.

Vždy podle vybavení a dané země zahrnuje Front Assist také následující funkce:

- Ochrana chodců»»» strana 240
- Ochrana cyklistů»»» strana 240
- Asistent vyhýbání»»» strana 240
- Funkce brzdění při odbočování»»» strana 240

⚠ POZOR

- **Front Assist je jízdní asistent, který v žádném případě nemůže nahradit pozornost řidiče.**
- **Systém Front Assist nedokáže překonat fyzikou dané meze ani nahradit řidiče s ohledem na kontrolu nad vozidlem a reakci na možnou tísňovou situaci.**
- **Po výstraze systému Front Assist si ihned uvědomte existující situaci a vždy v závislosti na ní zabraňte kolizi.**

Úrovně výstrahy a podpora brzd



Obr. 168 Na displeji panelu přístrojů: signalizace předběžné výstrahy.

Systém Front Assist je aktivovaný při rychlostech od 5 km/h (3 mph) do 250 km/h (155 mph). V závislosti na různých podmínkách (rychlost vozidla, rychlost a druh rozpoznávaných objektů atd.) se k optimalizaci vlastností systému využívají některé z dále popsaných kroků.

Výstraha odstupu

Když systém rozpozná, že vůči vpředu jedoucímu vozidlu existuje příliš malý odstup, varuje řidiče na displeji panelu přístrojů pomocí tohoto symbolu

Okamžik výstrahy se mění vždy podle chování řidiče, rychlosti vozidla a rozdílu rychlostí obou vozidel.

Výstraha odstupu je aktivní mezi přibližně 65 km/h (40 mph) a 250 km/h (155 mph).

Předběžná výstraha (předchozí varování)

Když systém rozpozná možnou kolizi s vprádu jedoucím vozidlem nebo objektem, varuje řidiče akustickým signálem a informací na displeji panelu přístrojů

Okamžik výstrahy se mění v závislosti na dopravní situaci a chování řidiče. Současně je vozidlo připravováno na možné tísňové brzdění »»» v Úvod k tématu na straně 239.

Při zapnutém systému Front Assist zůstávají výstražné pokyny v důsledku jiných funkcí na displeji potlačené.

Kritická výstraha

Když řidič na **úvodní výstrahu** nereaguje, může systém aktivně ovlivnit brzdy a iniciovat krátké brzdění, aby řidiče upozornil na bezprostřední nebezpečí kolize.

Automatické plné brzdění

Pokud řidič na **kritickou výstrahu** rovněž nereaguje, může systém spustit vlastní tísňové brzdění prostřednictvím progresivního zvyšování intenzity brzdění v závislosti na úrovni nebezpečnosti situace.

Asistence při tísňovém brzdění ze strany řidiče

Když řidič po kritické výstraze začne brzdít, ale systém zjistí, že brzda není ovládána dostatečnou silou, zvýší se intenzita brzdění. »

Tato podpora brzdění se uskutečňuje pouze v případě silného stlačení pedálu.

POZOR

- **Systém nemůže v některých případech kolizi zabránit, avšak její následky se prostřednictvím zmenšení rychlosti a nárazové energie zřetelně sníží.**
- **Když Front Assist zahájí brzdění, je pedál brzdy „tvrdší“.**
- **Automatické brzdicí zásahy ze strany systému Front Assist lze přerušit použitím pedálu plyn pohybem volantu.**
- **Front Assist dokáže vůz zabrzdit a dokonce jej úplně zastavit. Brzdová soustava však nezastavuje vozidlo stále. Sešlápněte pedál brzdy!**

Rozpoznávání chodců a cyklistů

Systém rozpoznává chodce a cyklisty, kteří se pohybují ve směru jízdy ve stejném jízdním pruhu a chodce a cyklisty, kteří křížují vozovku.

Technologie rozpoznávání chodců a cyklistů nemůže překonat fyzikálně stanovené hranice a funguje výhradně v rámci mezí systému. Zodpovědnost za brzdění zůstává stále na řidiči.

Rozpoznání chodců a cyklistů může být příčinou nežádoucích výstrah a nechtěných zá-

sahů brzd, například při zakrytém radarovým snímači nebo znečištěné oblasti výhledu kamery.

Buďte stále připraveni k převzetí ovládnání vozidla.

Oblast rychlostí pro provoz funkce rozpoznávání chodců a cyklistů leží níže než v případě systému Front Assist.

Asistent vyhýbání

Asistent vyhýbání pomáhá řidiči v kritických situacích k objetí překážky.

Jakmile Front Assist aktivuje kritickou výstrahu a řidič má v úmyslu se objektu vyhnout, podporuje jej asistent vyhýbání při řízení vozidla. Samotný manévr musí zahájit a ukončit řidič, protože se jedná o asistenční a nikoli samostatný systém.

Systém je aktivní mezi přibližně 30 km/h (20 mph) a 150 km/h (90 mph).

Omezení

Systém nereaguje na křížující objekty nebo zvířata. Je rovněž třeba brát v úvahu zásadní omezení systému Front Assist»»» strana 241.

Funkce brzdění při odbočování

Tento asistent může zabránit kolizi s některým na křížující vozovce protijedoucím vozidlem tím, že vlastní vozidlo při úmyslném odbočovacím manévru zabrzdí.

Systém je aktivovaný do rychlosti **15 km/h** (9 mph).

Omezení

Funkce asistenta odbočování je k dispozici, když se úmyslný odbočovací manévr signalizuje předchozím zapnutím směrových světel, otočí se volantem a zahájí odbočovací manévr.

Systém reaguje pouze na vozidla, která se nacházejí v jízdní dráze vozidla (nikoli na zvířata, lidi atd.).

Je rovněž třeba brát v úvahu zásadní omezení systému Front Assist»»» strana 241.

Meze systémů



Obr. 169 Na displeji panelu přístrojů: signalizace první automatické kalibrace systému.

Pro Front Assist jsou nastaveny systémem podmíněné meze. Za určitých okolností se mohou některé reakce systému jevit z pohledu řidiče jako neúčelné. Z tohoto důvodu musí být vždy připraven zasáhnout.

Následující okolnosti mohou mít za následek, že systém sledování okolí Front Assist vůbec nereaguje nebo reaguje příliš pozdě:

- V prvních okamžicích po zapnutí zapalování v důsledku první automatické kalibrace systému. Během této fáze se na displeji panelu přístrojů objevuje následující informace >>> **obr. 169**.

Nerozpoznávané objekty

- Vozidla, která jedou mimo dosah snímačů v malé vzdálenosti od Vašeho vlastního vozidla.
- Vozidla, která náhle změní jízdní pruh, v němž jedou.
- Chodci, které nelze rozpoznat, protože jsou částečně nebo úplně skryti.
- Objekty jako zdi, sloupy, ploty, stromy nebo garážová vrata.
- Náklad a nástavby jiných vozidel, které vyčnívají na straně, směrem dozadu nebo přes ně.
- Vozidla, která kříží jízdní dráhu vozidla.
- V případech stojících nebo odnaproti se pohybujících chodců nebo cyklistů.

Omezení funkčnosti:

V dále uvedených situacích může Front Assist fungovat s omezením nebo nežádoucím způsobem. V panelu přístrojů se objeví symbol (🚧) (žlutý) a informace **Front Assist s omezením**.

- V případě znečištění nebo poškození radarového snímače nebo čelní kamery.
- V případě znečištění nebo zakrytí radarového snímače nebo čelní kamery.
- Při projíždění úzkých zatáček nebo komplikovaných jízdních tras.

- Při energickém sešlápnutí pedálu plynu nebo přidání plného plynu.
- Při vypnutí funkce TSC nebo aktivaci ESC v režimu **Sport**>>> strana 270.
- Během provádění regulace nebo závadě funkce ESC.
- Při elektrické závadě více brzdových světel vozidla nebo připojeného přívěsu.
- Při couvání vozidla.
- Při sněžení nebo silném dešti.
- Při ostrém slunci nebo úplné mně.
- Ve vjezdech nebo výjezdech tunelů.
- Ve složitých jízdních situacích (jako jsou nástupní ostrůvky, kruhové objezdy atd.) může Front Assist varovat a zasahovat do brzdění, aniž by to bylo zapotřebí.

Pro další informace viz text>>> strana 231.

Ruční zapnutí a vypnutí funkce



Obr. 170 Na displeji panelu přístrojů: signalizace vypnutí systému Front Assist.

Signalizace systému Front Assist se objevuje na displeji panelu přístrojů.

Front Assist se aktivuje při zapnutí zapalování. Při zapnutí zapalování během spouštění systému není někdy Front Assist po krátkou dobu k dispozici. Během této doby se na displeji panelu přístrojů zobrazuje následující symbol»» **obr. 169**.

Je-li systém Front Assist vypnutý, jsou také deaktivované funkce předběžné výstrahy a výstrahy odstupu. CUPRA doporučuje ponechávat Front Assist s výjimkou pod»» strana 243 uvedených situací zapnutý.

Zapnutí/vypnutí systému Front Assist

Při zapnutém zapalování lze Front Assist zapínat a vypínat následovně:

- Prostřednictvím tlačítka asistenčních systémů řidiče zvolíte odpovídající možnou volbu menu»» strana 85.
- **NEBO:** Prostřednictvím systému infotainmentu: Ťukněte na funkční tlačítko  > **Asistenti** > **Smart asistenti** > **Front Assist** >>> strana 92.

Je-li systém Front Assist vypnutý, objeví se v panelu přístrojů informace»» **obr. 170**.

Po každém zapnutí zapalování se Front Assist opět signalizuje jako aktivní.

Zapnutí nebo vypnutí předběžné výstrahy (předchozího varování)

Předběžnou výstrahu lze v systému infotainmentu zapínat a vypínat prostřednictvím funkčního tlačítka  > **Asistenti** > **Smart asistenti** > **Front Assist**»» strana 92.

Při příštím zapnutí zapalování ponechává systém dříve provedené nastavení.

CUPRA doporučuje funkci předběžné výstrahy zapnout.

Vždy podle systému infotainmentu vozidla lze funkci **předběžné výstrahy** upravovat do následujících režimů:

- předčasné

- středně
- opožděně
- deaktivováno

CUPRA doporučuje režim funkce „průměrné“.

Zapnutí nebo vypnutí výstrahy odstupu

Výstrahu odstupu lze v systému infotainmentu zapínat a vypínat prostřednictvím funkčního tlačítka  > **Asistenti** > **Smart asistenti** > **Front Assist**»» strana 92.

Při příštím zapnutí zapalování ponechává systém dříve provedené nastavení.

CUPRA doporučuje funkci výstrahy odstupu kromě v kapitole»» strana 243 popsaných výjimek zapnout.

Aktivace nebo deaktivace asistenta vyhýbání a funkce brzdění při odbočování

Asistenta vyhýbání a asistenta odbočování lze v systému infotainmentu aktivovat nebo deaktivovat prostřednictvím funkčního tlačítka  > **Asistenti** > **Smart asistenti** > **Front Assist**»» strana 92.

Při příštím zapnutí zapalování ponechává systém dříve provedené nastavení.

CUPRA doporučuje asistenta vyhýbání a funkci brzdění při odbočování kromě v kapitole»» strana 243 popsaných výjimek zapnout.

Dočasná deaktivace systému Front Assist v dále uvedených situacích

V dále uvedených situacích by se měl systém Front Assist vzhledem k omezením funkčnosti tohoto systému vypnout:

- Při vlečení vozidla.
- Nachází-li se vozidlo na jednonápravovém válcovém zkušebním zařízení.
- Při závadě radarového snímače nebo čelní kamery.
- Po nějakém silném nárazu na radarový snímač nebo čelní kameru.
- Po vícenásobném zbytečném zásahu.
- Při přechodném zakrytí radarového snímače nebo čelní kamery nějakým příslušenstvím.
- Má-li se vozidlo naložit kvůli přepravě.
- Při poškození čelní kamery v oblasti zakrývající výhled kamery.

Automatická regulace odstupů (ACC - Adaptive Cruise Control)

Úvod k tématu

Automatická regulace odstupů (ACC = Adaptive Cruise Control) udržuje řidičem nastavenou rychlost. Když se vozidlo přibližuje ke vpředu jedoucímu vozidlu, ACC to zaregistruje a automaticky upraví rychlost tak, aby se zachoval řidičem nastavený odstup.

Má moje vozidlo k dispozici ACC?

Vaše vozidlo má k dispozici systém ACC, když je v systému infotainmentu k dispozici menu pro nastavení»» strana 92 a když na multifunkčním volantu existují tlačítka k ovládání systému ACC.»» obr. 171.

Rozsah rychlostí

Regulace systému ACC je k dispozici v oblasti rychlosti mezi 30 km/h (20 mph) a 210 km/h (130 mph).¹⁾

Systém ACC je schopen zabrzdít Vaše vozidlo za zastaveným vozidlem až do zastavení.

Výzva k převzetí řízení řidičem

- ☞ Pro automatickou regulaci odstupů (ACC) existují systémem podmíněné meze. Znamená to, že řidič musí za určitých okolností řídit rychlost a odstup od jiných vozidel sám. V tomto případě se Vám na displeji panelu přístrojů zobrazí pokyn **Je nutný Váš zásah použitím pedálu brzdy** a zazní akustický výstražný signál.

Radarový snímač

ACC používá pro svoji činnost radarový snímač vpředu. Přečtěte si pokyny k údržbě a omezením radarového snímače»» strana 231.

⚠ POZOR

V systému ACC obsažená technologie nemůže něčeho dosáhnout ani mimo meze samotného systému, ani s popřením fyzikálních přírodních zákonů. Pokud je používán nedbalým nebo nepředvídaným způsobem, může dojít k nehodě a těžkým poraněním. Systém nemůže nahradit pozornost řidiče.

- **Buďte kdykoli připraveni přidávat plyn nebo brzdit.**

»

¹⁾ U hybridních vozidel se při aktivaci režimu E-mode může rozsah rychlostí pro ACC měnit.

- Při použití pedálu plynu se ACC deaktivuje. Proto již vozidlo nebrzdí a také nevyzývá k zásahu brzd.
- Rychlost jízdy a bezpečný odstup od vozidel jedoucích před Vámi přizpůsobte viditelnosti, povětrnostním podmínkám, stavu vozovky a podmínkám provozu.
- Nepoužívejte ACC při špatné viditelnosti a na příkrých, zatáčkovitých nebo kluzkých úsecích vozovky.
- Nepoužívejte ACC při jízdách v terénu nebo na nepevných vozovkách.
- Systém by třeba nemusel reagovat včas na stojící překážky (například konce dopravní zácpy), především pak při vysokých rychlostech. Reagujte včas, abyste předešli nebezpečným situacím.
- Systém nemůže reagovat na vozidla stojící ve stejném jízdním pruhu. V tomto případě reagujte Vy včas.
- Systém nereaguje na osoby, zvířata a na křížující nebo protijedoucí vozidla.
- Při jízdě s nouzovým kolem existuje možnost, že se ACC automaticky vypne. Vypněte systém před zahájením jízdy.
- Když ACC dostatečně nesníží rychlost, okamžitě brzděte.
- Při objevení výzvy na displeji panelu přístrojů k převzetí řízení řidičem ihned brzděte.

- Když vozidlo i přes požadavek na zásah ze strany řidiče pokračuje v jízdě, přibrzďte vozidlo.
- Během brzdicích zásahů se může pedál brzdy automaticky pohybovat směrem dolů. Dbejte na to, aby se Vaše noha nenacházela pod pedálem brzdy.

Poznámka

Pokud ACC nefunguje v této kapitole popsaným způsobem, nepoužívejte jej a vyhledejte servisního partnera. Doporučuje vyhledat odbornou servisní provozovnu CUPRA nebo servisního partnera SEAT.

Ovládání systému ACC

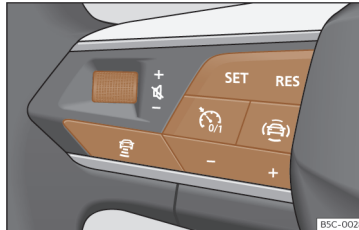

Obr. 171 Na multifunkčním volantu: tlačítka k ovládání systému ACC

Zapnutí

- Stiskněte tlačítko  na multifunkčním volantu.

ACC ještě nereguluje (pohotovostní režim).

Zahájení regulace

Při zapnutí systému ACC se automaticky zapnou také funkce ESC a ASR.

- K zahájení regulace stiskněte tlačítko **SET** >>> **obr. 171**.

ACC nastaví aktuální, resp. platnému rozsahu rychlosti (30 - 210 km/h) nejbližší rychlost.

Vždy podle jízdní situace se rozsvítí následující kontrolky:



Swití zeleně

ACC je zapnuté, nerozpoznáno žádné vpředu jedoucí vozidlo.



Swití zeleně

ACC je zapnuté, rozpoznáno vpředu jedoucí vozidlo.

Nachází-li se ACC v pohotovostním režimu, svítí kontrolky šedě.



Uložení rychlosti

K naprogramování rychlosti stlačíte tlačítko **+** nebo **-** » **obr. 171** až do dosažení požadované rychlosti. Nastavování rychlosti se uskutečňuje v krocích 10 km/h (5 mph).

Při aktivovaném systému ACC můžete ke zvyšování rychlosti v krocích 1 km/h (1 mph) stlačovat tlačítko **RES**. Návnazně na to můžete ke snižování rychlosti v malých krocích 1 km/h (1 mph) stlačovat **SET**.

Programování úrovně odstupu

Vzdálenost lze nastavit v pěti úrovních, od velmi malé až po velmi velkou:

- Stiskněte tlačítko  a potom tlačítko **+** nebo **-** » **obr. 171**.
- Alternativně lze tlačítko  stisknout tolikrát, až se nastaví požadovaný odstup.

Dodržujte pro danou zemi specifické legislativní předpisy pro minimální bezpečný odstup.

Přerušení regulace (pohotovostní režim)

- Stiskněte krátce tlačítko  nebo sešlápněte pedál brzdy.

Kontrolka pro ACC se zobrazí šedě, rychlost a odstup zůstanou uloženy.

Opětovné zapnutí regulace

- Stiskněte tlačítko **RES**.

ACC reguluje s naposledy nastavenou rychlostí a odstupem.

Vypnutí

- Stiskněte dlouze tlačítko . Nastavená rychlost se vymaže.

Překročení regulací systému ACC nastavené rychlosti

Během jízdy s aktivovaným systémem ACC může řidič použitím pedálu plynu zvýšit rychlost. Regulace systému ACC se až do uvolnění pedálu plynu přeruší » .

Nastavení standardního odstupu

V systému infotainmentu lze úroveň odstupu při zapnutí systému ACC předem nastavovat následovně:

- Velmi malá, Malá, Střední, Velká a Velmi velká prostřednictvím systému infotainmentu:  > **Asistenti** > **Smart Asistenti** > **ACC** » strana 92.

Nastavení jízdního režimu

U vozidel se systémem Drive Profile může zvolený jízdní profil ovlivňovat chování systému ACC při zrychlování a brzdění » strana 226.

U vozidel bez systému Drive Profile lze vlastnosti systému ACC rovněž ovlivňovat na základě volby některého z jízdních profilů v sys-

tému infotainmentu pod **Asistencí řidiče**. Systému ACC se týkající nastavení jsou tatáž jako v případě profilů Drive.

POZOR

Ujistěte se, že je vozovka volná, dříve než se rozjedete. Je možné, že radarový senzor eventuálně nerozezná stávající překážky na vozovce. To může mít za následek nehody a závažná poranění. Sešlápněte v případě potřeby nožní brzdu.

UPOZORNĚNÍ

Zvýší-li se rychlost pomocí pedálu plynu, nemusí být systém ACC po sejmutí nohy z pedálu plynu kvůli mezím systému schop regulovat rychlost nebo vzdálenost.

- **Pokud to situace vyžaduje, buďte připraven reagovat.**

Zobrazení na displeji

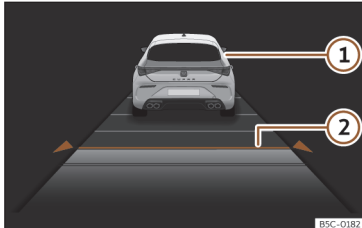

Obr. 172 Na displeji panelu přístrojů: aktivní ACC.

- ① Rozpoznáno vpředu jedoucí vozidlo. Při regulaci vůči němu svítí.
- ② Zvolená úroveň odstupe: 2.

Tyto informace se mohou zobrazovat ve středním poli náhledu **Asistenti** nebo v informačních profílech vlevo»» strana 69. Když se tyto náhledy nezvolí, informace se automaticky zjednodušeně zobrazuje ve spodní části panelu přístrojů.

Kromě v»» strana 244, Zahájení regulace popsané signalizací stavu funkce se zobrazuje nastavená rychlost.

Zvláštní jízdní situace

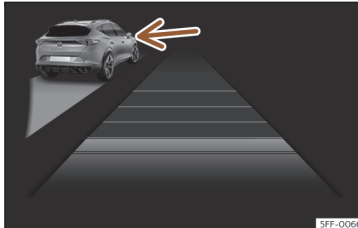

Obr. 173 Na displeji panelu přístrojů: aktivní ACC, rozpoznáno vozidlo na levé straně

Věnujte pozornost na začátku této kapitoly popsaným omezením a výstražným pokynům »» ⚠ v Úvod k tématu na straně 243.

Bránění předjíždění zprava¹⁾

Když se v levém jízdním pruhu rozpozná vozidlo, které jede menší rychlostí než je řidičem nastavená rychlost, vozidlo se v rámci mezí komfortu přibrzdí, aby se zabránilo předjetí v pravém jízdním pruhu.»» **obr. 173**.

Tuto regulaci lze ukončit změnou nastavené rychlosti nebo použitím pedálu plynu.

Funkce se aktivuje od rychlosti 80 km/h (50 mph). V některých zemích nemusí být k dispozici.

Předjížděcí procesy

Když se kvůli předjíždění zapnou směrová světla, zmenší ACC kvůli usnadnění předjížděcího procesu vzdálenost od vpředu jedoucího vozidla. Nastavená rychlost jízdy se nepřekročí.

Funkce se aktivuje od rychlosti 80 km/h (50 mph). V některých zemích nemusí být k dispozici.

Funkce pro provoz s popojížděním (stop-and-go)

Když se vpředu jedoucí vozidlo zastaví, může ACC zabrzdít vozidlo až na nulovou rychlost.

Systém ACC zůstane aktivní a na displeji panelu přístrojů se na několik sekund zobrazí informace **ACC připraven k rozjezdu**. Tuto informaci můžete prodloužit nebo reaktivovat stisknutím tlačítka **RES** nebo v závislosti na vybavení převzetím řízení. Aktuálně se vozidlo při rozjetí vpředu jedoucího vozidla ihned automaticky opět rozjede.

¹⁾ Nebo bránění předjíždění zleva v zemích s levostranným provozem.

Kvůli rozjetí, když se již nezobrazuje informace ACC **připraven k rozjezdu** a vpředu jedoucí vozidlo se rozjíždí:

- Sešlápněte krátce pedál plynu.
- **NEBO:** Stiskněte tlačítko **RES** nebo **SET** na multifunkčním volantu.

ACC se vypne, když se během fáze zastavení vyskytne některá z následujících situací:

- Fáze zastavení trvá více minut.
- Otevrou se některé dveře.

⚠ POZOR

Když je na displeji panelu přístrojů zobrazena informace ACC **připraven k rozjezdu** a vpředu jedoucí vozidlo se opět uvede do pohybu, vozidlo se automaticky opět rozjede. Popřípadě se nemusí rozpoznat předměty, které se nacházejí v jízdní dráze vozidla. To může mít za následek nehody a závažná poranění.

- Před každým rozjížděcím procesem zkontrolujte jízdní dráhu a v případě potřeby vozidlo zabrzděte.

Meze systému ACC

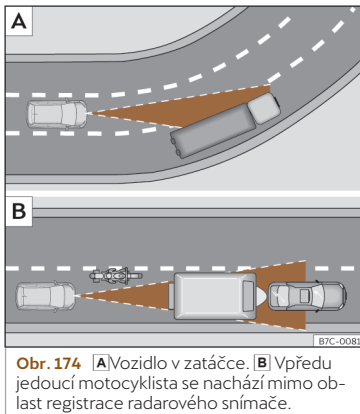

Obr. 174 [A] Vozidlo v zatáčce, [B] Vpředu jedoucí motocyklista se nachází mimo oblast registrace radarového snímáče.

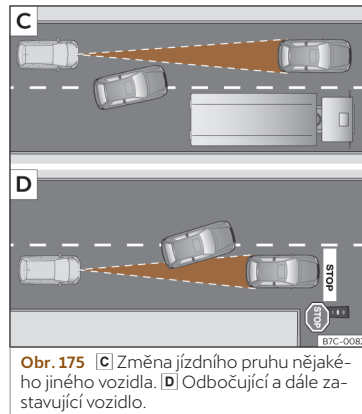

Obr. 175 [C] Změna jízdního pruhu nějakého jiného vozidla. [D] Odbočující a dále zastávající vozidlo.

V důsledku svých mezí není systém ACC vhodný pro všechny jízdní situace. » ⚠ a Úvod k tématu na straně 243.

CUPRA doporučuje nepoužívat funkci systému v následujících situacích » ⚠:

- Při silném dešti, sněžení nebo mlze.
- Při průjezdech tunely.
- V místech stavenišť.
- Při jízdách po zatáčkovitých silnicích, například horských silnicích.
- Při jízdách v terénu.
- V parkovacích budovách.

»

- Na silnicích se zapuštěnými kovovými objekty, například kolejemi železnice nebo tramvaje.
- Na silnicích se živičnou směsí.

Bud'te zvláště opatrní při použití systému ACC v následujících situacích:

Při průjezdu zatáčky

Může dojít k tomu, že ACC nerozpozná v zatáčce vpředu jedoucí vozidlo nebo nastaví vzdálenost na základě vozidel, které se nacházejí v jiném jízdním pruhu.»» obr. 174 [A].

Vozidla mimo oblast snímače

V dále uvedených jízdních situacích nemusí ACC reagovat nebo může reagovat opožděně nebo nežádoucím způsobem:

- S přesazením jedoucí vozidla nebo vozidla, která jedou mimo registrační oblast snímače, například motocykly»» obr. 174 [B].
- Vozidla, která s velmi malým odstupem přejíždějí do vlastního jízdního pruhu»» obr. 175 [C].
- Vozidla s nákladem nebo nástavbami, které přecházejí na straně a směrem dozadu nebo nahoru obrys vozidla.

Neregistrovatelné objekty

Funkce systému ACC výhradně rozpoznávají a reagují na vozidla, která se pohybují stejným směrem. Nerozpoznávají se proto:

- osoby
- zvířata
- křížující nebo protijedoucí vozidla
- ostatní nepohybující se překážky

Může se stát, že ACC nereaguje na stojící vozidla. Když systémem ACC zaregistrované vozidlo odbočuje nebo vybočuje a před tímto vozidlem se nachází nějaké stojící vozidlo, ACC na stojící vozidlo nereaguje»» obr. 175 [D].

POZOR

Použití systému ACC ve výše uvedených situacích může mít za následek nehody a závažná poranění, jakož i porušení právních ustanovení.

Závady a jejich řešení

ACC není k dispozici

Kontrolka svítí žlutě:

- Radarový snímač je znečištěný nebo přestavený, dodržujte pokyny na začátku této kapitoly»» strana 232

- Existuje nějaká porucha nebo závada. Vyprňte a po několika minutách opět zapněte zapalování.
- Pokud problém nadále existuje, vyhledejte servisního partnera.

ACC nefunguje podle očekávání

- Zajistěte řádnou funkci radarového snímače»» strana 232 .
- Při přehřátí brzd se regulace automaticky ukončí. Nechejte brzdy vychladnout a funkci znovu zkontrolujte.
- Neobvyklé zvuky během automatického brzdícího procesu systému ACC jsou normální a neznamenají závadu.

Následující podmínky mohou mít za následek, že ACC nereaguje:

- Při sešlápnutém pedálu plynu nebo.
- Není zařazen žádný jízdní stupeň, resp. je zařazen jízdní stupeň R.
- Při couvání vozidla.
- Při zásahu systému ESC.
- Řidič není připoután.
- Závada brzdových světel vozidla nebo převěsu.
- Příliš vysoké nebo nízké otáčky motoru.
- Použití parkovací brzdy.
- Projíždění úseků silného klesání.

Předvídavá regulace rychlosti

Úvod

Předvídavá regulace rychlosti přizpůsobuje rychlost známým omezením rychlosti a průběhu silnice (zatáčky, křižovatky, kruhové objezdy atd.).

Předvídavá regulace rychlosti je dodatečnou funkcí systému ACC»» strana 243 a využívá informace systému rozpoznávání dopravních značek»» strana 76 a navigační data systému infotainmentu.

Předvídavá regulace rychlosti je závislá na vybavení a není k dispozici ve všech zemích.

POZOR

Inteligentní technika předvídavé regulace rychlosti nemůže překonat fyzikou stanovené hranice a funguje výhradně v rámci mezi systémem. Prostřednictvím této funkce zvýšený komfort jízdy vás nesmí nikdy svést ke vzniku bezpečnostních rizik. Pokud je používán nedbalým nebo nepředvídaným způsobem, může dojít k nehodě a těžkým poraněním. Systém nemůže nahradit pozornost řidiče.

- Přizpůsobte vždy rychlost viditelnosti, povětrnostním podmínkám, stavu vozovky a podmínkám provozu.

- Věnujte stále pozornost dopravní situaci v okolí vozidla.
- Buďte stále připraveni k vlastní regulaci rychlosti. Závady systému rozpoznávání značek a zastaralá navigační data mohou mít za následek, že se rychlost nečekaně a náhle změní nebo upraví v rozporu s aktuální dopravní situací. Prostřednictvím systému řízení rychlosti kromě toho bezpodmínečně nemusejí odpovídat Vašemu způsobu jízdy.
- Buďte stále připraveni k vlastní regulaci rychlosti. Když jedete bez navádění trasy, která opouští navigačním systémem vypočtenou trasu nebo se v důsledku nepřesných dat GPS nezjistí správně poloha vozidla, může se rychlost nečekaně a náhle změnit nebo upravit v rozporu s aktuální dopravní situací.
- Používejte vždy aktuální navigační data.
- Stále dodržujte přípustnou maximální rychlost. V případě omezení rychlosti, která nejsou zahrnuta do navigačních dat, by mohla být přípustná maximální rychlost překročena.

Poznámka

Dodržujte také pro bezpečnost důležité informace pro ACC»» strana 243.

Meze předvídavé regulace rychlosti

Vedle mezi systému rozpoznávání dopravních značek»» strana 76 a mezi systémem ACC existují u předvídavé regulace rychlosti další systémem podmíněné meze:

- Předvídavá regulace rychlosti rozpoznává pouze dopravní značky, signalizující omezení rychlosti. Předvídavá regulace rychlosti tak například ignoruje předpisy pro předjíždění nebo semaforey.
- Na silnicích, které nejsou nebo jsou pouze nepřesně zahrnuté v navigačních datech, není předvídavá regulace rychlosti k dispozici.
- Když se uvede ve známost omezení rychlosti na základě navigačních dat, ale rozpoznávání dopravních značek je nerozpozná, nastaví se ohlašovaná rychlost nazpět na naposledy uloženou rychlost.
- Předvídavá regulace rychlosti není dostupná při omezeních rychlosti do přibližně 20 km/h (15 mph). V tomto případě se toho týkající informace zobrazí na displeji panelu přístrojů.

Aktivace předvídavé regulace rychlosti



V menu systému infotainmentu pro asistenty můžete odděleně nastavit, na které události má systém reagovat»» strana 92 :

- Reakce na průběh silnice.
- Reakce na přípustné rychlosti.

Jízda s předvídavou regulací rychlosti

- Zapněte ACC»» strana 244 .
- Nastavte odstup a rychlost.
- Aktivujte předvídavou regulaci rychlosti.

Jakmile systém rozpozná na trase omezení rychlosti nebo nějaký průběh trasy, k němuž je třeba přihlídnout, zobrazí se v panelu přístrojů příslušná informace. Tato informace udává důvod a rychlost, na níž se v důsledku tohoto omezení pohyb vozidla nastaví.

-  Regulace v důsledku omezení rychlosti.
-  Regulace v důsledku průběhu trasy.

Při regulaci v důsledku omezení rychlosti se rozpoznaná rychlost uloží jako nová požadovaná rychlost. Při regulaci v důsledku průbě-

hu trasy se vozidlo po omezení opět zrychlí na dříve uloženou rychlost.

Oznamované rychlosti pro zatáčky závisejí na jízdním profilu»» strana 226 .

Ukončení přizpůsobování rychlosti

- Během oznamování stiskněte tlačítko **RES**.
- Během regulace stiskněte tlačítko **SET**.

Přizpůsobení oznámené rychlosti

Oznámenou rychlost lze upravit pouze při regulaci na základě omezení rychlosti.

Multifunkční volant:

- RES** + 1 km/h (1 mph), pouze během regulace systémem ACC
- SET** - 1 km/h (1 mph), pouze během regulace systémem ACC
- + + 10 km/h (5 mph)
- - 10 km/h (5 mph)

Pokud oznámenou rychlost upravíte příliš značně, předvídavá regulace rychlosti se ukončí.

Poznámka

- Při rozpoznání omezení rychlosti přizpůsobí předvídavá regulace rychlosti uloženou rychlost i při deaktivovaném systému ACC. Neprobíhá však regulace.

- Pokud aktuální rychlost zřetelně překračuje systémem rozpoznávání dopravních značek rozpoznanou rychlost, zobrazí se na displeji panelu přístrojů výstraha.

- Při vjezdu na dálnici bez omezení rychlosti se jako požadovaná rychlost automaticky uloží doporučená rychlost. Byla-li po dálnici bez omezení rychlosti již dříve uložena vyšší rychlost, převezme se místo doporučené rychlosti tato rychlost.

Závady a jejich řešení

Zobrazí se informace, která informuje o tom, že předvídavá regulace rychlosti není aktuálně nebo ve Vaší zemi k dispozici.

- Když se tato informace zobrazuje delší dobu a ve Vaší zemi je předvídavá regulace rychlosti k dispozici, vyhledejte servisního partnera.

Poznámka

Vždy podle funkční závady lze dodatečně informace získat pod položkou **Stav vozidla**»» strana 91 .

Asistent udržování jízdního pruhu (Lane Assist)

Úvod

Asistent udržování jízdního pruhu (Lane Assist) podporuje řidiče v rámci fyzikálních mezí systému při hrozícím opuštění jízdního pruhu. Tato funkce není ani určená ani vhodná k automatickému udržování vozidla v jízdním pruhu.

Pomocí kamery na čelním skle rozpoznává asistent udržování jízdního pruhu možná ohraničení (dělicí čáry) projížděného jízdního pruhu. Přiblíží-li se vozidlo příliš k rozpoznávaným ohraničením jízdního pruhu, varuje systém řidiče prostřednictvím korekčního pohybu volantu. Řidič může korekční akce řízení kdykoli ukončit.

U zapnutého ukazatele směru jízdy (směrového světla) k žádnému varování nedochází, protože asistent udržování jízdního pruhu to bere jako úmyslnou změnu jízdního pruhu.

Meze systému

Asistenta udržování jízdního pruhu používáte pouze na dálnicích a na v dobrém stavu se nacházejících širokých vedlejších silnicích.

Systém není k dispozici při výskytu těchto okolností:

- Při rychlosti jízdy menší než asi 55 km/h (30 mph).
- Když systém nerozpozná dělicí čáry jízdního pruhu.
- V úzkých zatáčkách.
- Přechnodně při velmi dynamickém způsobu jízdy.

POZOR

Inteligentní technologie asistenta udržování jízdního pruhu nemůže překonat fyzikálně dané hranice. Neopatrné nebo nepozorné používání asistenta udržování jízdního pruhu může způsobit nehody a těžká zranění. Systém nemůže nahradit pozornost řidiče ani jeho řídicí zásahy.

- Rychlost jízdy a bezpečný odstup od vozidel jedoucích před Vámi přizpůsobte viditelnosti, povětrnostním podmínkám, stavu vozovky a podmínkám provozu.
- Ruce nechte vždy na volantu, abyste byli kdykoli schopni řídit. Zodpovědnost za setrvání v jízdním pruhu zůstává stále na řidiči.
- Asistent udržování jízdního pruhu nerozpozná všechny dělicí čáry na vozovce. Špatnou vozovku, strukturu vozovky nebo objekty může asistent udržování jízdního pruhu za určitých okolností chybně identifikovat jako dělicí čáry na vozovce. Vyvarujte se nežádoucím zásahům do systému.
- Věnujte pozornost informacím na displeji panelu přístrojů a pokud to dopravní situa-

ce připustí, jedněte podle uvážených výzev.

- V dále uvedených situacích může dojít k nechtěným zásahům systému nebo k jeho úplnému výpadku. Tyto situace vyžadují zvláštní pozornost řidiče a popřípadě odpojení asistenta udržování jízdního pruhu:
 - Při velmi sportovním způsobu jízdy.
 - Při nepříznivých povětrnostních podmínkách a špatném stavu silnic.
 - V oblastech stavebních prací.
 - Před horskými vrcholy a dny údolí.
- Stále pozorně sledujte okolí vozidla a jezďte předvídatým způsobem.
- Je-li oblast výhledu kamery znečištěná, zakrytá nebo poškozená, může to narušit funkci asistenta udržování jízdního pruhu.

Kontrolka

 Svítí zeleně

Asistent udržování jízdního pruhu je aktivní a k dispozici.

 Svítí žlutě

Asistent udržování jízdního pruhu zasahuje prostřednictvím korekčního řídicího zásahu. »



Svítil žlutě

Asistent udržování jízdního pruhu byl deaktivován.

Při zapnutí zapalování se kvůli kontrole funkčnosti krátce rozsvítí některé výstražné a kontrolní svítily. Po několika sekundách zhasnou.

⚠ POZOR

Dodržujte bezpečnostní pokyny » » ⚠ v Výstražné a kontrolní svítily na straně 87.

Jízda s asistentem udržování jízdního pruhu

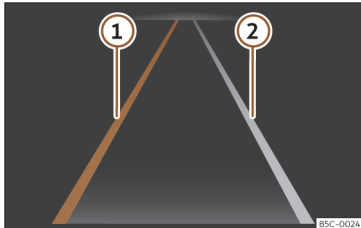



Obř. 176 Na displeji panelu přístrojů: signalizace asistenta udržování jízdního pruhu.

- 1 Rozpoznání dělicí čáry jízdního pruhu. Na znázorněné straně se uplatní podpora systému.
- 2 Rozpoznání dělicí čáry jízdního pruhu. Systém nezasáhne.

Zapnutí resp. vypnutí asistenta udržování jízdního pruhu

V některých zemích se asistent udržování jízdního pruhu zapíná při každém zapnutí zapalování. Stav připojení se po stisknutí příslušného tlačítka ukáže v menu systému infotainmentu **Asistence řidiče** nebo v menu pro asistenční systémy řidiče. Asistenta udržování jízdního pruhu lze v těchto menu aktivovat a deaktivovat.

Asistent udržování jízdního pruhu může aktivně zasahovat od rychlosti jízdy přibližně 60 km/h (35 mph) a po rozpoznání značení na vozovce (stav systému: aktivní). Kontrolka  svítí zeleně. Když systém uplatňuje korekční řídicí zásah, svítí kontrolka  žlutě.

Zhasnutí kontrolky na displeji panelu přístrojů znamená, že asistent je zapnutý, ale nepřipravený k zásahu nebo je vypnutý.

Při zapnutí směrových světel přejde systém dočasně do pasivního stavu, aby se umožnila ruční změna jízdního pruhu.

Energické otočení nebo korekční zásah volantem ze strany řidiče má za následek dočasný přechod systému do pasivního stavu.

Výzva k převzetí řízení řidičem

Pokud se řízení nekoriguje ručně, vyzve systém řidiče k tomu pomocí signalizace na obrazovce panelu přístrojů a akustické výstrahy.

Když řidič na to nereaguje, přejde systém do pasivního režimu.

Zůstává-li aktivita řidiče při řízení příliš nízká, je řidič nezávisle na manévrech pomocí volantu prostřednictvím textové informace na displeji panelu přístrojů a akustické výstrahy vyzván k tomu, aby řídil vozidlo ke středu jízdního pruhu.

Vibrace volantu

Vibrace volantu mohou mít za následek tyto situace:

- Během silného řídicího zásahu systému se již nerozpoznává jízdní pruh.

Kromě toho lze vibrace volantu zvolit v systému infotainmentu v menu **Asistenti**. Když vozidlo v tomto případě přejede rozpoznané vymezení jízdního pruhu, vibrace volantu se uskuteční.

Odstranění problému

Informace o závadě, vypnutí systému

- Očistěte čelní sklo » » strana 344.

- Kontrolujte poškození čelního skla v zorném poli kamery.

Neočekávané chování systému

- Čistěte pravidelně oblast výhledu kamery a zbuďte ji nečistot, ledu a sněhu.
- Nezakrývejte oblast výhledu kamery.
- Kontrolujte poškození čelního skla v zorném poli kamery.
- Nenasazujte žádné předměty na volant.

Při pochybnostech nebo dohadech vyhledejte servisního partnera.

Jízdní asistent (Travel Assist)

Úvod

Jízdní asistent (Travel Assist) je kombinací automatické regulace odstupů (ACC) a adaptivního vedení v jízdním pruhu. V rámci mezi systémů může vozidlo udržovat řídicí předem zvolený odstup od vpředu jedoucího vozidla a zůstat v preferované poloze uvnitř jízdního pruhu.

Travel Assist používá stejné snímače jako automatická regulace odstupů (ACC) a asistent udržování jízdního pruhu (Lane Assist). Přečtěte si proto pozorně informace k systémům

ACC»» strana 243 a Lane Assist»» strana 251 a věnujte pozornost tam uvedeným mezím systémů a pokynům.

Rozsah rychlosti

Travel Assist provádí regulaci v oblasti rychlosti mezi přibližně 30 km/h (asi 20 mph) a přibližně 210 km/h (asi 130 mph); při adaptivním vedení v jízdním pruhu s rozšířením na oblast od 0 km/h (0 mph) až do přibližně 250 km/h (asi 155 mph).

Jízda se systémem Travel Assist

Travel Assist automaticky ovládá pedál plynu, brzdy a řízení. Kromě toho může Travel Assist v rámci svých mezí zpomalit vlastní vozidlo za zastavujícím se vozidlem až do zastavení a automaticky je opět rozjet.

Regulaci prostřednictvím asistentů můžete kdykoli potlačit.

Má Vaše vozidlo k dispozici systém Travel Assist?

Vozidlo má Travel Assist k dispozici, když je na multifunkčním volantu zabudováno tlačítko  obr. 179 .

Výzva k převzetí řízení řidičem

Když sejmete ruce z volantu, systém Vás po několika sekundách pomocí signalizace na displeji panelu přístrojů a akustické výstrahy vyzve k převzetí řízení.

⚠ POZOR

Inteligentní technika systému Travel Assist nemůže překonat fyzikou stanovené hranice a funguje výhradně v rámci mezí systému. Nepozorné nebo neúmyslné použití systému Travel Assist může být příčinou nehod a závažných poranění. Systém nemůže nahradit pozornost řidiče.

- Věnujte pozornost mezím systému a pokynům pro automatickou regulaci odstupů (ACC) a asistenta udržování jízdního pruhu (Lane Assist).
- Rychlost a odstup od vpředu jedoucích vozidel vždy přizpůsobte viditelnosti, povětrnostním podmínkám, stavu vozovky a provozním poměrům.
- Při špatné viditelnosti, na příkrých, zatáčkových, kluzkých vozovkách (např. na sněhu, ledu, mokré vozovce nebo živичné směsi) a na zaplavených silnicích systém Travel Assist nikdy nepoužívejte.
- Nikdy Travel Assist nepoužívejte v terénu nebo na nebezpečných vozovkách. Travel Assist je určen pouze pro použití na zpevněných vozovkách.
- Travel Assist nereaguje na osoby, zvířata a křižující nebo ve stejném jízdním pruhu protijedoucí vozidla.
- Když Travel Assist dostatečně nesníží rychlost, ihned brzděte.
- Při objevení výzvy na displeji panelu přístrojů k brzdění ihned brzděte.

- Když se vozidlo po výzvě k brzdění nezmýšleně rozjede, brzděte.
- Mějte stále ruce na volantu, abyste mohli kdykoli sami začít řídit. Řidič je vždy zodpovědný za udržení vozidla v daném jízdním pruhu.
- Pokud možno nejezděte s rukavicemi. Systém by to mohl interpretovat tak, že na volantu neexistuje aktivita.
- Objeví-li se na displeji panelu přístrojů výzva k převzetí řízení řidičem, převzměte ihned kontrolu nad vozidlem.
- Buďte stále připraveni k vlastní regulaci rychlosti.

Pokyny na displeji panelu přístrojů

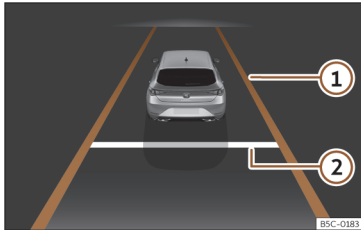

Obr. 177 Na displeji panelu přístrojů: informace při aktivní regulaci.

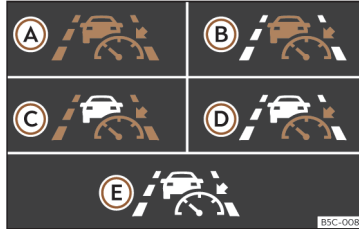

Obr. 178 Na displeji panelu přístrojů: kontrolky.

Informace na displeji

»» obr. 177

- 1 Aktivní adaptivní vedení v jízdním pruhu.
- 2 Nastavený odstup.

V závislosti na vybavení kromě toho signalizují stav systému některé kontrolky na displeji panelu přístrojů.

»» obr. 178

- A Aktivní Travel Assist, aktivní regulace odstupů a adaptivní vedení v jízdním pruhu.
- B Aktivní Travel Assist, pasivní regulace odstupů a adaptivní vedení v jízdním pruhu.
- C Aktivní Travel Assist, pasivní regulace odstupů a aktivní adaptivní vedení v jízdním pruhu.

- D Aktivní Travel Assist, pasivní regulace odstupů a pasivní adaptivní vedení v jízdním pruhu.
- E Neaktivní Travel Assist.

V závislosti na vybavení se mohou v panelu přístrojů zobrazovat další podrobnosti, jako například přerušované čáry nebo jiná vozidla v jízdním pruhu.

Ovládání systému Travel Assist

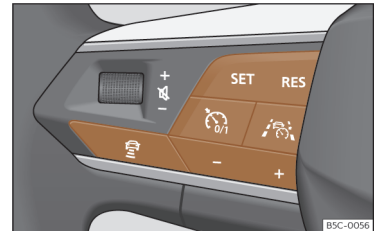

Obr. 179 Levá strana multifunkčního volantu: tlačítka k ovládání systému Travel Assist.

Zapnutí

- Stiskněte tlačítko  na multifunkčním volantu.

Kontrolka  svítí zeleně. Kromě toho se na displeji panelu přístrojů objeví příslušná informace. Travel Assist udržuje aktuální

rychlost a předem nastavený odstup od vpředu jedoucího vozidla. Při rozpoznání značení jízdního pruhu se kromě toho vozidlo prostřednictvím pohybu řízení udržuje v jízdním pruhu.

Ukončení regulace

- Stiskněte krátce tlačítko  na multifunkčním volantu nebo sešlápněte pedál brzdy.

Nastavený odstup zůstává uložený.

Provedení dalších nastavení

Další ovládání systému Travel Assist odpovídá ovládání systému ACC»» strana 244.

Závady a jejich řešení

Travel Assist není k dispozici nebo funguje nečekaným způsobem

Kontrolka svítí žlutě. Kromě toho se příslušná informace zobrazí na displeji panelu přístrojů.

- Existuje nějaká závada snímačů. Prověřte v textu»» strana 232 popsané příčiny a nápravné akce.
- Jsou překročovány meze systému.
- Pokud závada nadále existuje, vyhledejte servisního partnera.

Převezměte řízení

Výstražná kontrolka svítí bíle nebo červeně, vždy podle naléhavosti Vašeho zásahu. Kromě toho se zobrazí příslušná informace.

- Na několik sekund jste pustili volant. Uchopte volant a převezměte řízení vozidla.
- Je dosaženo mezí systému. Uchopte volant a převezměte řízení vozidla.

Travel Assist se automaticky vypne

Vozidlo bez asistenta pro případ nouze (Emergency Assist): Pustili jste na delší dobu volant.

- Funkční závada. Vyhledejte servisního partnera.

Nečekané ukončení regulace

Vozidla bez asistenta změny jízdního pruhu: Použili jste směrová světla.

Asistent pro případ nouze (Emergency Assist)

Způsob funkce

Asistent pro případ nouze (Emergency Assist) může rozpoznat ztrátu aktivity řidiče a udržet vozidlo v jízdním pruhu, jakož je i zabrzdí až do zastavení. Prostřednictvím

toho může systém aktivně přispět k zabránění nehodě nebo ke zmírnění jejich následků.

Travel Assist používá stejné snímače jako automatická regulace odstupů (ACC) a asistent udržování jízdního pruhu (Lane Assist). Přčtete si proto pozorně informace k systémům ACC»» strana 243 a Lane Assist»» strana 251 a věnujte pozornost tam uvedeným mezím systémů a pokynům.

Zjistí-li asistent pro případ nouze (Emergency Assist) ztrátu aktivity řidiče, vyzve jej k převzetí kontroly nad vozidlem. Výzva se uskutečňuje prostřednictvím optické a akustické výstrahy a rovněž škrbnutí brzd. Předepnou se bezpečnostní pásy (v závislosti na vybavení). Systém brzdí vozidlo a udržuje je v jízdním pruhu.

Regulaci můžete kdykoli překonat pohybem volantu, intenzivním zrychlením nebo použitím pedálu brzdy.

Během aktivního regulačního zásahu asistenta pro případ nouze se následujícím způsobem varují jiní účastníci provozu:

- Po krátké době se zapnou výstražná světla.
- Zazní houkačka (v závislosti na rychlosti).

Jakmile se vozidlo zastaví, proběhnou následující akce:

- Odemknou se dveře.



- Rozsvítí se vnitřní osvětlení.
- V závislosti na vybavení se vyšle tísňové volání (eCall).
- Zapne se elektronická parkovací brzda a zasune se stupeň převodovky P.

Zapnutí a vypnutí

Asistenta pro případ nouze (Emergency Assist) lze zapnout a vypnout v systému infotainmentu v menu pro asistenty»»» strana 92.

Zapnutý asistent pro případ nouze se aktivuje pouze při existenci těchto předpokladů:

- Je zapnutý jízdní asistent (Travel Assist) nebo asistent udržování jízdního pruhu (Lane Assist).
- Systém rozpoznal vlevo a vpravo od vozidla příslušné vymezení jízdního pruhu.

Odstranění problémů

 **Asistent pro případ nouze (Emergency Assist) není k dispozici**

Kontrolka svítí žlutě. Kromě toho se příslušná informace zobrazí na displeji panelu přístrojů.

- Je znečištěna oblast výhledu kamery. Očistěte čelní sklo.
- Dohled kamery je narušen povětrnostními podmínkami, například sněhem nebo zbytky

mycích prostředků nebo zamlžením. Očistěte čelní sklo.

- Dohled kamery je narušen díky příslušenství nebo nálepkou. Uvolněte oblast kolem pole výhledu kamery.
- Kamera byly přestavena nebo poškozena, například v souvislosti s poškozením čelního skla. Zkontrolujte, zda není vidět nějaké poškození.
- Existuje nějaká porucha nebo závada. Ukončete a opět vytvořte připravenost k jízdě.
- Pokud problém existuje i nadále, vypněte asistenta pro případ nouze a vyhledejte servisního partnera.

POZOR

Inteligentní technika asistenta pro případ nouze nemůže překonat fyzikou stanovené hranice a funguje výhradně v rámci mezi systému. Za jízdní provoz vozidla vždy zodpovídá řidič.

- Rychlost jízdy a bezpečný odstup od vpředu jedoucích vozidel vždy přizpůsobte viditelnosti, povětrnostním podmínkám, stavu vozovky a provozním poměrům.
- Samotný asistent pro případ nouze není vždy schopen předejít nehodám a závažným poraněním.
- Pokud možno nejezděte s rukavicemi. Systém by to mohl interpretovat tak, že na volantu neexistuje aktivita.

• Jsou-li radarový snímač nebo kamera zakryté, přestavené nebo vadné, může systém provádět nežádoucí brzdící nebo řídicí zásahy.

• Asistent pro případ nouze nereaguje ani na osoby a zvířata, ani na křížující vozidla nebo v tomtéž jízdním pruhu protijedoucí vozidla.

POZOR

V případě nežádoucího zásahu asistenta pro případ nouze (Emergency Assist) může dojít k nehodám a závažným poraněním.

- Chová-li se vozidlo jinak, než se přepočká, ukončete intenzivním zrychlením, brzděním nebo řízením zásah asistenta pro případ nouze.
- Nepoužívejte jízdního asistenta (Travel Assist) a asistenta udržování jízdního pruhu (Lane Assist). Vyhledejte servisního partnera a nechejte systém zkontrolovat.

Poznámka

- Automatické zásahy asistenta pro případ nouze (Emergency Assist) lze přerušit použitím pedálu plynu nebo brzdy nebo pohybem volantu.
- Automaticky zapnutá výstražná světla lze vypnout použitím pedálu plynu nebo brzdy, pohybem volantu nebo stiskem tlačítka výstražných světel.

- V případě potřeby může asistent pro případ nouze (Emergency Assist) vozidlo zabrzdít až do úplného zastavení.
- Pokud je asistent pro případ nouze (Emergency Assist) aktivován, musí se pro opětovnou aktivaci vypnout a zase zapnout zapalování.

Asistent změny jízdního pruhu (Side Assist) s asistentem vyparkování (RCTA) a asistentem otvírání dveří (Exit Assist)

Úvod k tématu

Asistent změny jízdního pruhu (Side Assist) pomáhá při rozpoznávání provozu v zadní oblasti vozidla.

Integrovaný asistent vyparkování (RCTA) podporuje řidiče při manévrování v souvislosti s vyparkováním z příčné parkovací mezery.

Asistent otvírání dveří (Exit Assist) varuje spolujezdcu před možným nebezpečím, které se při otvírání nebo otevřených některých dveří vozidla blíží zezadu.

POZOR

Inteligentní technika asistenta změny jízdního pruhu (Side Assist) s asistentem pro vyparkování (RCTA) a asistentem otvírání dveří nemůže překonat fyzikou stanovené hranice a pracuje výhradně v rámci mezi systému. Neopatrné nebo nechtěné používání asistenta změny jízdního pruhu, asistenta vyparkování nebo asistenta otvírání dveří může mít za následek nehody a závažná poranění. Systém nemůže nahradit pozornost řidiče.

- Rychlost jízdy a bezpečný odstup od vozidel jedoucích před Vámi přizpůsobte viditelnosti, povětrnostním podmínkám, stavu vozovky a podmínkám provozu.
- Mějte vždy ruce na volantu, abyste byli kdykoliv připraveni zasáhnout do řízení.
- Věnujte pozornost kontrolkám asistenta změny jízdního pruhu a informacím na displeji panelu přístrojů a jedněte v souladu s výzvami.
- Asistent změny jízdního pruhu může reagovat na zvláštní konstrukce na okraji vozovky, jako je například vysoké nebo promáčknuté protihlukové stěny. V takových případech může docházet k nesprávným výstrahám.
- Asistent změny jízdního pruhu se nesmí v žádném případě používat na nekvalitně vybudovaných vozovkách. Asistent změny jízdního pruhu je navržen pro kvalitně vybudované vozovky.

- Vždy pozorně sledujte okolí vozidla.
- Při přímém slunečním záření existuje možnost pouze omezené viditelnosti kontrolky asistenta změny jízdního pruhu.

Poznámka

Pokud by asistent změny jízdního pruhu s podporou vyparkování a asistentem otvírání dveří nefungoval v této kapitole popsaným způsobem, nepoužívejte jej a vyhledejte servisního partnera.

Kontrolka

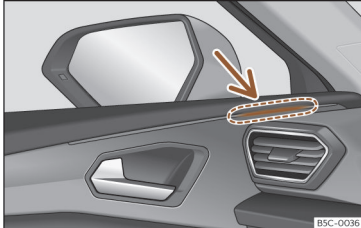

Obr. 180 Kontrolka asistenta změny jízdního pruhu.

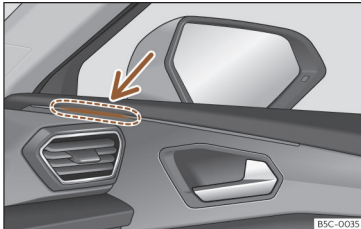

Obr. 181 Kontrolka asistenta změny jízdního pruhu.

rozsvítí se

Krátkodobé jednorázové rozsvícení: Asistent změny jízdního pruhu je aktivovaný a připravený k provozu, například při zapnutí systému.

rozsvítí se

Trvalé svícení: Asistent mrtvého úhlu rozpozná vozidlo v oblasti mrtvého úhlu.

Blikání

Bylo rozpoznáno vozidlo ve vedlejším jízdním pruhu a současně byla směrem k rozpoznávanému vozidlu zapnuta směrová světla »» » ⚠

U vozidel, která jsou navíc vybavena asistentem udržování jízdního pruhu»» strana 251, se v případě nepoužití směrových světel uskuteční také výstraha při opouštění jízdního pruhu (asistent změny jízdního pruhu „Plus“»» strana 259).

Kontrolky se rozsvítí při zapnutí zapalování a musejí po přibližně 2 sekundách opět zhasnout. V této době se kontroluje funkčnost.

Pokud se neuskuteční žádná signalizace kontrolky asistenty změny jízdního pruhu, znamená to, že asistent změny jízdního pruhu nerozpoznal v okolí vozidla žádné jiné vozidlo »» » ⚠.

Při slabém vnějším osvětlení se intenzita svícení kontrolky sníží. Uživatel může intenzitu svícení kontrolky měnit až v 5 úrovních v menu systému infotainmentu.

⚠ POZOR

Ignorování kontrolky a příslušných výstražných informací může vést k zastavení vozidla a za určitých okolností k nehodám a závažným poraněním.

- Výstražné kontrolky se nesmějí ignorovat.
- Proveďte potřebné akce.

ⓘ UPOZORNĚNÍ

Ignorování kontrolních světlíken a příslušných výstražných informací může mít za následek poškození vozidla.

Asistent změny jízdního pruhu (Side Assist)

Asistent změny jízdního pruhu sleduje oblast za vozidlem prostřednictvím radarových snímačů»» strana 7. Systém kvůli tomu měří odstup a rozdíl rychlosti vůči jiným vozidlům. Asistent změny jízdního pruhu nefunguje při rychlostech nižších než přibližně 15 km/h (9 mph).

Šířka jízdního pruhu není rozpoznávána individuálně, nýbrž je stanovena v systému. Proto může při jízdě na úzkých silnicích nebo mezi dvěma jízdními pruhy docházet k nesprávné signalizaci. Systém by mohl rovněž rozpoznávat vozidla v přesvědčivém jízdním pruhu (pokud existuje) nebo jiné pevné objekty, jako například protihlukové stěny a signalizovat nesprávné výstrahy.

Světelná signalizace

Kontrolka na příslušné straně informuje o dopravní situaci za vozidlem, pokud je tato situace považována za kritickou. Kontrolka vlevo»» obr. 180 informuje o dopravní situaci na levé straně vozidla a kontrolka vpravo»» obr. 181 o dopravní situaci na pravé straně vozidla.

Udržujte oblast výstražných kontrolek asistenta změny jízdního pruhu bez přítomnosti nějakých předmětů, nálepek nebo podobně, které by mohly omezit Váš výhled.

Asistent změny jízdního pruhu Plus

Funkce asistenta změny jízdního pruhu Plus je umožněna aktivací funkcí **asistent udržování jízdního pruhu (Lane Assist)**»» strana 251 a **asistent změny jízdního pruhu (Side Assist)**. V tomto případě jsou tyto funkce dále popsaným způsobem zdokonalené.

Když řidič zahájí změnu jízdního pruhu během nějaké možné kritické situace:

- Kontrolka na příslušné straně bliká, i když nebyla použita směrová světla.
- Volant vibruje, aby byl řidič upozorněn na nebezpečí kolize.

- Uskutečnit se korekční řídicí moment, aby se vozidlo opět vrátilo do svého jízdního pruhu.

Jízdní situace

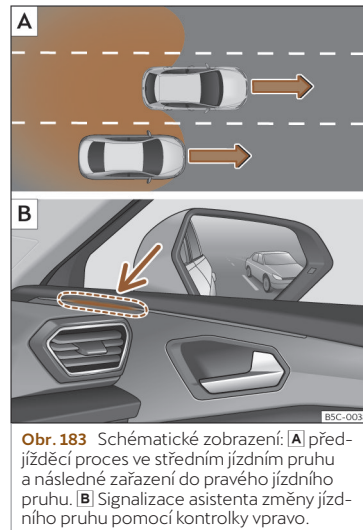
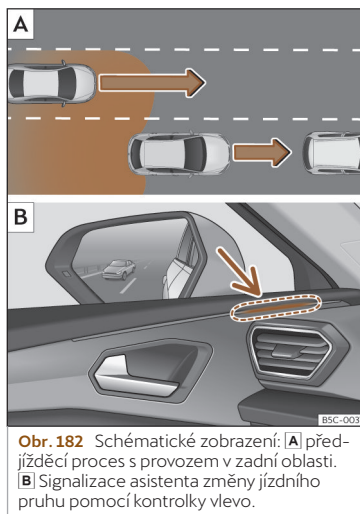

Signalizace pomocí kontrolky»» obr. 182 **B**) (šipka) nebo»» obr. 183 **B**) (šipka) se objeví v následujících situacích:

- Při předjíždění jiným vozidlem»» obr. 182 **A**).
- Při předjíždění jiného vozidla»» obr. 183 **A**) s rozdílem rychlosti asi 10 km/h (6 mph). Při podstatně rychlejším předjíždění se signalizace neukáže.

»

Čím rychleji se nějaké vozidlo blíží, tím dříve se objeví signalizace pomocí kontrolky, protože asistent změny jízdního pruhu přihlíží k rozdílu rychlostí vůči jiným vozidlům. Proto se při stejném odstupu od jiného vozidla signalizace uskuteční někdy dříve a někdy později.

Fyzikální meze systému

V určitých jízdních situacích existuje možnost nesprávné interpretace dopravní situace prostřednictvím asistenta změny jízdního pruhu. Například v následujících situacích:

- v úzkých zatáčkách,
- při rozdílně širokých jízdních pruzích,
- v oblastech s velkými výškovými rozdíly,
- při špatných povětrnostních podmínkách,
- v případě zvláštních objektů na stranách, jako jsou například vysoké nebo šikmé protihlukové stěny.

Asistent vyparkování (RCTA)

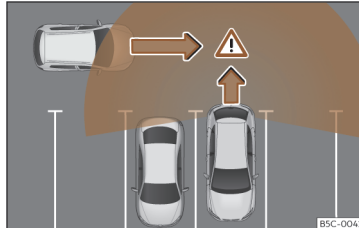

Obr. 184 Schematické vyobrazení asistenta vyparkování: sledovaná oblast vyjíždějícího vozidla.

Asistent vyparkování sleduje pomocí radarových snímačů v zadním nárazníku» strana 232 při vyparkování couváním z příčné parkovací mezery nebo při manévrování například při nedostatečném výhledu příčný provoz za vozidlem.

Když systém rozpozná na vozovce za zádí vozidla ze zadu se přibližující vozidlo » **obr. 184** , zazní v případě významnosti situace akustický signál.

Kromě akustického signálu je řidič informován prostřednictvím vizuální signalizace na displeji systému infotainmentu. Tento signál

má podobu žlutého nebo červeného pruhu v zadní oblasti na displeji systému infotainmentu zobrazeného vozidla. Pruh znázorňuje tu stranu vozidla, která se k provozu v příčném směru přibližuje ¹⁾.

Automatický brzdicí zásah kvůli vyhnutí se poškozením

Pokud asistent vyparkování rozpozná na vozovce za zádí vozidla ze zadu se přibližujícího účastníka provozu, aniž by řidič použil brzdou, může systém uskutečnit automatický brzdicí zásah.

Systém podporuje řidiče tím že automaticky brzdí a předchází tak škodám. K automatický brzdicí brzd se uskutečňuje při couvání rychlostí 1 - 12 km/h (1 - 7 mph). Po rozpoznání zastavení vozidla přidržuje systém vozidlo zabrzděné ještě další 2 sekundy.

Po automatickém zásahu brzd pro vyhnutí se škodám musí do možnosti uplynutí dalšího brzdicího zásahu systému uplynout asi 10 sekund.

Automatický brzdicí zásah lze přerušit silným sešlápnutím pedálu plynu nebo brzdy, řidič potom opět převzme kontrolu nad vozidlem.

¹⁾ Tato položka menu existuje pouze u vozidel s parkovacím systémem.

⚠ POZOR

Inteligentní technologie asistenta vyparkování nemůže překonat fyzikou stanované meze a funguje výhradně v rámci systémových limitů. Funkce parkovacího asistenta nesmí svádět k rizikovému chování. Systém nemůže nahradit pozornost řidiče.

- Systém nikdy nepoužívejte při omezené viditelnosti nebo při obtížných dopravních situacích, např. na silnicích s výskytem silného provozu nebo k přejíždění více jízdních pruhů.
- Mějte stále pod kontrolou okolí vozidla, protože systém často spolehlivě nerozpozná cyklisty nebo chodce.
- Asistent vyparkování nezabrdí vždy vozidlo automaticky až do zastavení.

Asistent otvírání dveří (Exit Assist)

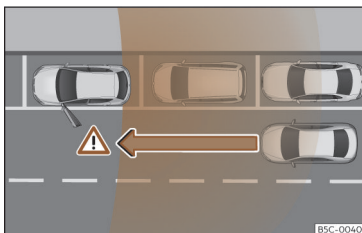

Obr. 185 Grafický příklad.

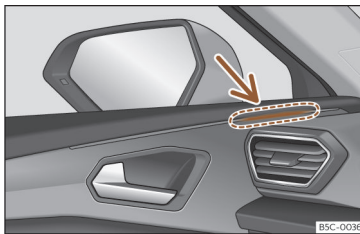

Obr. 186 Dveře: výstražná kontrolka.

Asistent otvírání dveří (Exit Assist) varuje cestující před možnou kolizí při otevření dveří po zastavení vozidla. Systém sleduje v rámci svých mezí za použití zadních snímačů zadní a boční oblast vozidla» strana 232. Rozpoznávají se ze zadu se přibližující pohybuující se objekty, jako například automobily »» obr. 185.

Když se při otvírání dveří zjistí nějaká kritická situace, signalizuje se to prostřednictvím akustického signálu v reproduktoru dveří na příslušné straně»» obr. 186. Kromě toho zabliká kontrolka asistenta změny jízdního pruhu pro příslušné dveře. Když již byly dveře otevřeny a byla rozpoznána kritická situace pro jiného účastníka provozu, svítí kontrolka asistenta změny jízdního pruhu na příslušné straně trvale.

Jasnost signalizace asistenta otvírání dveří nastavovat nelze.

Když se poprvé přistoupí k vozidlu se zavřenými a zamčenými dveřmi, je funkce k dispozici 3 minuty po otevření některých dveří. Funkce zůstane k dispozici, dokud je ve vozidle zapnuté zapalování a vozidlo se nepohybuje.

Po vypnutí zapalování zůstane funkce ještě asi po dobu tří minut v pohotovosti. Potom se rozsvítí kontrolky a signalizují tak deaktivaci systému.

⚠ POZOR

- Sledujte pečlivě provoz a okolí vozidla. Asistent otvírání dveří (Exit Assist) nemůže nahradit pozornost cestujících. Odpovědnost za otevření dveří a opuštění vozidla spočívá stále na cestujících vozidla.
- Asistent otvírání dveří (Exit Assist) funguje nepřetržitě, dokud je zapnuté zapalování vozidla. Jinak se systém deaktivuje a krátce zapnou kontrolky.
- Může se stát, že se dopravní situace nespříhodně interpretuje a nelze varovat před všemi přibližujícími se objekty, jako například před chodci. Mějte stále provoz a okolí vozidla pod dohledem.

⚠ POZOR

Pro asistenta otvírání dveří (Exit Assist) existují určité meze systému, takže nemůže ve všech případech varovat před hrozící kolizí: »»

- Když Vaše vozidlo stojí příliš hluboko v parkovací mezeře a je zakryté sousedními vozidly.
- Za určitých okolností se blíží se objekty nebo osoby, například s jízdním kolem nebo skútre, nerozpoznají.
- Systém nereaguje na zastavené objekty.

Ovládání asistentů

Zapnutí a vypnutí asistentů

Jak asistenta změny jízdního pruhu (Side Assist), tak i asistenta otvírání dveří (Exit Assist) a asistenta vyparkování (RCTA) lze zapnout a vypnout v systému infotainmentu v menu **Asistenti**.

Asistenta otvírání dveří (Exit Assist) a asistenta vyparkování (RCTA) lze najít také v menu **Nastavení pro Park Assist**.

Kromě toho lze asistenta změny jízdního pruhu (Side Assist) a asistenta vyparkování (RCTA) zapínat a vypínat prostřednictvím menu panelu přístrojů **Asistenti**»» strana 73.

Otevřené menu **Asistenti** v systému infotainmentu:

- Side Assist
- Asistent otvírání dveří
- Asistent vyparkování

Vyvolané menu **Park Assist > Nastavení** v systému infotainmentu:

- Asistent otvírání dveří
- Asistent vyparkování

Otevřené menu **Asistenti** v panelu přístrojů:

- Side Assist
- Asistent vyparkování

Je-li čtvereček v panelu přístrojů nebo v systému infotainmentu zaškrtnutý , funkce se automaticky aktivuje při zapnutí zapalování.

Jakmile je asistent změny jízdního pruhu připravený k provozu, potvrdí se to krátkým objevením signalizace v kontrolkách.

Naposledy provedené nastavení systému zůstává zachované i po opětovném zapnutí zapalování.

Jízda s přívěsem

Asistent změny jízdního pruhu, asistent vyparkování a asistent otvírání dveří se automaticky deaktivují a nelze je aktivovat, když je k tažnému zařízení z výroby připojen přívěs nebo podobné zařízení.

Jakmile řidič zahájí jízdu s elektricky k vozidlu připojeným přívěsem, objeví se na displeji panelu přístrojů informace, že asistent změny jízdního pruhu, asistent vyparkování a asistent otvírání dveří jsou deaktivované. Po odpojení přívěsu od vozidla se asistent změny jízdního pruhu, asistent vyparkování a asis-

tent otvírání dveří vrátí nazpět do výchozího stavu před elektrickým připojením přívěsu.

Nabylo-li tažné zařízení namontováno ve výrobě, je nutné při jízdě s přívěsem deaktivovat asistenta změny jízdního pruhu, asistenta vyparkování a asistenta otvírání dveří ručně.

Brzdění a parkování

Brzdová soustava

Kontrolky

Svítí červeně

Příliš nízká hladina brzdové kapaliny»» strana 323 nebo závada brzdové soustavy.
 **Nepokračujte v jízdě!**

Svítí červeně

Elektronická parkovací brzda»» strana 265.
 Při uvolnění parkovací brzdě kontrolka zhasne.



Svítí žlutě

Opotřebované přední brzdové třecí segmenty.
 Vyhleďte ihned servisního partnera.

POZOR

- Při zapnutí zapalování se automaticky prověřují stav brzdové soustavy a funkce systémů pro podporu brzd. Kontrolky v panelu přístrojů se krátce rozsvítí a opět zhasnou. Když některá z kontrolky svítí trvale, existuje nějaká závada. Vyhleďte neprodleně autorizovaný servis.
- Když kontrolka brzdové soustavy  nezasne nebo se rozsvítí během jízdy, signalizuje příliš nízkou hladinu brzdové kapaliny

nebo závadu soustavy - nebezpečí nehody!
 »» strana 323, Brzdová kapalina. Zastavte a nepokračujte dále v jízdě. Vyžádejte si odbornou pomoc.

- Pokud svítí kontrolka brzdové soustavy  spolu s kontrolkou ABS , může se jednat o závadu v systému ABS. Zadní kola mohou v důsledku toho při brzdění blokovat. Vozidlo se může, podle okolností, svou zadní částí dostat do smyku! Zastavte vozidlo a obraťte se na servisního partnera.
- Při rozsvícení kontrolky  samotné nebo společně s textovou informací na displeji panelu přístrojů vyhleďte ihned servisního partnera a nechte brzdové třecí segmenty zkontrolovat nebo v případě opotřebení vyměnit.

Upozornění k brzdám

Nové brzdové třecí segmenty

Nové brzdové třecí segmenty nemají ještě během prvních 200 až 300 km (100 až 200 míľ) plný brzdicí účinek a musejí se teprve „zabrousit“. Trochu sníženou brzdicí sílu však můžete kompenzovat větším tlakem na pedál brzdy. Vyhněte se během doby záběhu vysokému zatěžování brzd.

Opotřebení

Opotřebení brzdových třecích segmentů závisí do značné míry na podmínkách použití

a způsobu jízdy. To platí zejména tehdy, jedíte-li často ve městě a na krátké trasy nebo velmi sportovně.

V závislosti na rychlosti, brzdné síle a okolních podmínkách (např. teplota, vlhkost vzduchu) se mohou objevit při brzdění zvuky.

Mokro nebo posypová sůl

V určitých situacích, jako např. po průjezdech vodou, při silném dešti nebo po omytí vozidla, může být účinek brzd z důvodu vlhkých, resp. v zimě zaledněných brzdových kotoučů a brzdových obložení zpožděn. Brzdy se musí nejprve „zabrzdít za sucha“.

Při vyšších rychlostech a zapnutých stěračích skla brzdová obložení na krátkou dobu přiléhají k brzdovým kotoučům. To se stává - řidiči si toho nevsimne - v pravidelných intervalech a způsobuje to lepší odezvu brzdění za mokra.

Také při jízdách na solí posypaných vozovkách může být plný brzdicí účinek zpožděn, pokud jste delší dobu nebrzdili. Vrstva soli na brzdových kotoučích a brzdových obložení musí být při brzdění nejprve obroušena.

Koroze

Korozi na brzdových kotoučích a znečištění obložení podporují dlouhé doby stání, malý jízdni výkon a malé namáhání. »

Při malém namáhání brzdové soustavy a při existující korozi doporučujeme několikrát silně zabrzdit z vysoké rychlosti a tím brzdové kotouče a brzdová obložení vyčistit »» .

Závada brzdové soustavy

Při zjištění, že se dráha pedálu brzdy *náhle* zvětšila, existuje možnost výpadku jednoho brzdového okruhu dvouokruhové brzdové soustavy. Zajedťte neprodleně k nejbližšímu servisnímu partnerovi a nechte závadu odstranit. Cestou jedťte sníženou rychlostí a připravte se přitom na delší brzděné dráhy a vyšší tlak na pedál.

Nízká hladina brzdové kapaliny

Při příliš nízké hladině brzdové kapaliny mohou v brzdové soustavě vzniknout závady. Hladina brzdové kapaliny je elektronicky hlídána.

Posilovač brzd

Posilovač brzd posiluje tlak, který se vytváří stlačováním pedálu brzdy. Funguje pouze při zapnutém motoru.

Elektromechanický posilovač brzd (eBKV)

Elektromechanický posilovač brzd funguje pouze při zapnutém zapalování a posiluje tlak, kterým řidič působí na pedál brzdy.

Pokud elektromechanický posilovač brzd nepracuje, je nutně pedál brzdy sešlapávat

větší silou, protože se v důsledku chybějící podpory brzděné síly prodlouží brzděná dráha.

POZOR

Každá závada brzdové soustavy může prodloužit brzděnou dráhu, což zvyšuje riziko nehody!

- Nové brzdové třecí segmenty se musejí zabrousit a při prvních 200 km (124 mílích) nemají ještě optimální třecí sílu. Trochu sníženou brzdící sílu můžete kompenzovat silnějším tlakem na pedál brzdy.
- Při jízdách na solí posypaných silnicích se může účinek brzd uplatňovat se zpožděním.
- V klesáních se mohou brzdy nadměrným používáním přehřát. Než pojedete delší trasu s velkým spádem snižte rychlost, zvolte nižší běh popř. nižší převodový stupeň. Využijete tím brzdění motorem a odlehčíte brzdy.
- Mírné a trvalé brzdění má za následek přehřátí brzd a tím delší brzděnou dráhu. Místo toho brzděte v intervalech.
- Brzdění za účelem vyčistění brzdové soustavy provádějte pouze tehdy, pokud to dovolují poměry na vozovce. Neuvádějte ostatní účastníky silničního provozu do nebezpečí: Hrozí nebezpečí nehody!
- Zamezte tomu, aby se vozidlo pohybovalo ve volnoběhu s vypnutým motorem. Brzděná dráha se značně prodlužuje, protože nepůsobí posilovač brzd.

- Velmi silně namáhání brzd může vést k tvorbě parních bublin v trubkách brzdové soustavy. Může se tím omezit brzdící účinek.
- Neseriové nebo poškozené čelní spojery mohou omezit větrání brzd a vést k jejich přehřátí. Před nákupem dílů příslušenství byste měli věnovat pozornost příslušným pokynům.

UPOZORNĚNÍ

- Nenechte nikdy brzdy „obrušovat“ lehkým tlakem na pedál, pokud skutečně nemusíte brzdit. Vede k přehřátí brzd a tím k delší brzděné dráze a k většímu opotřebení.
- Dříve než budete sjíždět delší trasu se silným klesáním, snižte prosím rychlost, zařaďte do nižšího převodového stupně. Tím využijete brzdící účinek motoru a odlehčíte brzdy. Pokud musíte i přesto dodatečně zabrzdit, nebrzděte trvale, ale v intervalech.

Poznámka

- Jestliže posilovač brzd nepracuje, např. musí-li být vozidlo odtaženo nebo došlo-li k závadě posilovače, musíte sešlápnout brzdový pedál podstatně silněji než normálně.
- Pokud si necháte dodatečně namontovat přední spojler nebo úplně kryty kol nebo podobně, musíte zajistit, aby nebyl ovlivněn

přívod vzduchu k předním kolům - jinak by se mohla brzdová soustava příliš zahřát.

Elektronická parkovací brzda (EPB)





Obr. 187 Ve spodní části středové konzoly: tlačítko elektronické parkovací brzdy.

Elektronická parkovací brzda nahrazuje ruční brzdu »» .



Zapnutí elektronické parkovací brzdy

Elektronickou parkovací brzdou lze aktivovat vždy při stojícím vozidle, i když je vypnuté zapalování. Aktivujte ji vždy, když opouštíte nebo parkujete vozidlo.

- Zatáhněte za tlačítko  »» **obr. 187** a podržte je v této poloze.

- Parkovací brzda je aktivovaná, když se rozsvítí kontrolka tlačítka »» **obr. 187** a červená  kontrolka na panelu přístrojů.
- Potom tlačítko opět uvolněte.

Uvolnění elektronické parkovací brzdy

- Zapněte zapalování.
- Stiskněte tlačítko  »» **obr. 187**. Současně silně stlačte pedál brzdy nebo při spuštěném motoru trochu sešlápněte pedál plynu.
- Kontrolka tlačítka »» **obr. 187** (šipka) a červená  kontrolka panelu přístrojů zhasnou.

Automatické uvolnění elektronické parkovací brzdy při rozjezdu

Elektronická parkovací brzda se automaticky uvolní při rozjezdu, je-li při zavřených dveřích řidiče a připnutém bezpečnostním pásu řidiče splněna **jedna** z následujících podmínek:

- Zařadí se jízdní stupeň, resp. změní se na jiný jízdní stupeň a lehce se sešlápně plynový pedál.
- K usnadnění určitých manévřů existují výjimky, které dovolí automatické uvolnění parkovací brzdy, i když nemá řidič připnutý bezpečnostní pás.

Nepřetržitým zatažením za tlačítko  »» **obr. 187** při rozjezdu lze automatické uvolnění parkovací brzdy znemožnit.

Elektronická parkovací brzda se uvolní poté, co se tlačítko  zase pustí. Tímto způsobem lze usnadnit rozjezd s velkým zatížením tažného zařízení »» strana 287.

Automatické zapnutí elektronické parkovací brzdy při nevhodném opouštění vozidla

Elektronická parkovací brzda se při nevhodném opouštění vozidla automaticky zapne v tomto případě:

- Spínač jízdních stupňů se nachází v nastavení **D/S** nebo **R** nebo v režimu řízení Tiptronic.
- **A:** Vozidlo stojí.
- **A:** Jsou otevřené dveře řidiče.

Automatické zapnutí elektronické parkovací brzdy při vypnutí zapalování

Tuto funkci lze deaktivovat prostřednictvím systému infotainmentu »» strana 92.

Funkce nouzové brzdy

Funkci nouzové brzdy použijte pouze tehdy, když nelze vozidlo zastavit pomocí nožní brzdy »» .

- Stiskněte tlačítko  »» **obr. 187**, aby bylo vozidlo **silně** zabrzděné. Současně zazní výstražný signál. »»

- Pro přerušení brzdění uvolněte tlačítko  nebo zrychlete.

POZOR

Nesprávné používání elektronické parkovací brzdy může být příčinou nehod a závažných poranění.

- Nikdy nepoužívejte elektronickou parkovací brzdu k brzdění vozidla, s výjimkou nouzové situace. Brzdná dráha je podstatně delší, protože za určitých podmínek brzdí pouze zadní kola. Používejte vždy nožní brzdu.
- Nikdy nezrychlujte motor z motorového prostoru, pokud je navolen jízdni stupeň nebo zařazen převodový stupeň a motor běží. Vozidlo by se i při aktivované elektronické parkovací brzdě mohlo rozjet!
- Při zapínání a vypínání elektronické parkovací brzdy dochází k mírnému posunutí pedálu brzdy. Dbejte na to, aby se Vaše noha nenacházela pod pedálem brzdy.

UPOZORNĚNÍ

Aby se předešlo nechtěnému uvedení vozidla do pohybu aktivujte nejdříve elektronickou parkovací brzdu a teprve potom sejměte nohu z pedálu brzdy.

Poznámka

- U vozidla s vybíjením akumulátorem vozidla nelze elektronickou parkovací brzdu uvol-

nit. **Použijte startovací podporu**»» strana 54.

- Při aktivaci a uvolňování elektronické parkovací brzdy se mohou vyskytnout zvuky.
- Pokud se elektronická parkovací brzda delší dobu nepoužije, provádí systém občasnou kontrolu stojícího vozidla automatické a slyšitelné testy.

Funkce Auto Hold



Obr. 188 Ve spodní části středové konzoly: tlačítko funkce Auto Hold.

Kontrolka v tlačítku pro Auto Hold »» **obr. 188** při zapnuté funkci Auto Hold trvale svítí.

Funkce Auto Hold pomáhá po zapnutí řidiči při častém stání vozidla nebo delším stání při běžícím motoru, např. ve stoupání nebo stá-

ní u semaforu nebo v situacích s hustým provozem a častým zastavováním.

Zapnutá funkce Auto Hold automaticky brání pohybu vozidla bez nutnosti použití pedálu brzdy.

Jakmile je rozpoznáno zastavení vozidla a brzdový pedál je puštěn, vozidlo zadrží funkce Auto-Hold. Vy můžete dát nohu z brzdového pedálu pryč.

Jakmile řidič klepne na plynový pedál nebo přidá pro rozjezd plyn, funkce Auto Hold opět brzdu uvolní. Vozidlo se dá do pohybu podle sklonu vozovky.

Není-li u stojícího vozidla splněna některá z podmínek funkce Auto-Hold, funkce Auto Hold se vypne a tlačítko zhasne»» **obr. 188**. Elektronická parkovací brzda se automaticky zapne, aby bylo vozidlo při parkování bezpečně zajištěno »» .

Podmínky pro zastavení vozidla pomocí funkce Auto Hold

- Dveře řidiče jsou zavřené.
- Řidič má připnutý bezpečnostní pás.
- Motor běží.

Zapnutí a vypnutí funkce Auto Hold

Stiskněte tlačítko Auto Hold »» . Při vypnutí funkce Auto Hold zhasne kontrolka v tlačítku.

Brzdění a parkování

Automatické zapnutí a vypnutí funkce Auto Hold

Byla-li funkce Auto Hold před vypnutím zapalování pomocí tlačítka Auto Hold zapnuta, je funkce při příštím zapnutí zapalování zapnutá.

Pokud nebyla funkce Auto Hold zapnutá, zůstane tato funkce při příštím zapnutí zapalování vypnutá.

Funkce Auto Hold se automaticky zapíná při splnění dále uvedených podmínek (všechny podmínky musejí být splněné současně »» ⚠):

1. Vozidlo **stojí** při sešlápnutém pedálu brzdy v rovné nebo skloněné poloze.
2. Motor „řádně“ běží.

Funkce Auto Hold se automaticky vypíná při splnění následujících podmínek:

1. Není-li splněna jedna z »» strana 266, Podmínky pro zastavení vozidla pomocí funkce Auto Hold uvedených podmínek.
2. Pokud motor neběží plynule nebo se vyskytne nějaká závada.
3. Když se motor zastaví.
4. Při sešlápnutí pedálu plynu
5. Pokud některá z pneumatik má minimální kontakt se zemí, např. při zkrácení náprav.

⚠ POZOR

Inteligentní technologie funkce Auto Hold nemůže překonat fyzikou stanovené meze a pracuje výhradně v rámci systémových limitů. Vyšší komfort, který funkce Auto Hold poskytuje, nesmí svádět k rizikovému chování.

- Při běžícím motoru a zapnuté funkci Auto Hold nikdy vozidlo neopouštějte.
- Funkce Auto Hold nemůže vozidlo ve stoupání nebo klesání vždy zadržet, např. na kluzkých nebo zledovatělých vozovkách.

📖 Poznámka

Před vjetím vozidla do mycí linky vždy funkci Auto Hold vypněte, protože by jinak v případě automatické aktivace elektronické parkovací brzdy mohlo dojít k poškození.

Stabilizační programy a systémy podpory brzd

Kontrolky

rozsvítí se

Závada systému ESC nebo ABS, resp. systémem vyvolané odpojení.
ESC spolupracuje se systémem ABS. Při výpadku systému ABS se kontrolka také rozsvítí.

Blikání

Aktivní ESC, resp. TCS.

rozsvítí se

Ručně vypnuté TCS.

Nebo: ESC ve sportovním režimu»» strana 270 .

rozsvítí se

Závada nebo výpadek ABS.

⚠ POZOR

Při zapnutí zapalování se automaticky pro-
věřují stav brzdové soustavy a funkce systé-
mů pro podporu brzd. Kontrolky v panelu
přístrojů se krátce rozsvítí a opět zhasnou.
Když některá z kontrolek svítí trvale, existuje
nějaká závada. Vyhledejte neprodlené
autorizovaný servis.

Systémy podpory brzd

Elektronická kontrola stability (ESC)

ESC přispívá k bezpečné jízdě. Snižuje ne-
bezpečí smyku a zlepšuje jízdní stabilitu. Sys-
tém ESC rozpoznává mezní jízdní situace, ja-
ko například přetáčivost a nedotáčivost vozi-
dla nebo protočení hnacích kol. Cílenými zá-
sahy brzd nebo snížením točivého momentu
motoru se vozidlo stabilizuje. Při regulačním »

zásahu systému ESC bliká kontrolka  v panelu přístrojů.

V systému ESC jsou integrovány protiblokovací systém (ABS), brzdový asistent (HBA), kontrola trakce (TCS), elektronická uzávěrka diferenciálu (EDS), elektronická uzávěrka diferenciálu (XDS) a stabilizace jízdní soupravy.

ESC kromě toho podporuje stabilizaci vozidla prostřednictvím změny řídicího momentu.

TCS lze vypnout v případě požadavku na prokluz pneumatik»» strana 270 .

Protiblokovací systém (ABS)

ABS brání blokování kol při brzdění až do stavu krátce před zastavením vozidla. Vozidlo tak zůstává říditelné i při plném brzdění. Pedál brzdy sešlapujte bez přerušování - "nepumpujte"! Zásah systému ABS lze pozorovat prostřednictvím pulzací pedálu brzdy.

Provedou-li se na podvozku nebo na brzdové soustavě nějaké změny, může se funkce systému ABS značně narušit.

Brzdový asistent (HBA)

Brzdový asistent může pomoci zkrátit brzdnou dráhu. Zesiluje účinnost brzdění, když řidič ve stavu nouze rychle sešlápne brzdový pedál. Přitom musí být brzdový pedál ovládnán tak dlouho, dokud situace nebezpečí nepominе.

Kontrola trakce (TCS)

TCS zmenšuje při protáčení kol hnací sílu motoru a přizpůsobuje hnací sílu poměrům vozovky. To usnadňuje rozjezd, zrychlování a jízdu do kopce.

Elektronická uzávěrka diferenciálu (EDS)

EDS přibrzdí protáčející se kolo a přenáší hnací sílu na druhé poháněné kolo. Tato funkce je k dispozici až do rychlosti přibližně 100 km/h (62 mph).

Aby se kotoučové brzdy brzděného kola nepřehřivaly, funkce EDS se při neobvykle silném zatížení automaticky vypíná. Vozidlo zůstává nadále provozuschopné. Jakmile se brzdy ochladí, EDS se opět automaticky zapne.

Stabilizace jízdní soupravy

Pokud řídíte vůz s přívěsem, platí následující: Souprava složená z tažného vozidla a přívěsu má obecně sklon ke kývavým pohybům. Pokud se kývání z přívěsu přenáší na tažné vozidlo a ESC to rozpozná, tak se tažené vozidlo v rámci systémových limitů automaticky díky ESC zpomalí a souprava se stabilizuje. Stabilizace jízdní soupravy není k dispozici pro všechna provedení pro konkrétní země »» strana 292.

Elektronická uzávěrka diferenciálu (XDS)

Při projíždění zatáčky umožňuje elektronická příčná uzávěrka, aby se kolo na vnější straně zatáčky otáčelo rychleji než kolo na vnitřní straně zatáčky. Kolo, které se otáčí rychleji (vnější strana), je poháněno méně než kolo na vnitřní straně. To může v určitých situacích vést k tomu, že je na kolo na vnitřní straně přenášený moment nadměrně velký, což může mít za následek prokluz. Oproti tomu kolo na vnější straně zatáčky získává slabší pohon než by mohlo přenášet. To může mít za následek ztrátu přilnavosti hnací nápravy, v tomto případě přední nápravy, což se projevuje jako nedotáčivost nebo „prodloužení“ dráhy vozidla.

XDS to může prostřednictvím signálů a snímačů systému ESC rozpoznat a tento efekt korigovat.

XDS přibrzdí prostřednictvím ESC kolo uvnitř zatáčky tak, aby se zamezilo jeho protáčení. Požadovaný průběh jízdy vozidla se tím stane přesnějším.

Uzávěrka XDS funguje ve spojení se systémem ESC a je vždy aktivovaná, a to i tehdy, když byla odpojena funkce TCS nebo systém ESC se nachází ve sportovním režimu, resp. je odpojený.

Multikolizní brzda

Multikolizní brzda se aktivuje prostřednictvím řídicí jednotky airbagů a automaticky

Brzdění a parkování

zajišťuje brzdění. Aktivace se uskuteční, když řidičí jednotka airbagů rozpozná při nějaké nehodě zpoždění větší než je aktivací úroveň a brzdicí proces je ovládnán prostřednictvím systému ESC.

Multikolizní brzda může při nehodě podpořit řidiče brzdícím zásahem a tím omezit nebezpečí smyku a riziko dalších kolizí.

Automatické brzdění při nehodě potlačují tyto aktivity:

- Když řidič sešlápně pedál plynu, automatické brzdění se neuskuteční.
- Je-li brzdny tlak prostřednictvím sešlápnutého pedálu brzdy vyšší než systémem iniciovaný brzdny tlak, je vozidlo brzděno manuálně.
- Při závadě systému ESC není multikolizní brzdění k dispozici.

Elektromechanický posilovač brzd (eBKV)

Elektromechanický posilovač brzd posiluje při zapnutém zapalování řidičem vyvíjený tlak na pedál brzdy. Při brzdicím zásahu prostřednictvím některého asistenčního systému řidiče, například při regulaci prostřednictvím systému ACC (automatická regulace odstupu) nebo při nouzovém brzdění, se může pedál brzdy automaticky pohybovat směrem dolů. Po vypnutí zapalování se pod-

pora brzdny síly postupně zmenšuje. Zajistěte vozidlo po zastavení proti rozjetí. Dodržujte předpisy pro parkování» strana 271.

Při nefunkčnosti elektromechanického posilovače brzd se v panelu přístrojů objeví červený symbol  signalizace závady brzdové soustavy. Při brzdění v případě výpadku elektromechanického posilovače brzd může docházet k vibračním pedálu brzdy.

Pokud elektromechanický posilovač brzd nepracuje, je nutné pedál brzdy sešlápnávat větší silou, protože se v důsledku chybějící podpory brzdny síly prodlouží brzdny dráha.

Realizace brzdny síly¹⁾

Zpětné získávání brzdny energie (rekuperační) může poskytovat brzdicí účinek. Brzdící účinek závisí na zvoleném jízdním stupni a stavu nabití vysokonapěťového akumulátoru.

Při velmi silném brzdicím účinku prostřednictvím rekuperační svítí brzdová světla vozidla. Elektromotor může v generátorovém provozu v závislosti na otáčkách, jakož i teplotě a stavu nabití vysokonapěťového akumulátoru vytvářet na předních kolech brzdny moment.

Tyto závislosti mají za následek kolísání elektrického zpomalování, které se podle poža-

vakou řidiče kompenzuje hydraulicky. Tato funkce se nazývá „realizace brzdny síly“ a provádí regulaci mezi mechanickým brzděním a brzdicím účinkem motoru.

POZOR

Rychlá jízda na zledovatělých, blátivých nebo mokřých vozovkách může způsobit ztrátu kontroly nad vozidlem a mít za následek závažná poranění řidiče a spolujezdců.

- Systémy ESC, ABS, TCS, EDS, resp. elektronická uzávěrka diferencíál rovněž nemohou překonávat fyzikou stanovené meze. Na to je třeba pamatovat zvláště na kluzké nebo mokřé vozovce. Když zareagují systémy, měli byste rychlost ihned přizpůsobit vozovce a dopravním poměrům. Zvýšený počet bezpečnostních systémů Vás nesmí navádět k tomu, abyste riskovali. Jinak hrozí nebezpečí nehody!



- Uvažte, že riziko nehody se zvyšuje rychlou jízdou, zejména v zatáčkách a na kluzké nebo mokřé vozovce, a rovněž těsným přiblížením k druhému vozidlu. Nehodám nemohou také zabránit ESC, ABS, brzdoví asistenti, EDS, resp. elektronické řízení hnacího momentu na kolech: Nebezpečí nehody!

- Při akceleraci na rovnoměrně kluzké vozovce, například na ledu a sněhu, přidávejte plyn opatrně. Hnací kola se mohou i přes »

¹⁾ Platí pro hybridní vozidla.

zabudované regulační systémy protočit a tím ovlivnit jízdní stabilitu. Nebezpečí nehody!

Poznámka

- Systémy ABS a TCS mohou bezvadně pracovat pouze při stejných pneumatikách na všech čtyřech kolech. Rozdílné valivé obvody pneumatik mohou mít za následek nežádoucí snížení výkonu motoru.
- Během doby, kdy popsané systémy aktivně zasahují, můžete slyšet charakteristický hluk.
- Pokud se objeví kontrolka  nebo , může tam být rovněž nějaká závada»» strana 85.
- Změny na vozidle (např. na motoru, brzdové soustavě, na podvozku nebo jiná kombinace kol a pneumatik) mohou funkci systémů ABS, TCS a ESC ovlivnit.



Vypnutí a zapnutí systémů ESC a TCS



Obr. 189 Ve spodní části středové konzoly: tlačítko k zapnutí/vypnutí funkce ESC



Elektronická kontrola stability ESC se automaticky zapíná při spuštění motoru, pracuje pouze při běžícím motoru a zahrnuje systémy ABS, EDS a TCS.

Zapnutí a vypnutí systému ESC v režimu „Sport“

- K zapnutí a vypnutí systému ESC v režimu „Sport“ stiskněte krátce tlačítko  ve středové konzole»» **obr. 189**.
- **NEBO:** prostřednictvím systému infotainmentu: Ťukněte na funkční tlačítko  > **Asistenti > Menu ESC**»» strana 92. U vozidel s informačním systémem řidiče se objeví příslušné upozornění.

Při zapnutém režimu „Sport“ jsou stabilizační zásahy systému ESC a kontroly trakce (TCS) omezeny. Navíc v panelu přístrojů svítí kontrolka .

Zapnutí a vypnutí ESC

- ESC lze vypnout dlouhým stisknutím tlačítka  ve středové konzole»» **obr. 189** a opět zapnout krátkým stisknutím tohoto tlačítka.
- **NEBO:** prostřednictvím systému infotainmentu: Ťukněte na  > **Asistenti řidiče > Menu ESC**»» strana 92. U vozidel s informačním systémem řidiče se objeví příslušné upozornění.

Při vypnutém ESC svítí kontrolka  v panelu přístrojů.

POZOR

ESC Sport byste měli zapínat pouze tehdy, když to dovolují Vaše řidičské schopnosti a dopravní situace. Nebezpečí smyku!

- Při ESC ve sportovním režimu je funkce stabilizace omezena, aby byl umožněn sportovní způsob jízdy. Hnací kola se mohou protáčet a vozidlo se může dostat do smyku.
- Pokud je ESC vypnuto, není funkce stabilizace vozidla k dispozici.

Poznámka

Při vypnutí systému TCS nebo volbě sportovního režimu dojde k vypnutí tempomatu.

Parkování

Odstavení vozidla

Při odstavení a parkování vozidla dodržujte zákonná ustanovení.

Při parkování vozidla dodržujte následující pokyny:

- Vozidlo odstavte na vhodný podklad »» .
- Zapněte elektronickou parkovací brzdou »» strana 265.
- Stisknutím tlačítka **P** zasuněte parkovací uzávěru.
- Vypněte motor a vypněte zapalování. Pootočte mírně volantem, abyste aktivovali uzamčení volantu.
- Když vozidlo opouštíte, vezměte s sebou všechny klíče vozidla.

Navíc ve stoupáních a klesáních

Před vypnutím motoru otočte volantem tak, aby přední kola zaparkovaného vozidla směřovala proti obrubníku pro případ, že by se vozidlo dalo do pohybu.

- V klesání stočte přední kola tak, aby směřovala k obrubníku.
- Ve stoupání stočte přední kola tak, aby směřovala ke středu vozovky.

POZOR

- Vyhýbejte se parkování vozidla v místech, v nichž by horká výfuková soustava přišla do kontaktu se suchou trávou, křovím, vyteklým palivem nebo jinými vznětlivými látkami.
- Nenechávejte cestující v zamknutém vozidle, protože v určitých případech nelze otevřít dveře nebo okna. Zamčené dveře ztěžují možnost záchrany.
- Nikdy nenechávejte v automobilu bez dozoru děti. Mohly by použít ruční brzdou nebo převodovku a uvést tak vozidlo do nekontrolovaného pohybu.
- V závislosti na počasí se může uvnitř vozidla udělat extrémně horko nebo naopak chladno.

Podpory parkování a manévrování

Parkovací asistent (Park Assist)

Úvod k tématu

Parkovací asistent je dodatečnou funkcí systému ParkPilot»» strana 279 a podporuje řidiče při hledání vhodné parkovací mezery, aby mohl dále uvedenými způsoby zaparkovat:

- Zaparkování couváním do vhodné podélné nebo příčné parkovací mezery na vozovce.
- Zaparkování jízdou dopředu do vhodné podélné nebo příčné parkovací mezery na vozovce.
- Vyparkování jízdou dopředu z podélné parkovací mezery.
- Zaparkování jízdou dopředu do vhodné, napříč k vozovce se nacházející parkovací mezery tak že se částečně zajede na zvolené parkovací místo. Systém vozidlo na stanoveném parkovacím místě vystředí.

U vozidel s parkovacím asistentem a z výroby namontovaným systémem infotainmentu se zobrazují přední, zadní a boční oblasti, stejně tak i polohy překážek vůči vozidlu. »»

Parkovací asistent má své systémem podmíněné meze. Jeho používání vyžaduje zvláštní pozornost řidiče »» ⚠.

⚠ POZOR

Technologie parkovacího asistenta přináší řadu omezení, které neodlučitelně souvisí se systémem samotným a s používáním ultrazvukových snímačů. Parkovací asistent nesmí nikdy svádět k tomu, abyste riskovali. Systém nemůže nahradit pozornost řidiče.

- Každý neuvážený pohyb vozidla může být příčinou závažných poranění.
- Rychlost a způsob jízdy vždy přizpůsobte viditelnosti, povětrnostním podmínkám, stavu vozovky a podmínkám provozu.
- Určité povrchy předmětů a oblečení nemusejí odrážet signály ultrazvukových snímačů. Systém nedokáže tyto předměty nebo osoby, které takové oblečení nosí, registrovat nebo správně rozpoznat.
- Signály ultrazvukových snímačů mohou ovlivnit vnější zvukové zdroje. Za určitých podmínek to může zamezit tomu, že bude rozpoznána přítomnost osob nebo objektů.
- Ultrazvukové snímače mohou mít slepé oblasti, v nichž nelze osoby ani objekty registrovat.
- Mějte okolí vozidla stále pod kontrolou, protože ultrazvukové senzory nezachycují ve všech situacích malé děti, zvířata a určité předměty.

⚠ POZOR

Rychlé otáčivé pohyby volantu při parkování nebo vyparkování s pomocí parkovacího asistenta mohou způsobit těžká zranění.

- Nezasahujte během parkování nebo vyparkování do řízení, dokud vás k tomu systém nevyzve. V opačném případě se systémem během procesu vypne a parkování resp. vyparkování se přeruší.

ⓘ UPOZORNĚNÍ

- Za určitých okolností nerozpoznají ultrazvukové senzory předměty jako například táhla přívěsů, tyče, ploty, sloupky, malé stromy nebo otevřené nebo právě se otvírající zadní víko, což může vést k poškození vozidla.
- Díly namontované na vozidlo dodatečně, jako např. nosič jízdních kol, mohou ovlivňovat funkci parkovacího asistenta a vést k poškození.
- Parkovací asistent se orientuje podle zaparkovaných vozidel, podle obrubníků nebo jiných skutečností. Dbejte, aby se pneumatiky a disky při parkování nepoškodily. Případně včas přerušete proces parkování, abyste vyloučili možnost poškození vozidla.
- Ultrazvukové snímače v nárazníku mohou být posunuty nebo poškozeny nárazy, např. při parkování.
- Při čištění vysokotlakými čističi nebo parními ejektory ostříkněte ultrazvukové sní-

mače přímo pouze krátkodobě a vždy ze vzdálenosti větší než 10 cm.

- Je-li velikost vpředu umístěné registrační značky nebo nosiče registrační značky větší než pro ni předpokládaná oblast nebo je-li registrační značka ohnutá nebo zdeformována:
 - Mohou se vyskytnout chyby při rozpoznávání.
 - Může být narušena rozpoznávací výkonnost snímačů.
 - Může docházet k ukončení nebo chybnému provádění procesu zaparkování.
- Při výpadku některého ultrazvukového snímače se vypne příslušný prostor skupiny ultrazvukových snímačů (vpředu, resp. vzadu) a nelze ho již aktivovat, dokud není závada odstraněna. Snímače jiného nárazníku lze ovšem dál normálně používat. obraťte se v případě závady systému prosím na servisního partnera. CUPRA doporučuje vyhledat servisního partnera CUPRA nebo smluvního prodejce SEAT.

ⓘ Poznámka

- Aby systém ultrazvukových snímačů fungoval správně, udržujte snímače v náraznicích čisté, bez sněhu a ledu a nepřelepujte je nálepkami ani nezakrývejte žádnými předměty.
- Zdroje hluku - např. hrubý asfalt, dlažba a různé zvuky jiných vozidel - mohou mít za následek chybná hlášení parkovacího

asistenta resp. systému ParkPilot. Manévrování mohou narušit kovové předměty.

- Abyste se seznámili se systémem a jeho funkcemi, doporučuje CUPRA nacvičit si obsluhu parkovacího asistenta na místě s menším provozem nebo na parkovišti.

Popis parkovacího asistenta

Součástí parkovacího asistenta jsou ultrazvukové snímače, které se nacházejí na předních a zadních náraznících, tlačítko  pro zapnutí a vypnutí systému a informace na displeji panelu přístrojů.

Předpoklady k zaparkování

- Musí být zapnutá kontrola trakce (TCS) >>> strana 270.
- Rychlost při projíždění kolem parkovací mezery: nepřekročit přibližně **50 km/h (31 mph)**.
- Při jízdě kolem parkovací mezery dodržet odstup **0,5 - 2,0 metry**.
- Délka parkovací mezery (podélná parkovací mezera): **délka vozidla + 0,8 m**.
- Šířka parkovací mezery (příčná parkovací mezera): **šířka vozidla + 0,8 m**.
- Parkujte rychlostí nejvýše **7 km/h (4 mph)**. Při překročení této rychlosti provede vozidlo automatické plné zabrzdění pouze jednou.



Při vícenásobném překročení rychlosti se parkovací asistent vypne.

Předpoklady k vyparkování (pouze rovnoběžně vůči vozovce)

- Musí být zapnutá kontrola trakce (TCS) >>> strana 270.
- Délka parkovací mezery: **délka vozidla + 0,5 m**.
- Vyparkujte rychlostí nejvýše **7 km/h (4 mph)**.

Předčasné ukončení nebo automatické přerušování procesu zaparkování, resp. vyparkování

Parkovací asistent přeruší proces zaparkování resp. vyparkování při výskytu některého z těchto případů:

- Stisknutí tlačítka  v systému infotainmentu,  > **Asistenti > Parkování > Parkovací asistent**.
- Vícenásobné překročení rychlosti přibližně 7 km/h (4 mph).
- Převzetí ovládání volantu řidičem.
- Proces zaparkování nebyl ukončen během asi šesti minut od aktivace automatického řídicího zásahu.
- V systému se vyskytne nějaká závada (systém není přechodně k dispozici).
- Vypnutí systému TCS.

- Regulační zásah systému TCS nebo ESC.
- Otevření dveří řidiče.

K opětovnému zahájení procesu je zapotřebí, aby se nevykytoval žádný z výše uvedených případů a znovu se stisklo tlačítko  v systému infotainmentu.

Zvláštnosti

Parkovací asistent má své systémem podmiňené meze. Tak například není možné zaparkovat resp. vyparkovat s podporou parkovacího asistenta v úzkých zatáčkách.

Při parkování, resp. vyjíždění zazní krátký tón, aby vyzval řidiče k zařazení zpětného chodu, resp. chodu dopředu. Při probíhajících manévrech signalizuje asistent řidiči změnu převodového stupně nejpozději při zaznění nepřerušovaného tónu (předmět ve vzdálenosti ≤ 30 cm) v Park Pilotovi.

Když parkovací asistent točí na místě s řízením, objeví se na displeji panelu přístrojů navíc symbol . Nechte brzdu sešlápnutou, dokud se v panelu přístrojů neobjeví symbol, abyste otočili koly u stojícího vozidla. Takto vyžaduje systém méně manévru pro úplné zaparkování.

Jízda s přívěsem

Parkovacího asistenta nelze zapnout, pokud je ve výrobě zabudované tažné zařízení >>> strana 287 s přívěsem elektricky spojeno. »

Po výměně kola

Pokud se po výměně kola zhorší výsledek parkování resp. vyparkování, musí se systém příp. přizpůsobit novému obvodu kola. Přizpůsobení probíhá automaticky během jízdy. Pomalou jízdou zatáčkami v obou směrech a při malé rychlosti (nižší než 20 km/h, resp. 12 mph) je možné učební proces podpořit »» » ⚠ v Úvod k tématu na straně 272.

Volba parkovacího režimu



Obr. 190 Na displeji panelu přístrojů: Zobrazení parkovacího asistenta s omezenou viditelností.

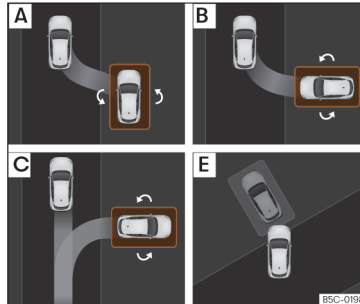

Obr. 191 Na displeji systému infotainmentu: Zobrazení parkovacích režimů

Parkovací asistent má k dispozici 5 parkovacích režimů:

- A** podélné zaparkování směrem dozadu
- B** příčné zaparkování směrem dozadu
- C** příčné zaparkování směrem dopředu
- D** zaparkování směrem dozadu do podélné parkovací mezery bez předchozího projetí kolem: „Help me“
- E** zaparkování směrem dopředu do příčné parkovací mezery bez předchozího projetí kolem

Volba parkovacího režimu s předchozím projetím kolem parkovací mezery

Po aktivaci parkovacího asistenta a při rozpoznání parkovací mezery je na displeji panelu přístrojů navrhnout parkovací režim. Parkovací asistent vybere automaticky parkovací režim. Zvolený režim se objeví na displeji panelu přístrojů»» » **obr. 190** a na displeji systému infotainmentu.

- Musejí být splněny předpoklady pro zaparkování pomocí parkovacího asistenta»» » strana 273.
- Stiskněte tlačítko **P** v systému infotainmentu, **☰ > Asistenti > Parkování > Parkovací asistent**.
- Je-li systém připojený, zdůrazní se na displeji systému infotainmentu symbol **P**. Kromě toho se na displeji panelu přístrojů zobrazí aktuálně zvolený parkovací režim. Parkovací režim lze měnit na displeji systému infotainmentu.
- Lze-li volit mezi více parkovacími mezerami, lze na obrazovce systému infotainmentu zvolit nějakou jinou mezeru.
- Řiďte se současně se sledováním okolního provozu informacemi na displeji panelu přístrojů a projedte vozidlem kolem parkovací mezery.

Zaparkování směrem dozadu do podélné parkovací mezery bez předchozího projetí kolem (typ **D**)

Při parkování typu **D** stiskněte tlačítko **P**, aby systém ukončil již zahájený parkovací proces. Systém se aktivuje pouze tehdy, když parkovací proces dostatečně pokročil (boční snímač musí být schopen rozpoznat referenční vozidlo). Není-li to možné zahájený parkovací proces úspěšně ukončit, systém automaticky vyparkuje, aby zahájil parkovací proces obdobný typu **A**.

Zvláštní případ dopředné příčné parkovací mezery typu **E** bez předchozího projetí kolem

- Musejí být splněny předpoklady pro zaparkování pomocí parkovacího asistenta»» strana 273.
- Při sledování okolního provozu jedte směrem dopředu k parkovací mezeře a zastavte vozidlo předkem částečně uvnitř parkovací mezery.

- Stiskněte jednou tlačítko **P** v systému infotainmentu, **☰** > **Asistenti** > **Parkování** > **Parkovací asistent**.
- Je-li systém připojený, zdůrazní se na displeji systému infotainmentu symbol **P**. Kromě toho se na displeji panelu přístrojů zobrazí aktuálně zvolený parkovací režim bez minuturního náhledu.
- Pusťte volant »» **Δ** v Úvod k tématu na straně 272.

Zaparkování pomocí parkovacího asistenta

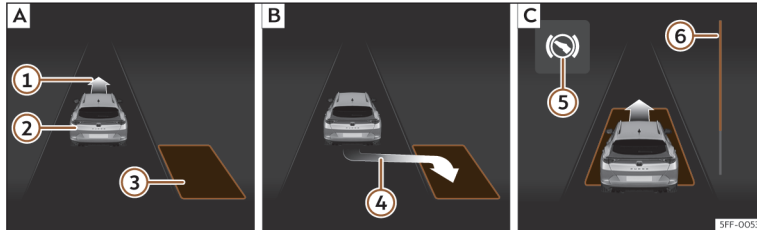

Obr. 192 Na displeji panelu přístrojů: podélné zaparkování. **[A]** hledání parkovací mezery. **[B]** poloha k zaparkování. **[C]** manévrování.

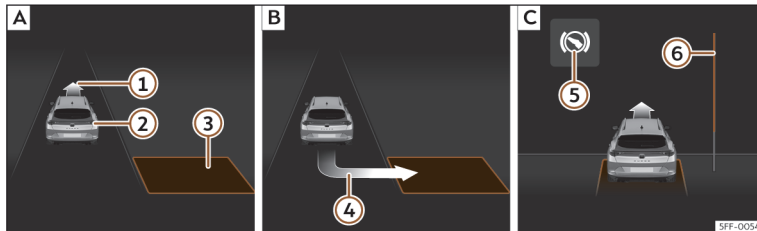

Obr. 193 Na displeji panelu přístrojů: příčné zaparkování. **[A]** hledání parkovací mezery. **[B]** poloha k zaparkování. **[C]** manévrování.

- ① výzva k jízdě dopředu
- ② vlastní vozidlo
- ③ rozpoznaná parkovací mezera
- ④ výzva k zaparkování
- ⑤ výzva k použití pedálu brzd
- ⑥ ukazatel postupu

Musejí být splněny předpoklady pro zaparkování pomocí parkovacího asistenta»» strana

273 a musí být zvolen parkovací režim »» strana 274.

Zaparkování

- Podívejte se na zobrazení na displeji v panelu přístrojů, zda je parkovací mezera rozpoznána jako „vhodná“ a zda správná poloha k parkování»» **obr. 192 [B]** nebo»» **obr. 193 [B]** byla dosažena. Parkovací mezera je považována za „vhodnou“, když se na displeji pa-

nelu přístrojů objeví informace k zaparkování **[4]**.

- Zastavte vozidlo a po krátké době stání zařad'te zpátečku **nebo** stiskněte tlačítko **P**® v systému infotainmentu, **[> Asistenti > Parkování > Parkovací asistent]**.
- Pusťte volant »» **[Δ]** v Úvod k tématu na straně 272.

Podpory parkování a manévrování

• Věnujte pozornost následující informaci: **Zásahy do aktivního řízení. Sledujte okolí!** Věnujte pozornost okolí, opatrně přidávejte plyn až do rychlosti nejvýše 7 km/h (4 mph). Systém zajišťuje během parkovacího procesu **pouze** pohyb volantem.

Vy jako řidič obsluhujete pedál plynu, popřípadě spojku a řazení, stejně tak i brzdu.

• Couvejte, dokud nezazní nepřerušovaný tón systému ParkPilot **NEBO**: couvejte, dokud se neobjeví na obrazovce panelu přístrojů výzva k jízdě dopředu»» obr. 192 [C] nebo »» obr. 193 [C]; **NEBO**: Couvejte, dokud se na displeji panelu přístrojů neobjeví informace **Park Assist ukončen**. Ukazatel postupu ⑥ signalizuje absolvovanou vzdálenost »» strana 277.

• Sešlápněte pedál brzdy po ukončení řídicích pohybů ze strany parkovacího asistenta **NEBO**: až na displeji panelu přístrojů zhasne symbol (S).

• Zařaďte 1. převodový stupeň.

• Jeďte dopředu, dokud nezazní nepřerušovaný tón systému ParkPilot **NEBO**: Jeďte dopředu, dokud se na displeji panelu přístrojů neobjeví výzva k couvání. Naváděcí parkovací asistent řídí vůz dopředu a dozadu tak, aby se vozidlo nacházelo vystředěně v parkovací mezeře»» obr. 192 [C] nebo»» obr. 193 [C].

• K dosažení optimálního parkovacího výsledku vyčkejte na konci každého kroku zaparkování, až parkovací asistent ukončí otáčivé pohyby volantem. Proces zaparkování je

ukončen, když se na displeji panelu přístrojů objeví příslušná informace a popřípadě zazní akustický signál.

Ukazatel postupu

Signalizace postupu»» obr. 192 ⑥ a»» obr. 193 ⑥ na displeji panelu přístrojů zobrazuje symbolicky relativní úsek jízdy, který je třeba ještě ujet. Čím delší je vzdálenost, tím větší je zaplnění ukazatele postupu. Při jízdě dopředu zaplnění ukazatele postupu ubývá směrem nahoru a při jízdě pozadu ubývá zaplnění ukazatele postupu směrem dolů.

Poznámka

Pokud je při parkování předčasně ukončeno popojíždění, nemusí parkovací výsledek být příp. optimální.

Vyparkování pomocí parkovacího asistenta (pouze podélné parkovací mezery)

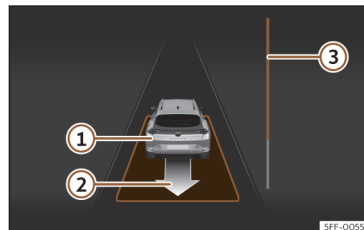



Obr. 194 Na displeji panelu přístrojů: vyparkování rovnoběžné s vozovkou.

- ① vlastní vozidlo se zařazenou zpátečkou
- ② navržený směr pro vyparkování
- ③ ukazatel postupu pro ještě projížděnou vzdálenost

Vyparkování (podélná parkovací mezera)

Musejí být splněny předpoklady pro vyparkování pomocí parkovacího asistenta»» strana 273.

• Stiskněte tlačítko **P** v systému infotainmentu, **☰ > Asistenti > Parkování > Parkovací asistent**. Je-li systém připojený, zdůrazní se na displeji systému infotainmentu symbol **P**.

- Zapněte směrové světlo pro danou stranu vozovky, na které se má vyjet z parkovací mezery.
- Zařadte zpátečku **nebo** stiskněte tlačítko **P@** v systému infotainmentu.
- Pusťte volant >>>  v Úvod k tématu na straně 272. Věnujte pozornost následující informaci: **Zásah řízení aktivní. Sledujte okolí** i. Věnujte pozornost okolí, opatrně přidávejte plyn až do rychlosti nejvýše 7 km/h (4 mph). Při vyparkování zajišťuje systém **pouze** pohyb volantu. **Vy jako řidič obsluhujete pedál plynu, popřípadě spojku a řazení, stejně tak i brzdu.**
- Couvejte, dokud nezazní nepřerušovaný tón systému ParkPilot **NEBO**: Couvejte, dokud se na displeji panelu přístrojů neobjeví výzva k jízdě dopředu. Zobrazení postupu (stavu)>>> **obr. 194**  ukazuje ujetou vzdálenost>>> strana 277 .
- Sešlápněte pedál brzdy po ukončení řídicích pohybů ze strany parkovacího asistenta **NEBO**: Sešlápněte pedál brzdy, aby na displeji panelu přístrojů zhasl symbol .
- Jeďte dopředu, dokud nezazní nepřerušovaný tón systému ParkPilot **NEBO**: Jeďte dopředu, dokud se na displeji panelu přístrojů neobjeví výzva k couvání. Parkovací asistent řídí vozidlo při jízdě dopředu a dozadu tak dlouho, dokud vozidlo nemůže vyjet z parkovací mezery.

- Vozidlo může z parkovací mezery vyjet, když se na displeji panelu přístrojů objeví příslušná informace a popřípadě zazní akustický signál. Převzmete řízení s polohou volantu, nastavenou parkovacím asistentem.
- Při sledování okolního provozu vyjedte s vozidlem z parkovací mezery.

Automatický brzdicí zásah parkovacího asistenta

Parkovací asistent pomáhá řidiči v určitých situacích automatickým brzděním.

Odpovědnost za včasné brzdění spočívá vždy na řidiči >>> .

Automatický brzdicí zásah kvůli vyhnutí se překročení rychlosti

Aby se při zaparkování a vyparkování předešlo překročení dovolené rychlosti přibližně 7 km/h (4 mph), může se uskutečnit automatický brzdicí zásah. Proces zaparkování, resp. vyparkování může po automatickém brzdicím zásahu pokračovat.

Automatický brzdicí zásah proběhne nejvýše jednou v daném parkovacím, resp. vyparkovacím procesu. Při opětovném překročení rychlosti přibližně 7 km/h (4 mph) se příslušný proces přeruší.

Automatický brzdicí zásah kvůli vyhnutí se poškozením

V závislosti na určitých podmínkách může parkovací asistent vozidlo před překážkou prostřednictvím použití a krátkého přidržení pedálu brzdy automaticky zabrzdít >>> . V návaznosti na to musí řidič použít pedál brzdy.

Automatický brzdicí zásah ke zmírnění poškození ukončí parkovací proces.

POZOR

Automatický brzdicí zásah parkovacího asistenta Vás nesmí zlákat k riskování. Systém nemůže nahradit pozornost řidiče.

- Parkovací asistent má své systémem podmíněné meze. Automatický brzdicí zásah může v některých situacích fungovat pouze omezeně nebo vůbec ne.
- Musíte být stále připraveni vozidlo sami zabrzdít.
- Automatický brzdicí zásah se asi po 1,5 sekundě ukončí. Potom musíte vozidlo brzdít sami.

Systémy podpory parkování a manévrování (Park Pilot)

Úvod k tématu

Tyto asistenční systémy Vás podporují při zaparkování a manévrování.

- **Podpora zaparkování Plus**»» strana 280. Je to asistent, který vizuálně a akusticky varuje před překážkami, které byly rozpoznány před a za vozidlem»» strana 280.
- **Podpora zaparkování vzadu**»» strana 283. Je to akustická a optická podpora zaparkování, která varuje řidiče před překážkami za vozidlem»» strana 283.

⚠ POZOR

- Věnujte prostřednictvím přímého pohledu pozornost dopravní situaci a okolí vozidla. Asistenční systémy nenahrazují pozornost řidiče. Odpovědnost stále nese řidič.
- Snímače mají slepé oblasti, v nichž nelze osoby nebo objekty registrovat. Věnujte pozornost zvláště dětem a zvířatům.
- Sledujte neustále pohledem okolí vozidla. Používejte při tom také zpětná zrcátka.

ⓘ UPOZORNĚNÍ

Funkce podpory zaparkování mohou být narušeny různými faktory, které mohou být příčinou poškození vozidla:

- Určité objekty nemůže systém za určitých okolností rozpoznat nebo zobrazit:
 - uzavírací řetězy, oje přívěsů, tyče, ploty, sloupky nebo štíhlé stromy
 - objekty nad úroveň snímačů jako např. výstupky stěn
 - objekty s určitými povrchy nebo strukturami, jako např. drátěné ploty nebo prachový sníh
- Určité povrchy předmětů a oblečení nemusejí odrážet signály ultrazvukových snímačů. Systém nedokáže tyto předměty nebo osoby, které takové oblečení nosí, registrovat nebo správně rozpoznat.
- Signály snímačů mohou být ovlivňovány vnějšími zvukovými zdroji. To může zabránit rozpoznání osob nebo objektů.
- Nízke, již varováním ohlášené překážky, mohou při přiblížení zmizet z oblasti registrace a proto již nejsou signalizovány. Za určitých okolností nelze rozpoznat určité překážky, jako třeba vysoké obrubníky, které by mohly poškodit spodek vozidla.
- Při nerespektování výstrah parkovacího asistenta by mohlo být vozidlo značně poškozeno.
- Poškození mřížky chladiče, nárazníků, podběhu kola nebo spodku vozidla mohou snímače přestavit. Činnost podpory zaparkování tím může být narušena. Nechejte zkontrolovat funkci u servisního partnera.
- Když velikost upevněné registrační značky nebo jejího nosiče přesáhne pro ni před-

pokládanou oblast nebo je registrační značka zdeformovaná, mohou se vyskytnout nesprávná rozpoznání nebo může být narušena rozpoznávací schopnost snímačů.

ⓘ Poznámka

- Signalizace na displeji systému infotainment se objevuje trochu zpožděně.
- V určitých situacích může systém varovat, ačkoli se v oblasti registrace žádná překážka nenachází:
 - drsný povrch vozovky, dlažba s vystouplými kostkami nebo zaplevelený povrch,
 - extrémní zdroje ultrazvuku, jako jsou jiná, ultrazvukovými zařízeními vybavená vozidla,
 - intenzivní déšť, mlha, sněžení nebo silná koncentrace výfukových plynů,
 - při přesahu tabulky registrační značky přes nárazník,
 - u vrcholků silnice.
- K zaručení správné funkce snímačů udržujte snímače v náraznících v čistém stavu, bez sněhu a ledu a nezakrývejte je nálepkami nebo jinými předměty.
- Při čištění snímačů pomocí vysokotlakého zařízení nebo páry nesmíte čistění přímo na tyto snímače a vždy dodržujte odstup větší než 10 cm.
- Některé namontované díly příslušenství na přední straně vozidla jako například »

nosič značky s reklamou mohou funkci parkovacího asistenta ovlivnit.

- Doporučujeme Vám procvičit si parkování v nějakém místě bez silného provozu.
- Hlasitost a výšku tónu signálů, stejně tak i zobrazení můžete měnit»» strana 283 .
- Dodržte upozornění k jízdě s přívěsem »» strana 283.

Podpora zaparkování Plus

Popis

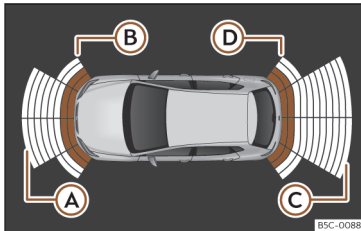

Obr. 195 Signalizace podpory zaparkování na displeji systému infotainmentu.

Podpora zaparkování Plus podporuje řídiče pomocí vizuálních a akustických výstrah před překážkami před a za vozidlem.

V zadním nárazníku se nacházejí snímače. Když rozpoznají nějakou překážku, upozorní

na ni prostřednictvím akustických a optických signálů v systému infotainmentu »» **obr. 195**.

Při přiblížení se k nějaké překážce můžete prostřednictvím volby rozdílných frekvencí tónů poznat, zda se překážka nachází za nebo před vozidlem.

Oblast zobrazování začíná ve vzdálenosti přibližně:

- (A) 1,20 m
- (B) 0,60 m
- (C) 1,60 m
- (D) 0,60 m

Čím blíže se přiblížíte k překážce, tím je frekvence akustických signálů vyšší. Při přibližně 0,30 m se signál ozývá trvale: Nepokračujte v jízdě!

Při dodržení odstupe se hlasitost výstrahy odstupe po přibližně 2,5 sekundách zmenší.

Ovládání podpory zaparkování

Ruční zapnutí a vypnutí podpory zaparkování

- Ťukněte na funkční tlačítko > Asistenti > Parkování > Podpora zaparkování.

Automatické zapnutí podpory zaparkování

- Zařaďte zpátečku.
- **NEBO:** Když jedete směrem dopředu rychlostí menší než 15 km/h (9 mph) a přiblížíte se k nějaké překážce, pozná se to opticky při její vzdálenosti menší než přibližně 95 cm nebo akusticky při její vzdálenosti menší než přibližně 50 cm. Je-li aktivované automatické zapínání, zobrazí se zmenšený náhled.
- **NEBO:** Když vozidlo ujede určitou vzdálenost směrem dozadu (přibližně mezi 10 a 20 cm, vždy podle toho, zda je rozpoznána nějaká překážka nebo nikoli).

Automatické vypnutí podpory zaparkování

- Jedte směrem dopředu rychlostí vyšší než 15 km/h (9 mph).
- **NEBO:** Stiskněte tlačítko parkovací uzávěry P.

Dočasné ztišení akustického signálu podpory zaparkování

- Ťukněte na funkční tlačítko .
- **NEBO:** Zapněte elektronickou parkovací brzdou.

Změna zmenšeného náhledu v režimu celého obrazu

- Je-li vozidlo vybavené zpětnou kamerou, zařaďte zpátečku.

Podpora parkování a manévrování

- **NEBO:** Ťkněte na symbol auta ve zmenšeném náhledu.
- **NEBO:** Když vozidlo ujede určitou vzdálenost směrem dozadu (přibližně mezi 10 a 20 cm, vždy podle toho, zda je rozpoznána nějaká překážka nebo nikoli).

Změna obrazu asistenta couvání (Rear View Camera „RVC“)

- Zařadte zpátečku.
- **NEBO:** Na displeji systému infotainmentu ťkněte na tlačítko **RVC**¹⁾.

Při zapnutí systému zazní potvrzovací tón a symbol v tlačítku se rozsvítí žlutě.

Automatické zapnutí

Při automatickém zapnutí **podpory zaparkování Plus** se na displeji zobrazují obraz vozidla a příslušné segmenty. Pokud ji uživatel nedeaktivoval, je tato funkce stále k dispozici.

Je funkční vždy pouze po prvním poklesu rychlosti pod 15 km/h (9 mph).

Byla-li podpora zaparkování vypnuta pomocí tlačítka **P** v systému infotainmentu (☐) > **Asistenti > Parkování > Podpora zaparko-**

vání), je nutné k obnovení automatické aktivity uskutečnit některou z následujících akcí:

- Vypnout a opět zapnout zapalování.
- **NEBO:** Jet směrem dopředu rychleji než přibližně 15 km/h (9 mph).
- **NEBO:** Aktivovat, resp. deaktivovat tlačítko parkovací uzávěry **P**.
- **NEBO:** Aktivovat a deaktivovat automatické zapínání v systému infotainmentu.

Automatickou aktivaci podpory zaparkování lze zapnout a vypnout v systému infotainmentu»» strana 88»» strana 92 :

- Zapněte zapalování.
- Ťkněte na funkční tlačítko ☐ > **Asistenti > Parkování > Podpora zaparkování**.
- Zvolte položku **Automatické zapínání**. Při zaškrtnutém čtverečku je funkce aktivovaná.

Po automatické aktivaci zaznívá zvukový signál pouze tehdy, když se překážky vpředu nacházejí ve vzdálenosti menší než přibližně 50 cm.

ⓘ UPOZORNĚNÍ

Automatická aktivace podpory zaparkování funguje pouze při velmi pomalé jízdě. Po-

kud se způsob jízdy nepřizpůsobí okolnostem, může to být příčinou nehod a závažných poranění.

Segmenty optické signalizace

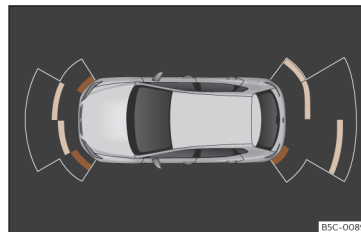

Obr. 196 Signalizace podpory zaparkování na displeji systému infotainmentu.

Optická signalizace prostřednictvím segmentů se uskutečňuje následovně:



- **Bílé segmenty:** Překážka se nachází ve vzdálenosti větší než přibližně 30 cm, mimo dráhu jízdy nebo v protějším směru jízdy. Zobrazí se rovněž, je-li aktivována elektronická parkovací brzda. »

¹⁾ Tlačítko RVC se zobrazuje pouze při zařazené zpátečce.

- **Žluté segmenty:** Překážka se nachází v dráze jízdy vozidla a ve vzdálenosti větší než přibližně 30 cm.
- **Červené segmenty:** Překážka se nachází ve vzdálenosti menší než přibližně 30 cm.

Hvězdička signalizuje vždy podle zařazeného převodového stupně předpokládanou dráhu jízdy směrem dopředu nebo dozadu.

Když se překážka nachází ve směru jízdy, zazní příslušný akustický výstražný signál.

Při zobrazení předposledního segmentu je dosaženo oblasti kolize. V oblasti kolize se překážky i mimo dráhu jízdy zobrazují červeně. Nepokračujte v jízdě! »» »  v Úvod k tématu na straně 279, »» »  v Úvod k tématu na straně 279 !

Nastavení signalizace a zvukových signálů

Zobrazení a zvukové signály se nastavují v systému infotainmentu: funkční tlačítka  > Asistenti > Parkování > Podpora zaparkování:

Nastavení





Automatické zapínání	zapnuto/vypnuto
----------------------	-----------------

Nastavení	
Hlasitost vpředu	Hlasitost pro přední a boční oblast.
Hlasitost vzadu	hlasitost pro zadní oblast.
Snížení hlasitosti	Při zapnuté podpoře zaparkování se hlasitost aktivního zdroje zvuku sníží vždy podle zvolené možnosti.

Chybová hlášení



Objeví-li se v panelu přístrojů pro podporu zaparkování informace o nějakém nedostatku nebo poškození, signalizuje to nějakou závadu.

Pokud závada při vypnutí zapalování nadále existuje, při příštím zapnutí podpory zaparkování se upozornění na ni již nezobrazí.

V případě závady některého zadního snímače se již zobrazují překážky pouze v oblastech  a  »» » obr. 195 . V případě závady některého předního snímače se již zobrazují pouze překážky v oblastech  a . Objeví se symbol .

Doporučujeme vyhledat odborný servis a nechat závadu odstranit.

Jízda s přívěsem

U vozidel s tažným zařízením z výroby se při připojeném přívěsu při zařazení zpátečky nebo stisknutí tlačítka  v systému infotainmentu ( > Asistenti > Parkování > Podpora zaparkování) neaktivují zadní snímače. Proto se možné objekty za, resp. vedle vozidla nezobrazují na displeji, ani se akusticky nesignalizují.

Rozpoznávají se a na displeji zobrazují pouze v přední oblasti rozpoznané objekty a zobrazování dráhy vozidla se potlačí.

Brzdicí zásahy při manévrování

Funkce nouzového brzdění slouží k omezení, která by mohla vzniknout v důsledku možných kolizí.

Vždy podle vybavení se aktivuje při aktivovaném parkovacím asistentu funkce nouzového brzdění prostřednictvím funkce brzdění během parkovacího procesu, pokud se na vozovce nezávisle na směru jízdy rozpozná nějaká překážka s rizikem kolize.

Brzdění se nekoná, pokud byla provedena automaticky aktivace parkovacího asistenta. Funkce brzdění při manévrování je funkční při rychlostech manévrování mezi 2,5 - 7 km/h (1,5 - 4 mph) pro přední oblast a mezi 1,5 - 7 km/h (1 - 4 mph) pro zadní oblast.

Podpora parkování a manévrování

Po brzdění zůstává funkce brzdění na dráze 5 metrů ve stejném směru jízdy neaktivní. Po změně převodového stupně nebo změně nastavení spínače jízdních stupňů se tato funkce opět aktivuje. Platí omezení podpory zaparkování.

Funkce brzdění při manévrování se nastavuje v systému infotainmentu: funkční tlačítko  > **Asistenti** > **Parkování** > **Podpora zaparkování**.

Dočasná deaktivace nouzového brzdění

- Při deaktivaci funkce pomocí tlačítka **Funkce brzdění při manévrování** na obrazovce systému infotainmentu **Podpora zaparkování**.
- Při otevření některých dveří vozidla, zavazadlového prostoru nebo víka motorového prostoru.

Podpora zaparkování vzadu

Popis

Podpora zaparkování vzadu je optická a akustická podpora zaparkování, která varuje před překážkami za vozidlem.



V zadním nárazníku se nacházejí snímače. Když tyto snímače rozpoznají překážku, jste na ni upozorněni prostřednictvím akustic-

kých a optických signálů v systému infotainmentu.

Dbejte zvláště na to, aby snímače nebyly zakryty nálepkami, usazeninami, nečistotou nebo něčím podobným, protože to může narušit funkci systému. Pokyny pro čišťení >>> strana 346.

Přibližný dosah zadních snímačů začíná ve vzdálenosti:

- v boční oblasti: 0,60 m
- ve střední oblasti: 1,60 m

Čím blíže se přiblížíte k překážce, tím je frekvence akustických signálů vyšší. Při přibližně 0,30 m se signál ozývá trvale: Nepokračujte v jízdě! >>>   v Úvod k tématu na straně 279, >>>  v Úvod k tématu na straně 279!

Při dodržení odstupů se hlasitost výstrahy odstupů po přibližně 2,5 sekundách zmenší.

Zapnutí podpory zaparkování

- Zařaďte zpátečku.

Vypnutí podpory zaparkování

- Jeďte směrem dopředu rychlostí vyšší než 15 km/h (9 mph).
- **NEBO**: Zajistěte polohu volicí páky **N** nebo **D** nebo stiskněte tlačítko parkovací uzávěry **P**.

Nastavení signalizace a zvukových signálů

Zobrazení a zvukové signály se nastavují v systému infotainmentu: funkční tlačítko  > **Asistenti** > **Parkování** > **Parkovací asistent**.

Nastavení

Hlasitost vzadu	hlasitost pro zadní oblast.
Snížení hlasitosti	Při zapnutí podpory zaparkování se hlasitost aktivního zdroje zvuku sníží vždy podle zvolené možnosti.

Chybová hlášení

Objeví-li se v panelu přístrojů pro podporu zaparkování informace o nějakém nedostatku nebo poškození, signalizuje to nějakou závadu.

Pokud závada při vypnutí zapalování nadále existuje, při příštím zapnutí podpory zaparkování se upozornění na ni již nezobrazí.

Doporučujeme vyhledat odborný servis a nechat závadu odstranit.

Tažné zařízení

Vozidel s tažným zařízením, které bylo namontováno ve výrobním závodě, se při připojení přívěsu při zařazení zpátečky podpora parkování neaktivuje.

Asistent couvání (Rear View Camera)

Ovládací a bezpečnostní pokyny

POZOR

- Zpětná kamera neumožňuje přesný výpočet vzdálenosti od překážek a nemůže také překonat omezení systému, takže bezstarostné nebo nekoncentrované použití by mohlo zavinit nehodu a závažná poranění. Řidič musí stále kontrolovat okolí, aby se zaručila bezpečnost jízdy.
- Čočka kamery zvětšuje a zkresluje zorné pole a může objekty na obrazovce zobrazovat oproti skutečnosti změněné a nepřesně. Vnímání vzdálenosti je rovněž zkreslené.
- V důsledku rozlišovací schopnosti obrazovky nebo v důsledku nedostatečných světelných podmínek nemohou být některé předměty zobrazeny nebo jsou zobrazeny nejasně. Věnujte pozornost stožárům, plotům, mřížím nebo stromům malé tloušťky, protože ty by mohlo vozidlo poškodit, aniž by se na obrazovce rozpoznaly.
- Asistent couvání má mrtvý úhel, v němž nelze zobrazovat ani osoby, ani předměty. Sledujte stále pozorně okolí vozidla.
- Systém nemůže nahradit pozornost řidiče. Kontrolujte stále parkovací manévry a okolí vozidla.

- Nenechte odvádět Vaši pozornost od dopravního dění obrazy, které se zobrazují na obrazovce.
- Obrazy jsou pouze dvojrozměrné. Lze například pouze obtížně nebo vůbec ne rozpoznat vyčnívající předměty nebo prohlubně vozovky.
- Naložení vozidla mění zobrazení orientačních čar. Jimi zobrazovaná šířka se se zvětšujícím se naložením vozidla zmenšuje. V případě naložení vozidla nebo zavazadlového prostoru věnujte pozornost okolí vozidla.
- V dále uvedených situacích jsou předměty nebo jiná vozidla zobrazovány v menší nebo větší vzdálenosti, než tomu ve skutečnosti je. Buďte obzvláště pozorní:
 - Při přeježdění z vodorovné plochy do svahu nebo klesání a opačně.
 - V případě příliš naloženého vozidla.
 - Když se vozidlo blíží k předmětům, které se nenacházejí na zemi nebo vyčnívají nad svoje podepření na zemi. Ty také mohou při couvání zmizet ze zorného úhlu kamery.

Poznámka

- Je důležité být zvláště opatrný a pozorný, pokud řidič ještě není seznámen se systémem.
- Při otevření zadního víka referenční čáry asistenta couvání zmizí.

Úvod k tématu

Kamera v zadním nárazníku podporuje řidiče při parkování nebo popojíždění dozadu
»» strana 235.

Kamerou snímaný obraz se zobrazuje společně s promítnutými orientačními čarami na displeji systému infotainmentu. Ve spodní části obrazovky je vidět část nárazníku, který slouží řidiči jako referenční prvek.

Režimy asistenta couvání

Vždy podle vybavení jsou k dispozici následující režimy:

- **Příčná parkovací mezera:** zaparkování couváním napříč k vozovce.
- **Asistenční funkce k připojení přívěsu:** podporuje připojování přívěsu.
- **Příčný provoz:** sledování provozu v příčném směru.

Zapnutí a vypnutí

Zapnutí asistenta couvání

- Zařadte zpátečku.
- **NEBO:** V systému infotainmentu zvolte  > **Asistenti** > **Parkování** > **Podpora zaparkování.**

Podpory parkování a manévrování

Vypnutí asistenta couvání

Jedte dopředu rychlostí alespoň 15 km/h (9 mph).

Informace na obrazovce

Funkce a zobrazení systému se mohou lišit vždy podle vybavení.

Vzhled obrazu asistenta se změní, když se ve výrobě namontované tažné zařízení elektricky spojí s přívěsem»» strana 293.

Funkce a symboly asistenta couvání

Při zapnutém asistentu couvání lze prostřednictvím funkčních tlačítek provádět jeho nastavení. Některá nastavení jsou možná vždy pouze v závislosti na vybavení.

 Opuštění aktuálního zobrazení

 Přechod k příčné parkovací mezeři
»» strana 286

 Přechod k asistenční funkci pro připojení přívěsu

 Přechod k příčnému provozu

 Nastavení zobrazení: jas, kontrast a barva

 Přechod k podpoře zaparkování
»» strana 279

Objevení/potlačení zobrazení pro podporu zaparkování

Orientační čáry

Zelené vodorovné čáry: prodloužení vozidla.

Žluté čáry: dráha jízdy vozidla na základě úhlu natočení volantu.

Asistenční funkce k připojování přívěsu

U vozidel s tažným zařízením namontovaným ve výrobě se může vozidlo pomocí této funkce přiblížit k tažné oji přívěsu.

V systému infotainmentu se zobrazí pomocné čáry.

Zelené čáry: vzdálenost od tažného zařízení. Vzdálenost mezi čarami odpovídá přibližně 0,25 m.

Žluté čáry: vypočtený směr tažného zařízení v závislosti na natočení volantu.

Příčný provoz

Toto zobrazení pomáhá při sledování provozu za vozidlem a může se používat například při vyjíždění z garáží nebo úzkých výjezdů.

Předpoklady

K zaparkování pomocí asistenta couvání musejí být splněny tyto předpoklady:

- Nepřekročit rychlost přibližně **15 km/h (9 mph)**.

- Šířka parkovací mezery: **šířka vozidla + 0,15 m** (bez zpětných zrcátek).

K dosažení skutečnosti odpovídajícího obrazu musejí být splněny následující předpoklady:

- zavřené zadní víko
- rovný povrch okolí vozidla
- nepřilíši velké naložení zadní oblasti vozidla

Příčné zaparkování

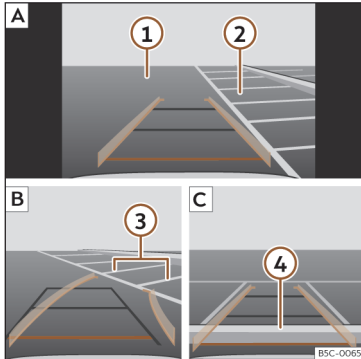

Obr. 197 Zobrazení na displeji systému infotainmentu: zaparkování pomocí asistenta couvání

Legenda pro **obr. 197**:

- A** Hledání parkovací mezery
- B** Nasměrování vozidla ke zvolené parkovací mezeře
- C** Vystředění vozidla do parkovací mezery
- 1** Vozovka
- 2** Parkovací mezera
- 3** Boční ohraničení parkovací mezery
- 4** Zadní ohraničení parkovací mezery

Zaparkování

- Před přejetím kolem zvolené parkovací mezery zvolte v systému infotainmentu **Asistenti > Parkování > Podpora zaparkování**.
- Při zapnutí a funkčním asistentu couvání stiskněte funkční tlačítko
- Umístěte vozidlo před parkovací mezery >>> **obr. 197** **2** **A**.
- Couvejte a otáčejte volantem tak, aby žluté čáry ukazovaly do parkovací mezery. Zelené a žluté čáry musejí být v souladu s bočními hraničními čárami **3** **B**.
- Když červená čára dosáhne zadního ohraničení **4** **C**, zastavte vozidlo.

Závady a jejich řešení

Systém se chová neočekávaným způsobem

Může to mít různé příčiny:

- Znečištěná kamera >>> strana 346 . Kromě nečistot a sněhu může být viditelnost kamery narušena zbytky čistícího prostředku nebo nějakým povlakem.
- Musejí být splněny předpoklady pro funkci systému >>> strana 285 .
- Kamera je pokryta vodou.
- Ve výrobě zabudované tažné zařízení je elektricky spojené s přívěsem >>> strana 293 .

- Vozidlo je v oblasti kamery nějak poškozené, například nárazem při zaparkování.

- Výhled kamery je blokován nějakým příslušenstvím, například nosičem jízdních kol.

- Bylo provedeno lakování v oblasti kamery nebo nějaké konstrukční změny, například na podvozku.

Kamera bez výhledu, informace o poškození, vypnutí systému

- Očistěte kameru nebo odstraňte případnou nálepkou nebo díly příslušenství >>> strana 346 .
- Prověřte viditelná poškození.

Návrh řešení

- Vypněte dočasně systém.
- Zkontrolujte, zda neexistuje některá z výše uvedených příčin.
- Jakmile je příčina problému odstraněna, můžete systém opět zapnout.
- Pokud se systém stále ještě chová podivně, nechejte jej zkontrolovat u servisního partnera.

Tažné zařízení a přívěs

Jízda s přívěsem

Úvod k tématu

Respektujte ustanovení specifická pro danou zemi týkající se provozu s přívěsem a používání tažného zařízení.

Vozidlo bylo vyvinuto v první řadě pro přepravu osob, ovšem je možné ho provozovat i s přívěsem, pokud je na vozidle odpovídající zařízení. Tato dodatečná tažná hmotnost má vliv na životnost, spotřebu paliva a výkon vozidla a může v některých případech zkrátit servisní intervaly.

Jízda s přívěsem neznamená pouze zvýšené zatížení vozidla, nýbrž vyžaduje také vyšší koncentraci řidiče, než je běžně nutné.

V zimě je třeba vozidlo a také přívěs opatřit zimními pneumatikami.

Nejvýše přípustné zatížení oje přívěsu

Maximální přípustné opěrné zatížení kulové hlavy tažného zařízení ojí přívěsu je **80 kg**.

Vozidla se systémem Start-Stop

Pokud je Váš vůz vybaven z továrny nebo dodatečně namontovaným tažným zařízením CUPRA, funguje systém start-stop jako ob-

vykle. Není potřeba zohledňovat žádná specifika.

Nerozpozná-li systém přívěs nebo je-li namontováno tažné zařízení dodatečně ne od značky CUPRA, je potřeba systém start-stop stiskem příslušného tlačítka ve spodní části středové konzoly vypnout, dříve než se jede s přívěsem, a musí zůstat vypnut po celou ujetou dráhu »» 

Vozidlo s volbou jízdního profilu

Chcete-li jet s přívěsem, nedoporučuje se volit v systému Drive Profile pro motor nastavení **Eco**. Doporučuje se volba některého z jiných jízdních profilů před začátkem provozu s přívěsem.

Tažné zatížení/opěrné zatížení

Přípustné tažné zatížení se nesmí překročit. Pokud zcela nevyužijete přípustné tažné zatížení, můžete vyjždět příslušně větší stoupání.

Udávaná tažná zatížení pouze pro výšky do 1 000 m nad hladinou moře. Protože v důsledku zvyšující se nadmořské výšky klesá výkon motoru, zmenšuje se také přípustné tažné zatížení. Pro každých dalších načatých 1.000 m výšky je nutné zmenšit hmotnost přívěsu o 10 %. **Přípustné opěrné zatížení** na kulové hlavě tažného zařízení by měla být využito co možná nejvíce, **nesmí** se ale překročit.

POZOR

Nepoužívejte přívěs nikdy k přepravě osob, protože byste ohrozili jejich životy, navíc je to zakázáno.

POZOR

Nesprávné používání tažného zařízení může způsobit zranění a být příčinou nehody.

- Používejte tažné zařízení pouze, pokud se nachází v bezvadném stavu a je správně upevněno.
- Neprovádějte žádné úpravy nebo opravy na tažném zařízení.
- Ke zmírnění rizik poranění při nárazech zezadu a kvůli vyloučení zranění chodců a cyklistů při parkování kulovou hlavu v případě nepoužití přívěsu sklopte nebo sejměte.
- Nikdy nemontujte tažné zařízení s „rozložením zátěže“ nebo „kompenzací zatížení“. Vozidlo není pro tento typ tažného zařízení dimenzováno. Tažné zařízení by mohlo vysadit a přívěs by se mohl od vozidla odpojit.

POZOR

Provoz s přívěsem a přeprava těžkých a velkých předmětů může změnit chování vozu a způsobit nehody.

- Upevněte vždy zátěž vhodnými upevovacími řemeny nebo pásy v dobrém stavu. »

- Rychlost a způsob jízdy vždy přizpůsobte viditelnosti, povětrnostním podmínkám, stavu vozovky a podmínkám provozu.
- Přívěsy s vysokým těžištěm jsou náchylnější k překlopení víc než ty s nízkým těžištěm.
- Neprovádějte náhlé brzdící a jízdni manévry.
- Buďte obzvláště opatrní při předjíždění.
- Snižte okamžitě rychlost, pokud si všimnete i sebemenšího kývavého pohybu přívěsu.
- S přívěsem nejedzte rychleji než 80 km/h, resp. 50 mph (výjimečně i do 100 km/h, resp. 60 mph). To platí i pro země, ve kterých je povolena vyšší rychlost. Respektujte nejvyšší povolenou rychlost pro přívěs v dané zemi, ta by mohla být menší než pro vozidla bez přívěsu.
- V žádném případě nezkoušejte soupravu „stabilizovat“ zrychlením.

POZOR

Pokud tažné zařízení nebylo namontováno dodatečně servisem CUPRA, vždy vypněte ručně systém start-stop, pokud se jede s přívěsem. V opačném případě by se mohla objevit závada v brzdové soustavě a způsobit tak nehodu a těžká poranění.

- Vypněte systém start-stop vždy ručně, pokud jste zapojili přívěs na tažné zařízení,

kteří nebylo namontováno servisním partnerem CUPRA.

Poznámka

- Dříve než se přívěs zapojí nebo odpojí, vypněte výstražné zařízení proti odcizení »» strana 98. V opačném případě se může nechtěně aktivovat snímač náklonu výstražného zařízení proti odcizení.
- Během prvních 1000 km nejedzte s přívěsem »» strana 228.
- CUPRA doporučuje tažné zařízení v případě jeho nepoužití podle možnosti zaklopit nebo sejmut. Při zadním nárazu může kulová hlava způsobit větší škody.
- Některá dodatečně montovaná tažná zařízení zakrývají zadní vlečné oko. V takových případech se nemůže vlečné oko používat k roztahování ani odtahování jiných vozidel. Pokud bylo Vaše vozidlo dodatečně vybaveno tažným zařízením, měli byste proto vždy sejmutou kulovou hlavu vozidla uschovat.

Technické předpoklady

Vozidla vybavená tažným zařízením z výroby splňují všechna technická a legislativní ustanovení pro provoz s přívěsem »» strana 293.

Pokud se vozidlo vybavuje tažným zařízením dodatečně, smí se montovat pouze maxi-

málně přípustnou hmotnost přívěsu schválené tažné zařízení. Tažné zařízení musí být vhodné pro vozidlo a přívěs a musí být správně upevněno na podvozku. Používejte pouze tažná zařízení homologovaná značkou CUPRA pro toto vozidlo. Zkontrolujte a respektujte vždy pokyny výrobce tažného zařízení.

Tažné zařízení namontované na nárazníku

Nemontujte nikdy tažné zařízení na nárazník nebo na upevnění nárazníku. Tažné zařízení nesmí ovlivnit funkci nárazníku. Neprovádějte žádné úpravy ani opravy na výfukové nebo brzdové soustavě. Kontrolujte pravidelně pevné upevnění tažného zařízení.

Chlazení motoru

Provoz s přívěsem je velkým zatížením pro motor a chladicí soustavu. Chladicí zařízení musí být naplněno dostatečným množstvím chladicí kapaliny a být připraveno pro dodatečné zatížení v provozu s přívěsem.

Brzdy přívěsu

Respektujte platná ustanovení, pokud má přívěs vlastní brzdovou soustavu. Nikdy nepřipojujte brzdovou soustavu přívěsu na brzdovou soustavu vozidla.

Tažné zařízení a přívěs

Vlečné lano

Vždy používejte mezi vozidlem a přívěsem pojistné lano»» strana 289 .

Zpětné svítily přívěsu

Zpětné svítily přívěsu musejí odpovídat legislativním předpisům»» strana 289 .

Nikdy nespojujte zpětné svítily přívěsu přímo s elektrickou instalací vozidla. Pokud si nejste jisti, zda je přívěs po elektrické stránce řádně připojen, obraťte se na servisního partnera. CUPRA doporučuje vyhledat servisního partnera CUPRA nebo smluvního prodejce SEAT.

Vnější zrcátka

Pokud nevidíte sériově dodávanými vnějšími zrcátky prostor za přívěsem, musí se nainstalovat dodatečná vnější zrcátka v souladu s příslušnou legislativou dané země. Vnější zrcátka je potřeba před začátkem provozu s přívěsem nastavit a musí zajišťovat dostatečnou viditelnost.

POZOR

U neodborně namontovaného nebo nevhodného tažného zařízení by se mohl přívěs od vozidla odpojit a způsobit těžká zranění.

ⓘ UPOZORNĚNÍ

- Když nejsou zpětná světla přívěsu správně připojena, může dojít k poškození elektroniky vozidla.
- Pokud přívěs spotřebovává příliš mnoho proudu, může dojít k poškození elektroniky vozidla.
- Nikdy přímo nespojujte elektrické zařízení přívěsu s elektrickými vývody zadních světelných skupin nebo jinými zdroji proudu. Pro napájení přívěsu používejte pouze vhodné konektory.

Připojení a spojení přívěsu

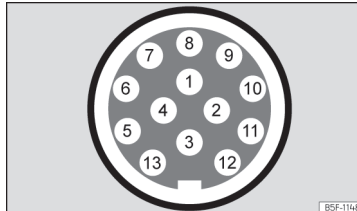

Obr. 198 Schématické zobrazení: Přirazení konektorových kolíků pro napájení přívěsu.

Kolík	Význam
1	Ukazatel směru jízdy (směrové světlo) vlevo

Kolík	Význam
2	Zadní mlhové světlo
3	kostra pro kolíky 1, 2, 4, 5, 6, 7 a 8
4	Ukazatel směru jízdy (směrové světlo) vpravo
5	Zadní světlo vpravo
6	Brzdové světlo
7	Zadní světlo vlevo
8	Zpětné světlo
9	Trvale kladné napětí
10	plus nabíjecí kabel
11	kostra pro kolík 10
12	Nepřirazeno
13	kostra pro kolík 9

Místo připojení přívěsu

Ke spojení mezi tažným vozidlem a přívěsem je Vaše vozidlo opatřeno 13pólovou zásuvkou. Při zapnutí motoru jsou elektrické spotřebiče přívěsu napájeny napětím prostřednictvím elektrické přípojky (kolík 9 a kolík 10 zásuvky přívěsu).

Rozpozná-li systém vozidla spojení s přívěsem, jsou elektrické spotřebiče napájeny proudem prostřednictvím elektrického spoje (kontakt 9 a kontakt 10). Kolík 9 je trvalý plus »

pól. Tímto způsobem vnitřní osvětlení přívěsu funguje. Elektrické spotřebiče, jako např. lednička obytného vozu, jsou napájené napětím **pouze** při zapnutém motoru (přes kolík 10).

Aby se elektrické zařízení nepřetěžovalo, nesmějí ukostřovací kabel kolíků 3, 11 a 13 zkracovat.

Pokud má přívěs **7pólový konektor**, je nutné použít příslušný adaptační kabel. V takovém případě není funkce kolíku 10 k dispozici.

Vlečné lano

Vlečné lano musí být vždy dobře upevněné na tažném vozidle a musí být dostatečně dlouhé, aby bylo možné bez problémů projíždět zatáčky. Lano se ovšem nesmí během jízdy dotýkat země.

Zpětné svítilny přívěsu

Zajistěte, aby zpětné svítilny fungovaly a byla splněna legislativní ustanovení. Když se přívěs připojí k systému namontovanému ve výrobě a zapne se mlhová koncová svítidla, zhasne mlhová koncová svítidla tažného vozidla a zapne se mlhová koncová svítidla přívěsu.

Integrace do systému výstražného zařízení proti odcizení

Přívěs se začleňuje do systému výstražného zařízení proti odcizení, pokud jsou splněny následující podmínky:

- Vozidlo je sériově vybaveno výstražným zařízením proti odcizení a tažným zařízením.
- Přívěs je přes zásuvku přívěsu elektricky spojen s táhnoucím vozidlem.
- Elektrické zařízení vozidla a přívěsu se nacházejí v bezvadném stavu a nevykazují žádné závady nebo poškození.
- Vozidlo je uzamčeno klíčem a výstražným zařízením proti odcizení je aktivováno.

Pokud je vozidlo uzamčeno, spustí se výstražné zařízení proti odcizení, jakmile se přeruší elektrické spojení k přívěsu.

Dříve než se přívěs zapojí nebo odpojí, vypněte výstražné zařízení proti odcizení. V opačném případě se může nechtěně aktivovat snímač náklonu výstražného zařízení proti odcizení.

Přívěs s diodovými zpětnými svítilnami

Přívěsy se zpětnými svítilnami se svítivými diodami (LED) nelze z technických důvodů začlenit do systému výstražného zařízení proti odcizení.

U zamčeného vozidla se při přerušení elektrického spojení s přívěsem opatřeným zpět-

nými svítilnami se svítivými diodami alarm nespustí.

⚠ POZOR

Pokud se připojí kabely nevhodným nebo špatným způsobem, mohlo by to vést k nadměrnému odběru proudu ze strany přívěsu, což zase může způsobit závady v celém elektrickém zařízení vozidla a také nehody a těžká poranění.

- Nechte provádět práce na elektrickém zařízení výhradně servisního partnera.
- Nikdy přímo nespojujte elektrické zařízení přívěsu s elektrickými vývody zadních světelných skupin nebo jinými zdroji proudu.

⚠ POZOR

Kontakt mezi kolíky konektoru přívěsu může způsobit zkrat, přetížení elektrického zařízení nebo závadu na osvětlení a následkem toho vést k nehodám nebo těžkým poraněním.

- Nezkračujte nikdy kolíky konektoru přívěsu.
- Nechte opravy ohnutých kolíků konektoru provést v odborném servisu.

ⓘ UPOZORNĚNÍ

Odstavený přívěs podepřený kolečkem nebo podpěrami nesmí zůstat připojen k vozidlu. Pokud se vozidlo nadzvedne nebo

Tažné zařízení a přívěs

spustí dolů, například v důsledku změny zatížení nebo porouchané pneumatiky, je tažné zařízení a přívěs silněji zatěžován a vozidlo a přívěs by se mohly poškodit.

Poznámka

- Při funkčních závadách elektrické soustavy vozidla nebo přívěsu, stejně tak i výstražného zařízení proti odcizení nechte provést kontrolu u servisního partnera.
- Pokud odebírá příslušenství přívěsu při vypnutém motoru proud přes zásuvku přívěsu, vybíjí se akumulátor.
- V případě malého nabití akumulátoru se elektrické připojení k přívěsu automaticky přeruší.

Naložení přívěsu

Technicky maximálně přípustná hmotnost přívěsu a opěrné zatížení

Technicky nejvýše přípustné hmotnost přívěsu je hmotnost, kterou vozidlo může táhnout » . Opěrné zatížení je zatížení, které shora svisle působí na kulovou hlavu tažného zařízení.

Údaje o přípustné hmotnosti přívěsu a opěrném zatížení na typovém štítku tažného zařízení jsou pouze orientační hodnoty. K vozidlu se vztahující hodnoty, které jsou často *menší* než výše uvedené hodnoty, se nachá-

zejí v technickém průkazu vozidla. Údaje v úředních dokladech vozidla mají vždy přednost.

Kvůli bezpečnosti v jízdním provozu doporučuje CUPRA využívat neustále co nejvíce přípustné **zatížení na čepu spojky** » strana 287. Příliš nízké opěrné zatížení negativně ovlivňuje jízdní vlastnosti soupravy.

Svislé zatížení zatěžuje více zadní nápravu a snižuje užitečné zatížení vozidla.

Hmotnost jízdní soupravy

Hmotnost jízdní soupravy je součet skutečných hmotností vozidla a přívěsu.

V některých zemích jsou přívěsy rozděleny do kategorií. CUPRA doporučuje se informovat u servisního partnera, jaké přívěsy jsou pro dané vozidlo vhodné.

Naložení přívěsu

Jízdní souprava musí být vyvážená. K tomu je zapotřebí využít nejvýše přípustné opěrné zatížení a náklad v přívěsu rovnoměrně rozdělit.

- Náklad na přívěsu rozdělte tak, aby se těžké předměty nacházely pokud možno v blízkou nápravu nebo nad ní.
- Náklad přívěsu správně upevněte.

Tlak vzduchu v pneumatikách

Tlak vzduchu v pneumatikách kol přívěsu je dán výrobcem přívěsu.

Naplňte při provozu s přívěsem pneumatiky na max. přípustný plnicí tlak » strana 333.

POZOR

Překročení přípustného zatížení nápravy, přípustného zatížení na čepu spojky, přípustné celkové hmotnosti vozidla nebo jízdní soupravy může vést k nehodám a těžkým poraněním.

- Uvedené hodnoty nikdy nepřekračujte.
- Skutečná hmotnost na přední a zadní nápravě nesmí překročit příslušné přípustné zatížení nápravy. Přední a zadní hmotnost vozidla nesmí překročit přípustnou celkovou hmotnost.

POZOR

Přesunutí zatížení může ohrozit stabilitu a bezpečnost jízdní soupravy, což může vést k nehodám a těžkým zraněním.

- Přívěs vždy správně naložte.
- Upevněte vždy zátěž vhodnými upevňovacími řemeny nebo pásy v dobrém stavu.

Jízda s přívěsem

Nastavení světlometů

Při provozu s přívěsem se může přední část vozidla nadzvednout a okolní doprava může být oslněna.

Zvláštnosti provozu s přívěsem

- Přívěs s **nájezdovou brzdou** přibrzděte *nejdříve lehce*, potom brzděte silně. Tímto způsobem se zamezí škvábání z důvodu zablokování kol přívěsu.
- Z důvodu hmotnosti jízdní soupravy je brzdná dráha delší.
- Kvůli využití brzdění motorem zvolte v klesání nižší převodový stupeň (při použití režimu Tiptronic u automatické převodovky). Jinak vzniká nebezpečí přehřátí a výpadek brzd.
- Zatížení přívěsu a vyšší celková hmotnost jízdní soupravy změni těžiště a jízdní vlastnosti vozidla.
- Pokud je tažné vozidlo prázdné a přívěs naložený, je rozdělení zatížení velmi nepříznivé. Jeďte za takových podmínek nanejvýš opatrně a přizpůsobte odpovídajícím způsobem rychlost.

Rozjezd ve svahu s přívěsem

V závislosti na úhlu stoupání a celkové hmotnosti jízdní soupravy může jízdní souprava při rozjíždění trochu popojet zpátky.

Pro rozjezd ve stoupání se zavěšeným přívěsem proveďte následující úkony:

- Sešlápněte brzdový pedál a podržte ho.
- Stiskněte tlačítko (Ⓢ) jednou, aby uvolnila elektronická parkovací brzda» strana 265 .
- Uved'te spínač jízdních stupňů do nastavení D/S» strana 219 .
- Zatáhněte za tlačítko (Ⓢ) a držte ho zatažené, aby byla jízdní souprava držena elektronickou parkovací brzdou.
- Sejměte nohu z brzdy.
- Pomalu se rozjeďte.
- Tlačítko (Ⓢ) pusťte až poté, co si motor vytvořil dostatek hnací síly pro rozjezd.

⚠ POZOR

Neodborné tažení přívěsu může vést ke ztrátě kontroly nad vozidlem.

- Provoz s přívěsem a přeprava těžkých nebo rozměrných předmětů může změnit chování vozu a prodloužit brzdovou dráhu.
- Jeďte neustále opatrně a předvídatě. Brzděte dříve než obvykle.
- Rychlost a způsob jízdy vždy přizpůsobte viditelnosti, povětrnostním podmínkám, stavu vozovky a podmínkám provozu. Snižte rychlost, zvláště při klesání.
- Především opatrně a obezřetně přidávejte plyn. Neprovádějte náhlé brzdicí a jízdní manévry.



- **Bud'te obzvláště opatrní při předjíždění. Snižte okamžitě rychlost, pokud si všimnete i sebemenšího kývavého pohybu přívěsu.**
- **V žádném případě nezkoušejte soupravu „stabilizovat“ zrychlením.**
- **Respektujte nejvyšší povolenou rychlost pro přívěs, ta by mohla být menší než pro vozidla bez přívěsu.**

Stabilizace jízdní soupravy

Stabilizace jízdní soupravy je dodatečnou funkcí elektronického programu stability (ESC).

Rozpozná-li stabilizace jízdní soupravy kývání přívěsu, automaticky zasáhne, aby se kývání omezilo.

Předpoklady pro stabilizaci jízdní soupravy

- Vozidlo je z výroby vybavené tažným zařízením nebo bylo dodatečně vybaveno kompatibilním tažným zařízením.
- Systémy ESC a TSR jsou aktivní. V panelu přístrojů svítí kontrolka  nebo .
- Přívěs je prostřednictvím zásuvky přívěsu elektricky spojený s tažným vozidlem.
- Jízdní rychlost je vyšší než cca 60 km/h (37 mph).
- Technicky maximální přípustné opěrné zatížení se nepřekračuje.

- Přívěs disponuje tuhými oji.
- Pokud má přívěs brzdu, musí být vybaven nájezdovou brzdou.

⚠ POZOR

Vyšší zabezpečení, které stabilizace jízdní soupravy zprostředkovává, nesmí svádět k tomu, abyste riskovali.

- Rychlost a způsob jízdy vždy přizpůsobte viditelnosti, povětrnostním podmínkám, stavu vozovky a podmínkám provozu.
- Zrychlujte opatrně na kluzkých vozovkách.
- Nezrychlujte, zatímco obsluhujete nějaký systém.

⚠ POZOR

Stabilizace jízdní soupravy možná nedokáže diagnostikovat všechny jízdní situace.

- Pokud je ESC vypnuto, je vypnuta také stabilizace jízdní soupravy.
- Stabilizační systém lehký přívěs vždy ne-rozpozná a nemůže proto potom zahájit stabilizaci.
- Při jízdě po vozovkách s nízkou přilnavostí se může přívěs i při aktivním stabilizačním systému *pokyvovat*.
- Přívěsy s vysokým těžištěm se mohou překlopit, aniž by se předtím kývaly.
- Není-li připojen přívěs, ale k zásuvce je připojen nějaký konektor (například pro

nosič zavazadel s osvětlením), může se v extrémních jízdních situacích vyskytnout automatické plné brzdění.

Kulová hlava s elektrickým odjišťováním

Popis

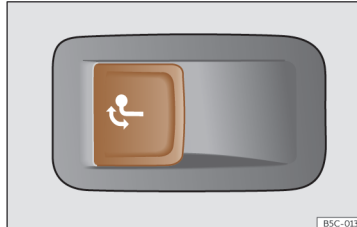

Obr. 199 V zavazadlovém prostoru vlevo: tlačítko k odjištění kulové hlavy.

Kulová hlava se nachází v nárazníku. Kulovou hlavu s elektrickým odjišťováním nelze sejmut.

V prostoru vyklápění kulové hlavy se nesmí nacházet žádná osoba, zvíře nebo předmět »» ⚠.

Odjištění a vyklopení kulové hlavy

- Zastavte vozidlo a zapněte elektronickou parkovací brzdu»» strana 265 .
- Vypněte motor!
- Otevřete zadní víko.
- Zatáhněte krátce za tlačítko»» **obr. 199** . Kulová hlava se automaticky odjistí a vyklopí ven. Kontrolka tlačítka bliká.
- Vyklepte rukou kulovou hlavu zcela ven, až slyšitelně a citelně zaklapne a kontrolka tlačítka začne svítit trvale.
- Zavřete zadní víko.
- Připojte a spojte přívěs»» strana 289 .

Zaklopení kulové hlavy

- Zastavte vozidlo a zapněte elektronickou parkovací brzdu.
- Vypněte motor!
- Vyvěste přívěs a rozpojte elektrické spojení mezi přívěsem a vozidlem. Odstraňte příp. adaptérové články ze zásuvky přívěsu.
- Otevřete zadní víko.
- Zatáhněte krátce za tlačítko»» **obr. 199** . Kulová hlava se elektricky odjistí.
- Zaklopte kulovou hlavu pod nárazník tak, aby slyšitelně a citelně zaklapla a kontrolka tlačítka trvale svítila.
- Zavřete zadní víko.

Význam kontrolky →

- Když kontrolka tlačítka » obr. 199 → *bliká*, není kulová hlava tažného zařízení úplně zaklapnutá nebo je poškozená » ⚠.
- Když kontrolka při otevřeném zadním víku » » obr. 199 → *svítí trvale*, kulová hlava tažného zařízení úplně zaklapnutá, a to jak v zatáženém, tak i vyklopeném poloze.

Kontrolka tlačítka zhasne asi 1 minutu, poté co se zadní víko zavřelo.

⚠ POZOR

Nesprávné používání tažného zařízení může způsobit zranění a být příčinou nehody.

- Kulovou hlavu používejte pouze při jejím úplném zaklapnutí.
- Zajistěte, aby se v prostoru manipulace a kulovou hlavou nenacházela žádná osoba, zvíře nebo předmět.
- Do pohybu kulové hlavy nikdy nezasahujte nějakým předmětem nebo nástrojem.
- V žádném případě nestlačujte tlačítko » » obr. 199, když je na kulové hlavě tažného zařízení zavěšen přívěs nebo nosič zavazadel.
- Nezaklapává-li kulová hlava zcela, nepoužívejte ji, vyhledejte servisního partnera a nechte tažné zařízení zkontrolovat.
- Při závadě elektrické soustavy nebo tažného zařízení vyhledejte servisního partnera a nechte provést kontrolu.

- Vykazuje-li kulová hlava na nějakém místě průměr menší než 49 mm, nesmí se tažné zařízení v žádném případě používat.

ⓘ UPOZORNĚNÍ

Při čištění vozidla pomocí vysokotlakého čisticího zařízení nesmějete paprsek ani přímo na výklopnou kulovou hlavu, ani na zásuvku přívěsu, protože by se jinak mohlo poškodit těsnění nebo odstranit potřebný mazací tuk.

ⓘ Poznámka

Při extrémně nízkých teplotách může dojít k tomu, že s kulovou hlavou nelze pohybovat. V takových případech postačuje umístit vozidlo do teplejšího prostoru, např. do garáže.

Montáž nosiče jízdních kol na výklopnou kulovou hlavu

Maximální přípustné zatížení systému nosiče včetně naložení je **75 kg**. Nosič zavazadel smí přesahovat kulovou hlavu maximálně 700 mm. Jsou povoleny pouze nosiče, které mohou maximálně nést 3 jízdní kola. Těžká jízdní kola je třeba umístit co možná nejbližší k vozidlu (k výklopné hlavě).

⚠ POZOR

Neodborné používání tažného zařízení s nosičem zavazadel namontovaným na kulové hlavě může mít za následek poranění a nehody.

- Nepřekračujte nikdy výše uvedenou celkovou hmotnost nebo rozměr přesahu.
- Není dovoleno upevňovat nosič zavazadel na krk kulové hlavy, protože by se v důsledku tvaru krku a vždy podle modelu nosiče zavazadel mohl nosič zavazadel nacházet v nesprávné montážní poloze.
- Přečtěte si a respektujte návod k montáži nosiče na kola.

ⓘ UPOZORNĚNÍ

Překročení výše uvedené celkové hmotnosti a rozměru přesahu může vést ke značnému poškození na vozidle.

- Uvedené hodnoty nikdy nepřekračujte.

ⓘ Poznámka

CUPRA doporučuje odstranit všechny odmontovatelné díly jízdního kola před zahájením cesty. Je tím myšleno například koše, tašky, dětské sedačky nebo baterie. Takto se zlepší aerodynamika a těžiště nosiče zavazadel.

Dodatečná vybavení tažným zařízením

Popis

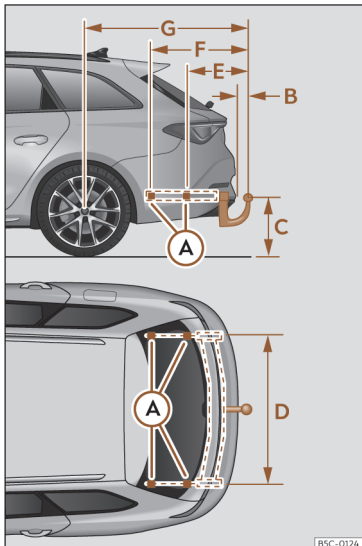

Obr. 200 Rozměry a body pro upevnění pro dodatečnou montáž tažného zařízení

CUPRA doporučuje, abyste si dodatečnou montáž tažného zařízení nechali provést u servisního partnera. Je možné, že bude potřeba přizpůsobit chladicí zařízení nebo namontovat plechy tepelné ochrany. CUPRA doporučuje vyhledat servisního partnera CUPRA nebo smluvního prodejce SEAT.

Pokud se tažné zařízení montuje dodatečně, je potřeba bezpodmínečně dodržet rozměry vzdáleností.

Vzdálenost středu koule od vozovky >>> **obr. 200** C nesmí být větší než uvedená hodnota. To platí také pro plně naložené vozidlo, včetně technicky nejvýše přípustného opěrného zatížení.

Vzdálenosti (rozměry se mohou měnit v závislosti na různých kombinacích karoserie) >>> **obr. 200**:

- A upevňovací body na vozidle
- B 65 mm (alespoň)
- C 350 mm až 420 mm (vozidlo s maximálním nákladem)
- D 1 043 mm
- E 344 mm
- F 564 mm
- G 887 mm (Leon) / 1 165 mm (Leon Sportstourer)

⚠ POZOR

Připojení kabelů nevhodným nebo nesprávným způsobem by mohlo mít za následek závady celé elektrické soustavy vozidla, stejně tak i nehody a závažná poranění.

- Nikdy nespojujte elektrické zařízení přívěsu s elektrickými vývody zadních světelných skupin nebo jinými zdroji proudu. Pro připojení přívěsu použijte pouze vhodné konektory.
- Dodatečná montáž tažného zařízení by měla být provedena pouze u servisního partnera.

⚠ POZOR

Pokud nebylo tažné zařízení správně namontováno nebo není vhodné, může se přívěs od tažného vozidla odpojit. To může způsobit nehody a smrtelná zranění.

i Poznámka

- Používejte pouze přívěsy homologované značkou CUPRA pro příslušný model.
- U určitých verzí se montáž běžného tažného zařízení nedoporučuje. obraťte se, prosím, na Vašeho servisního partnera.

Akumulátor

Vysokonapěťový akumulátor

Bezpečnostní upozornění

Úvod

✓ Platí pro: hybridní vozidla

POZOR

Vysokonapěťová síť vozidla a vysokonapěťový akumulátor jsou nebezpečné prvky, které mohou způsobit popáleniny, jiná poranění a dokonce smrtelné zasažení elektrickým proudem. Vysokonapěťové kabely lze poznat podle oranžové barvy.

- Je vždy třeba předpokládat, že vysokonapěťový akumulátor je zcela nabitý a že se komponenty akumulátoru nacházejí pod napětím. To může tak být i při vypnutém zapalování.
- Nikdy se nedotýkejte vysokonapěťových kabelů, vysokonapěťového akumulátoru nebo jejich pólů rukou nebo nějakým šperkem nebo jinými kovovými předměty, zvláště pak jsou-li vysokonapěťové kabely, vysokonapěťový akumulátor nebo póly akumulátoru poškozené.

- Nikdy sami neprovádějte na vysokonapěťové síti, na vysokonapěťových kabelech nebo na vysokonapěťovém akumulátoru jakékoli práce.

- Nikdy komponenty a díly vysokonapěťové sítě neotvírejte, neprovádějte jejich údržbu, neopravujte je nebo neodpojujte je od vysokonapěťové sítě.

- Nikdy nepoškozujte, neměňte, nedemontujte nebo neodpojujte od vysokonapěťové sítě oranžově zbarvené vysokonapěťové kabely.

- Nikdy neotvírejte, neměňte nebo nedemontujte víka vysokonapěťového akumulátoru.

- Práce na vysokonapěťovém systému a systémech, které může nepřímo ovlivňovat, smějí provádět pouze příslušně kvalifikovaní a vyškolení odborníci.

- Práce v blízkosti vysokonapěťových kabelů a vysokonapěťových komponentů pomocí nástrojů s ostrými hranami a zdeformovaných nebo rezných nástrojů nebo tepelných zdrojů, jako jsou horký vzduch, tepelné lepení nebo svařovací práce, se smějí provádět pouze po předchozím vytvoření beznapěťového stavu. Vytvoření beznapěťového stavu vysokonapěťového systému smějí provádět pouze příslušně kvalifikovaní a vyškolení odborníci.

- Při všech pracích na vysokonapěťové síti a vysokonapěťovém akumulátoru je třeba dodržovat standardy a směrnice značky CUPRA.

- Z vysokonapěťového akumulátoru vystupující nebo unikající plyny mohou být jedovaté nebo hořlavé.

- Poškození vozidla nebo vysokonapěťového akumulátoru mohou mít za následek okamžitý nebo pozdější únik jedovatých plynů. Vystupující plyny mohou také způsobit požár. Plyny nenadechnuňte.

- Nikdy se nedotýkejte z vysokonapěťového akumulátoru vyteklych kapalin a nepřicházejte do kontaktu s vystupujícími plyny, zvláště v případě poškozeného akumulátoru.

- V případě požáru opusťte nebezpečnou oblast a zavolejte hasiče. Hasiče informujte o tom, že se jedná o vozidlo s elektrickým pohonem.

- Vždy hasičům a záchranným složkám sdělte, že vozidlo je vybavené vysokonapěťovým akumulátorem.

POZOR

Neodborně provedené práce na vysokonapěťovém systému a na vysokonapěťových komponentech mohou mít za následek funkční závady, úrazy a poranění.

- Práce na vysokonapěťovém systému smějí provádět pouze kvalifikované odborné servisy, které jsou pro práce na vysokonapěťovém systému schválené.

ⓘ UPOZORNĚNÍ

- Po nehodě nebo nárazu vozidla na nějakou překážku musí být vysokonapěťový akumulátor příslušně kvalifikovanými a vyškolenými odborníky zkontrolován.
- Po odpojení, vybití nebo výměně 12voltageho vozidlového akumulátoru existuje možnost, že se spalovací motor při odjezdu nejdříve automaticky nevypne. Pokud tato situace trvá více dní, vyhledejte kvalifikovaný odborný servis. SEAT doporučuje vyhledat servisního partnera CUPRA.

Výstražné štítky pro vysoké napětí

✓ Platí pro: hybridní vozidla



Obr. 201 Výstražné štítky



Obr. 202 Výstražný štítek na vysokonapěťovém akumulátoru

Výstražné štítky ve vozidle

Zobrazeným výstražnými štítky mohou být označeny následující díly vozidla» obr. 201, »» obr. 202:

- Kryty a víka, za nimiž se nacházejí pod elektrickým napětím se nacházející vysokonapěťové komponenty.
- Každý vysokonapěťový komponent včetně vysokonapěťového akumulátoru.
- Pod víkem motorového prostoru.

Výstražné štítky»» obr. 201 [A] a [B] upozorňují na vysoké napětí.

Díly vysokonapěťového systému se mohou silně ohřívat a nesmíte se jich dotýkat.
»» obr. 201 [C].

»

» obr. 202

- 1 Vysoké napětí může mít za následek závažná poranění nebo smrt. Nikdy se nedotýkejte pólů akumulátoru prsty, nástroji, šperkem nebo jinými kovovými předměty.
- 2 Vysokonapěťový akumulátor obsahuje nebezpečné kapalné a tuhé látky. Jejich únik může být příčinou závažných poplání a slepoty. Při pracích na vysokonapěťovém akumulátoru je vždy třeba používat vhodnou ochranu očí a ochranný oděv, aby se předešlo kontaktu pokožky a očí s elektrolytem akumulátoru. Při kontaktu elektrolytu akumulátoru s pokožkou nebo očima je třeba postižené místo alespoň 15 minut omývat čistou tekoucí vodou a ihned vyhledat lékaře.
- 3 Vysokonapěťový akumulátor může vzplnout. Vysokonapěťový akumulátor se nikdy nesmí vystavovat vlivu ohně, jisker nebo otevřených plamenů. S vysokonapěťovým akumulátorem je vždy třeba manipulovat opatrně, aby se předešlo poškozením a úniku elektrolytu.
- 4 Vysokonapěťový akumulátor je stále nutné chránit před přístupem dětí.
- 5 Další informace a výstražné pokyny lze najít v Návodu k obsluze a v dílenské literatuře.
- 6 Neodborná manipulace s vysokonapěťovým akumulátorem může mít za násle-

dek závažná poranění nebo dokonce smrt. Nikdy vysokonapěťový akumulátor nedemontujte nebo neodstraňujte jeho víko.

- 7 Neodborná manipulace s vysokonapěťovým akumulátorem může mít za následek závažná poranění nebo dokonce smrt. Servisní práce na vysokonapěťovém akumulátoru nechejte provádět výhradně prostřednictvím příslušně kvalifikovaných a vyškolených odborných pracovníků. Nikdy neprovádějte na vysokonapěťovém akumulátoru nějaké změny. Otevřený vysokonapěťový akumulátor nesmí přijít do kontaktu s vodou nebo jinými kapalinami. Kapaliny mohou být příčinou zkratů, zasažení elektrickým proudem nebo popálenin.

Péče o vysokonapěťový akumulátor

Pokyny k péči

✓ Platí pro: hybridní vozidla

Spolehlivost a kapacita vysokonapěťového akumulátoru

Lithium-iontový akumulátor zásadně podléhá v důsledku svých fyzikálních a chemických vlastností během doby provozu procesu stárnutí a opotřebení. Správná manipulace

s vysokonapěťovým akumulátorem podstatně přispívá k dlouhodobému udržení spolehlivého stavu akumulátoru a k dosažení vysoké využitelné kapacity akumulátoru a dojezdu. Je proto mimořádně důležité dodržovat dále uvedené pokyny k péči o vysokonapěťový akumulátor. Tyto pokyny mají rozhodující význam pro dlouhodobé zachování užitné hodnoty vozidle.

Věnujte také pozornost platným záručním podmínkám značky CUPRA pro vysokonapěťové akumulátory.

Pokyny k péči

CUPRA doporučuje dodržovat následující pokyny k péči:

- Vysokonapěťový akumulátor nabíjejte pouze tehdy, když je v panelu přístrojů signalizován nízký stav nabití nebo když je krátký elektrický dojezd» strana 81.
- Nenabíjejte vysokonapěťový akumulátor ihned po absolvování pouze krátké jízdní trasy s čistě elektrickým jízdním režimem.
- Pokud možno předcházejte úplnému vybití vysokonapěťového akumulátoru například v případě dlouhodobého odstavení vozidla s nízkým stavem nabití. Stav nabití nesmí být po dlouhou dobu menší než 20 %. »
- Po plném nabití vysokonapěťového akumulátoru zahajte pokud možno ihned jízdní provoz.

Stání vozidla

- Při mrazu neparkujte venku po dobu více hodin vozidlo se stavem nabití menším než 40 % »» ⓘ.
- Je-li v plánu delší stání vozidla, například na letišti při zahájení cesty, měl by stav nabití činit alespoň 30 %.
- Vozidlo nevystavujte déle než na 24 hodin venkovním teplotám pod -30 °C nebo nad 60 °C.

ⓘ UPOZORNĚNÍ

Vysokonapěťový akumulátor se nesmí používat jako nezávislý proudový zdroj. Jinak může dojít k nevratným poškozením vysokonapěťového akumulátoru.

ⓘ UPOZORNĚNÍ

Když se vozidlo s vybitým vysokonapěťovým akumulátorem odstaví na delší dobu, může dojít k tomu, že vysokonapěťový akumulátor již nelze nabít, resp. vozidlo již nelze nastartovat. Z dlouhodobého hlediska může dojít k nevratným poškozením vysokonapěťového akumulátoru.

- Vysokonapěťový akumulátor nabíjejte v pravidelných intervalech.

Nastavení nabíjecího procesu v systému infotainmentu

Menu Manažer nabíjení

✓ Platí pro: hybridní vozidla

Manažer akumulátoru umožňuje nastavení nebo volbu časů odjezdu pro naprogramovanou dobu nabíjení vysokonapěťového akumulátoru a k elektrickému vytápění a chlazení vozidla.

Vyvolání Manažer akumulátoru

- Zapněte zapalování.
- Zapněte systém infotainmentu.
- V úvodním menu zvolte **Manažer akumulátoru**.

Lze provádět nastavení pro okamžité nabíjení (příští nabíjecí proces).

- Omezení nabíjecího proudu, například v případě současného připojení jiných velkých spotřebičů k témuž vedení elektrické soustavy. Nabíjecí výkon se sníží a doba nabíjení prodlouží.
- Nastavení požadované teploty pro nezávislé klimatizování»» strana 163.

Menu Nastaví čas odjezdu

Lze provádět nastavení pro naprogramovanou dobu nabíjení (časy odjezdu)»» strana 300.

- Zadejte požadovaný čas, ke kterému se má nabít vysokonapěťový akumulátor a klimatizovat vnitřní prostor vozidla.

Menu Rozšířené nezávislé klimatizování

- Nastavení požadované teploty pro nezávislé klimatizování»» strana 163.
- *Vyhřátí sedadel a čelního skla před zahájením jízdy:* V systému infotainmentu zvolte sedadla nebo zapněte vyhřívání čelního skla. Aktivní funkce se zapnou během nezávislého klimatizování (buď prostřednictvím okamžitého klimatizování nebo na základě naprogramovaného odjezdu), pokud to klimatizace pokládá za potřebné (v zimě).

Klimatizace funguje jak u sítě připojeného vozidla, tak i v případě od sítě odpojeného vozidla. Pokud byste chtěli použít jako proudový zdroj vysokonapěťový akumulátor, proveďte příslušné nastavení v menu **Nastavení**.

Menu Nastavení nabíjení

Lze provádět všeobecná nastavení nabíjecího procesu.

- *Spodní mez nabití akumulátoru (požadovaný nejmenší stav nabití vysokonapěťového »*

akumulátoru): Prostřednictvím této funkce lze zaručit minimální dojezd. Nabíjení se zahájí ihned po připojení vozidla k nabíjecí stanici, resp. k zásuvce. Funkce je dostupná po aktivaci času odjezdu» strana 300 .

- *Klimatizování prostřednictvím vysokonapětového akumulátoru*: U vozidla odpojeného od externí sítě se může při aktivované této funkci zřetelně zkrátit elektrický dojezd vozidla!

Nastavení času odjezdu

✓ Platí pro: hybridní vozidla

Pomocí naprogramované doby nabíjení lze při připojení vozidla k nabíjecí zásuvce naprogramovat a odložit nabíjení akumulátoru tak, aby akumulátor v určitém čase dosáhl požadovaného stavu nabití.

Zobrazení časů odjezdu

- V úvodním menu infotainmentu zvolte **Ma-nažer akumulátoru**.
- Zvolte , aby se otevřel přehled časů odjezdu.

Nastavení času odjezdu

K nastavení požadovaného času odjezdu ťukněte na příslušné funkční tlačítko nebo označte kontrolní políčko ✓.

- **Čas odjezdu**: Čas, den v týdnu nebo nastavení jednorázového, resp. týdenního času odjezdu.

- **Klimatizování**: Vnitřní prostor vozidla ke času odjezdu vyhřátý, resp. ochlazený »» strana 163.

- **Nízký nebo noční tarif**: Lze stanovit přednostní časový interval pro nabíjení.

Aktivace času odjezdu

Aktivujte čas odjezdu označením kontrolního políčka v přehledu časů odjezdu.

Údaje

 Aktivované nabíjení pro čas odjezdu.

 Aktivované klimatizování pro čas odjezdu.

 Pravidelně používaný čas odjezdu.

Nabíjení vysokonapětového akumulátoru

Úvod

✓ Platí pro: hybridní vozidla

Zkontrolujte, zda je deaktivovaný jízdní režim a zda se kabel nabíjecí infrastruktury nachází v bezvadném stavu.

Nabíjecí režimy

Pro Vaše vozidlo jsou k dispozici tyto nabíjecí režimy:

- *Nabíjení AC (střídavý proud) u pevně instalované nabíjecí stanice, resp. wallboxu s názvem také nabíjecí módu*»» strana 302 : U těchto stanic (například u veřejné nabíjecí stanice nebo u domácí nabíjecí stanice - wallboxu) lze nabíjet maximálním nabíjecím výkonem.

- *Mobilní nabíjecí stanice nebo kabel ICCB (In-Cable Control Box) s názvem také nabíjecí mód, resp. kabel 2*»» strana 302 : Sériově dodaný kabel pro mód 2 se připojí k běžné síťové zásuvce, takže se sníží intenzita nabíjecího proudu »» . Je třeba počítat s delší dobou nabíjení, například během noci.

Je nutné zkontrolovat elektrickou instalaci domu, která musí být v bezvadném stavu.

Nabíjení stejnosměrným proudem (DC), resp. nabíjecí mód 4 není u tohoto vozidla použitelný.

Ochrana před chybným proudem

Vozidlo má k dispozici ochranné zařízení proti chybnému proudu pro stejnosměrný proud (chybný proud DC). Brání se tím tomu chybných proudů DC, které mohou vznikat při nabíjení, do elektrické instalace domu.

Vysokonapěťový akumulátor

⚠ POZOR

Neodborný proces nabíjení akumulátoru, ignorování obecně platných bezpečnostních opatření, použití nevhodných nebo poškozených zásuvek a nabíjecích kabelů, nabíjení z nevhodné elektrické instalace a neodborná manipulace s vysokonapěťovým akumulátorem mohou způsobit zkratky, zasažení elektrickým proudem, výbuchy, požár, závažné popáleniny a poranění a dokonce i smrt.

- Vždy dodržte stanovené pořadí postupu, aby se přehořlo riziko zasažení elektrickým proudem a závažným poraněním v důsledku zbytkové energie v nabíjecím zásobníku. Nikdy během nabíjecího procesu nevytahuje síťovou zástrčku.
- Vozidlo nabíjejte pouze u řádně nainstalovaných, vyzkoušených a nepoškozených zásuvek a v případě bezvadné elektrické instalace. Zásuvky a elektrickou instalaci nechávejte v pravidelných intervalech kontrolovat prostřednictvím kvalifikovaných odborných pracovníků.
- Nabíjecí kabel připojujte pouze k zásuvce, která je chráněna před vodou, vlhkostí a jinými kapalinami.
- Nikdy vozidlo nenabíjejte ve výbuchem ohrožených místech. Konstrukční díly nabíjecího kabelu mohou vyvolat jiskření a v důsledku toho zapálit vznětlivé nebo výbušné páry.
- Nikdy nepoužívejte poškozené nabíjecí konektory a nabíjecí kabely. Nabíjecí ko-

nektor a kabel před každým použitím zkontrolujte s ohledem na poškození.

- Nabíjecí kabel nikdy nepoužívejte společně s prodlužovacím kabelem, kabelovým bubnem, zásuvkovou lištou nebo adaptérem, například zásuvkovým adaptérem země nebo spínacími hodinami.
- Konektorové spoje vždy chraňte před vodou, vlhkostí a jinými kapalinami.
- Během nabíjecího procesu se z bezpečnostních důvodů nesmějí provádět na vozidle žádné práce.
- Před vytažením sítové zástrčky vždy ukončete nabíjecí proces. Jinak může dojít k poškození nabíjecího kabelu a elektrické instalace.
- Nikdy nenabíjejte více vozidel ze zásuvek jednoho pojistkového obvodu. K nabíjení dalších vozidel použijte jiný pojistkový obvod. Dodržujte vždy maximální zatížitelnost použitého pojistkového obvodu. Popřípadě se obraťte na kvalifikované odborné pracovníky pro elektrické instalace.
- Používejte výhradně s vozidlem dodaný nabíjecí kabel nebo kabel nabíjecí stanice. V případě nezbytné výměny kabelu se doporučuje použít pouze nabíjecí kabel CUPRA.
- Nikdy neprovádějte změny nebo opravy elektrických konstrukčních dílů, zvláště pak dílů vysokonapěťového systému.

- Před nastartováním vozidla vždy nabíjecí kabel odpojte. Nasaďte krytky nabíjecí zásuvky a zavřete nabíjecí víko akumulátoru.

Poznámka

- Vysokonapěťový akumulátor lze nabíjet pouze u nabíjecích stanic, které odpovídají těmto předpisům a normám:
 - IEC 61851 a IEC 62196 (typ konektoru 2).
- Při velmi nízkých a velmi vysokých teplotách se může nabíjecí výkon pro vysokonapěťový akumulátor zřetelně zmenšit.
- Aby se předešlo možným problémům kompatibility s nabíjecími infrastrukturami, doporučuje CUPRA používání koncernem Volkswagen doporučených nabíjecích kabelů a domácích nabíjecích stanic.
- CUPRA doporučuje používat k nabíjení vysokonapěťového akumulátoru střídavým proudem domácí stanice, resp. wallbox s maximálně možnou intenzitou nabíjecího proudu. Tyto způsoby nabíjení jsou efektivnější než nabíjení ze zásuvky.
- Věnujte pozornost technickým informacím o nabíjecí kapacitě Vašeho vozidla. Další informace obdržíte v autorizovaném servisu CUPRA nebo u smluvního prodejce SEAT.

Označení kompatibilní nabíjecí infrastruktury

✓ Platí pro: hybridní vozidla

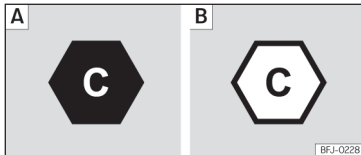

Obr. 203 Označení pro střídavý proud (AC) a typ konektoru 2.

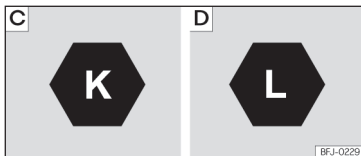

Obr. 204 Označení pro stejnosměrný proud (DC) a konektory vozidla CCS.

Kompatibilita mezi vozidly a nabíjecími infrastrukturami

Dále uvedené údaje poskytují podle normy DIN EN 17186 informaci, zda jsou nabíjecí konektory infrastruktury vhodné pro vozidlo
»» ⚠.

Údaje»» obr. 203

A ve vozidle

B v nabíjecí stanici

Údaje»» obr. 204

C napětí do 500 V

D napětí do 1000 V

Údaje se nacházejí u nabíjecí zásuvky vozidla, na komponentech místní nabíjecí infrastruktury (nabíjecí stanice, zásuvka) a na nabíjecím kabelu. Údaje se vztahují k nabíjecím systémům odpovídajícím normě DIN EN 62196.

⚠ POZOR

Nabíjení vozidla u nekontrolovaných elektrických zařízení může mít za následek poškození a závažná poranění.

- Neexistuje-li žádný uvedený údaj nebo je-li nabíjecí infrastruktura neznámá, měl by být nejdříve požádán o radu odborník pro elektroinstalaci.

Nabíjení AC

✓ Platí pro: hybridní vozidla

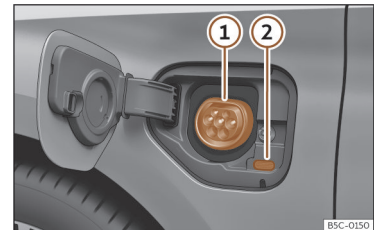

Obr. 205 Za nabíjecím víkem akumulátoru vlevo: nabíjecí zásuvka.

»» obr. 205

- 1 Zásuvka.
- 2 signalizace nabíjecího procesu.

Ve vozidle zabudovaná nabíječka akumulátoru přeměňuje střídavý proud veřejné proudové sítě na stejnosměrný proud.

Nabíjecí stanice AC, wallbox nebo kabel pro mód 2: Vysokonapěťový akumulátor vozidla lze nabíjet střídavým proudem (AC) prostřednictvím příslušné zásuvky ①.

Připojení nabíjecího kabelu

- Nejdříve připojte nabíjecí kabel k proudovému napájení, resp. připojte nabíjecí kabel nabíjecí stanice, resp. wallboxu. Potom nabíjecí kabel zcela odvíňte.

Vysokonapěťový akumulátor

- **Nabíjecí kabel pro síťové zásuvky:** Ochranné zařízení provede vlastní test»» strana 308.
- U odemknutého vozidla stlačte nabíjecí vložku akumulátoru, aby se otevřelo.
»» **obr. 205.**
- Zasuňte v přímém směru nabíjecí konektor do nabíjecí zásuvky. Zkontrolujte, zda je nabíjecí konektor zcela zasunut.

Nabíjecí konektor se automaticky zajistí.

Svítlí svítivá dioda (signalizace nabíjecího procesu) v nabíjecím konektoru. ②. Svítí kontrolka na displeji panelu přístrojů.

Automatické zahájení nabíjecího procesu

Není-li aktivována naprogramovaná doba nabíjení»» strana 300 , zahajuje se nabíjecí proces okamžitě. Musí být aktivovaná externí nabíjecí infrastruktura.

Během nabíjecího procesu

Signalizace nabíjecího procesu na nabíjecí zásuvce zeleně bliká ②. Kontrolka ② v panelu přístrojů zeleně bliká.

Přerušení nabíjecího procesu

Nabíjecí proces lze přerušit následovně:

- Odemkněte vozidlo.

- Pro ukončení nabíjecího procesu stiskněte funkční tlačítko. Signalizace nabíjecího procesu na nabíjecí zásuvce svítí bíle ②.
- Odemkněte vozidlo, aby se odjistil nabíjecí konektor.

K novému spuštění nabíjecího procesu stiskněte funkční tlačítko a nabíjecí proces se zahájí.

Po nabíjení

Je-li vysokonapěťový akumulátor plně nabitý, svítí signalizace nabíjecího procesu zeleně.

- Odemkněte vozidlo.
- Během 30 sekund vytáhněte nabíjecí konektor ze zásuvky.
- Odpojte nabíjecí kabel od proudového napájení a nasuňte ochrannou krytku.
- Zavřete nabíjecí víko akumulátoru tak, aby zaklaplo.

První nabíjení a nabíjení po delší době stání vozidla

V případě nového nebo dlouho nenabíjeného vysokonapěťového akumulátoru se maximálního stavu nabití vysokonapěťového akumulátoru dosáhne teprve po více nabíjecích procesech. Je to technická záležitost a neznamená to nesprávnou funkci vozidla.

Není-li vozidlo používáno delší dobu, je nutné vysokonapěťový akumulátor nejspíše po čtyřech měsících nabít.

Poznámka

Když se nabíjecí kabel ponechá po nabíjení připojený, vysokonapěťový akumulátor se bez vlivu elektrických spotřebičů ve vozidle vybíjí.

Signalizace nabíjecího procesu

✓ Platí pro: hybridní vozidla

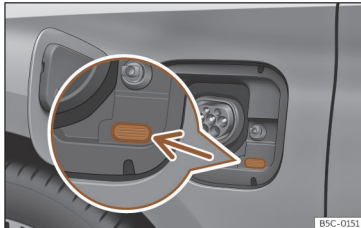

B5C-0151

Obr. 206 Za nabíjecím víkem akumulátoru: signalizace nabíjecího procesu.

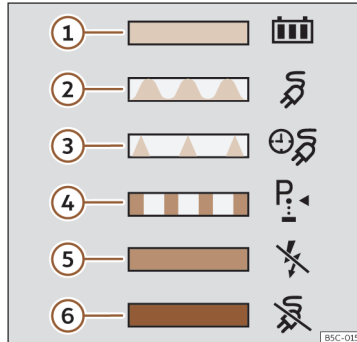

B5C-0152

Obr. 207 Na vnitřní straně nabíjecího víka akumulátoru: nálepka s informacemi k signalizaci nabíjecího procesu.

Diodová kontrolka na nabíjecí zásuvce »» **obr. 206** (šipka) signalizuje aktuální stav nabíjení.

Nálepka na nabíjecím víku akumulátoru poskytuje informace o významu diodových kontrolky. »» **obr. 207**.

Signalizace nabíjecího procesu:

Zelené svícení diodové kontrolky

»» **obr. 207:**

- ① Trvalé svícení: úspěšné ukončení nabíjecího procesu.
- ② Bliká: Nabíjení vysokonapěťového akumulátoru.

- ③ Blikání v krátkých odstupech: Je aktivovaná naprogramovaná doba nabíjení. Nabíjecí proces ještě nezačal.

Žluté svícení diodové kontrolky

»» **obr. 207:**

- ④ Bliká: nezasunutá parkovací uzávěra P.
- ⑤ Trvalé svícení: nerozpoznání proudové sítě. Nechejte zkontrolovat proudové napájení a proudovou síť. Vyhledejte odbornou pomoc.

Červené svícení diodové kontrolky

»» **obr. 207:**

- ⑥ Bliká: závada nabíjecího systému. Nabíjecí proces nelze zahájit nebo byl přerušen.

Trvalé svícení: nemožnost zajištění nabíjecího konektoru. Vytáhněte nabíjecí konektor a znovu jej zasuňte do nabíjecí zásuvky. Dbejte při tom na to, aby byl správně zasunutý. Existuje-li závada i nadále, zkontrolujte kompatibilitu kabelu nebo vyhledejte odbornou pomoc.

Osvětlení nabíjecí zásuvky

Orientaci ve vozidle může za tmy usnadnit boční osvětlení (bílá svítivá dioda) nabíjecí zásuvky:

Zapnutí

- Vozidlo bylo odemčeno.

Vysokonapěťový akumulátor

- **NEBO:** Z nabíjecí zásuvky byl vytažen nabíjecí konektor.

Vypnutí

- Po odemknutí nebo uzamčení vozidla se osvětlení po určité době automaticky vypne.

Poznámka

Pokud signalizace nabíjecího procesu trvale signalizuje nějakou závadu proudového napájení nebo nabíjecího systému, měli byste vyhledat odbornou pomoc.

Odstaňování problémů

- ✓ Platí pro: hybridní vozidla

závada elektrického systému

Výstražná kontrolka svítí červeně  **Bezpodmínečně umístěte vozidlo na nějakém zabezpečeném místě.**

Na displeji panelu přístrojů se zobrazí příslušná informace o závadě.

Existuje nějaká závada systému elektrického pohonu. Mohou být poškozené vysokonapěťové komponenty .

- Odstavte co možná nejdříve se zabezpečení vozidlo.
- Ukončete přípravu k jízdě.
- Vyhledejte odbornou pomoc.

Nemožnost nebo přerušení nabíjení

Na displeji panelu přístrojů nebo v signalizaci nabíjecího procesu se zobrazí nějaká závada.

Před vyhledáním odborné pomoci se můžete pokusit problém vyřešit.

- Odjistěte nabíjecí konektor. Opět připojte nabíjecí kabel.
- **NEBO:** Zjistěte, zda jste nastavili požadovaný nabíjecí režim: „okamžité nabíjení“ nebo „časově předsunuté nabíjení“.
- **NEBO:** Zkontrolujte, zda je nabíjecí konektor správně zasunutý.
- **NEBO:** Zkontrolujte, zda na nabíjecí stanici nebo v závislosti na vybavení v signalizaci nabíjecího kabelu pro mód 2 není signalizována nějaká závada.

Nebylo-li možné závadu odstranit, vyhledejte pomoc odborného servisu.

POZOR

Vysokonapěťové komponenty včetně akumulátoru a vysokonapěťové kabely mohou být pod napětím a být poškozené. Napětí vysokonapěťového akumulátoru je nebezpečné a může způsobit popáleniny, jiná poranění nebo smrtelné zasažení elektrickým proudem.

- **Nedotýkejte se vysokonapěťových komponentů!**

Nouzové odjistižení nabíjecího konektoru



- ✓ Platí pro: hybridní vozidla



Obr. 208 Mezi levým blatníkem a závěsem víko motorového prostoru: tažná rukojeť ručního odjistižování nabíjecího konektoru.

Odjistižení nabíjecího konektoru

Předpoklady:

- Nabíjecí konektor byl správným způsobem připojen  strana 302.
- Vozidlo je odemčené.
- Nabíjecí proces byl ukončen nebo přerušen  strana 300.

Pokud by při splnění těchto předpokladů přesto nebylo možné odjistit nabíjecí konektor, je třeba provést nouzové odjistižení. 

Ruční odjištění nabíjecího konektoru

Tažná rukojeť pro nouzové odjištění se nachází ve vnitřním prostoru vozidla vpředu na levé straně nad nabíjecí zásuvkou.

»» obr. 208.

- Přerušte proudové napájení na nabíjecím stojanu nebo u zásuvky.
- Otevřete víko motorového prostoru a zajistěte je přídržnou vzpěrou.
- Zatahněte za táhlo»» obr. 208.
- Ihned odpojte nabíjecí konektor.

Poznámka

- Nouzové odjištění nabíjecího konektoru se smí použít pouze v případě závady.
- Po provedení nouzového odjištění nabíjecího konektoru nechejte neprodleně zkontrolovat nabíjecí zásuvku odborným pracovníkem.

Nabíjecí kabely

Úvod

✓ Platí pro: hybridní vozidla

Druh nabíjecího kabelu závisí na obsahu dodávky a na pro danou zemi specifických záležitostech, například přípojkách nabíjecích konektorů pro zásuvky.

CUPRA doporučuje výhradní používání s vozidlem dodaného nabíjecího kabelu.



Pokyny k nabíjecímu kabelu

- Pečlivě zacházení.
- Nabíjecí kabel zcela rozvinout a navinout.
- Nazalomit a neohýbat přes ostré hrany.
- Nemačkat a nepřejíždět přes kabel vozidlem.
- Při odpojování vytahovat pouze přes konektor.
- Nenechat děti manipulovat s nabíjecím kabelem.
- Udržovat nabíjecí kabel mimo dosah zvířat.
- Po použití kabel bezpečně a bez ohybů uložit.

Pokyny k nabíjecím konektorům a ochranným zařízením nabíjecího kabelu

- Nedotýkat se kontaktů nabíjecího konektoru.
- Chránit před intenzivním slunečním zářením (venkovní teplota by neměla být vyšší než 50°C, resp. 122°F).
- Nenechat spadnout.
- Neponořovat do kapalin, například dešťové vody.
- Po použití nasadit ochranné krytky.

Čištění nabíjecího kabelu

• Povrch nabíjecího kabelu čistěte suchým nebo mírně navlženým hadrem »»   .

POZOR

Nezajištěné nebo nesprávně zajištěné předměty mohou při náhlých jízdách a brzdicích manévrech nebo při nehodách způsobit závažná poranění.

- Nabíjecí kabel vždy bezpečně uložte v zavazadlovém prostoru.
- Použijte k tomu s kabelem dodané praktické pouzdro.

POZOR

Používání poškozeného nebo upraveného nabíjecího kabelu může být příčinou závažných poranění nebo smrtelných zasažení elektrickým proudem.

- Před každým použitím zkontrolujte nabíjecí konektor a nabíjecí kabel s ohledem na poškození a trhliny.
- Nikdy nepoužívejte poškozený nebo upravený nabíjecí kabel.
- Pokud by nabíjecí kabel řádně nefungoval, vyhledejte servisního partnera CUPRA nebo některého prodejce SEAT a nechejte kabel zkontrolovat.

Vysokonapěťový akumulátor

⚠ POZOR

Nabíjecí kabel pro síťové zásuvky připojujte vždy přímo k zásuvce. Jinak může dojít k poraněním v důsledku požáru a k poškození nabíjecího kabelu nebo elektrické instalace domu.

- Nabíjecí kabel nikdy nepřipojujte k prodlužovacímu kabelu, kabelovému bubnu, zásuvkové liště nebo nějakému adaptéru, například k zásuvkovému adaptéru země nebo ke spínacím hodinám.

⚠ POZOR

Napětí vysokonapěťového akumulátoru je nebezpečné a může způsobit popáleniny, jiná poranění nebo smrtelné zasažení elektrickým proudem.

- Čistěte pouze nepřipojený nabíjecí kabel.

ⓘ UPOZORNĚNÍ

Nabíjecí kabel jako přenosové elektrické zařízení je nutné za určitých okolností pravidelně kontrolovat. Je k tomu zapotřebí zkušební adaptér.

ⓘ UPOZORNĚNÍ

Při nesprávném čištění se může nabíjecí kabel poškodit.

- Používejte k tomu výhradně vodu a nikoli dodatečné čisticí prostředky.
- Předjděte vniknutí vody do kontaktů.

♻ Životní prostředí

Nabíjecí kabely je nutné likvidovat ekologicky a nepatří do domovního odpadu.

ⓘ Poznámka

Dodržujte vždy maximální zatížitelnost použitého pojistkového obvodu. Připojení nabíjecího kabelu společně s jinými spotřebiči do zásuvky stejného proudového obvodu může způsobit rozpojení pojistek tohoto proudového obvodu.

Nabíjecí kabel pro nabíjecí stanici se střídavým proudem (AC)

✓ Platí pro: hybridní vozidla

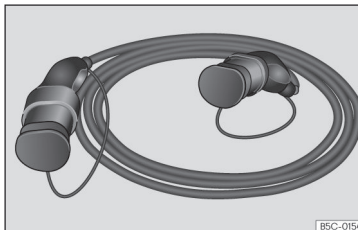

Obr. 209 Nabíjecí kabel pro nabíjecí stanici se střídavým proudem (AC)

Maximální nabíjecí proud má v závislosti na vybavení vozidla a s vozidlem dodaném nabíjecím kabelem hodnotu 16 nebo 32 A >>> ⚠.

⚠ POZOR

Nabíjení vysokonapěťového akumulátoru pomocí nevhodného nabíjecího kabelu může mít za následek zkrat, závažná poranění nebo smrtelná zasažení elektrickým proudem.

⚠ POZOR

Nikdy nepoužívejte nabíjecí kabel jako prodlužovací kabel. Může to narušit nabíjecí proces.

ⓘ UPOZORNĚNÍ

Při ovládní nabíjecí stanice je třeba dodržovat pokyny a provozní upozornění výrobce.

ⓘ Poznámka

Nabíjení pomocí nabíjecího kabelu pro 16 A není vždy u nabíjecí stanice s nabídkou nabíjení 32 A možné. Závisí to na vybavení příslušné nabíjecí stanice.

- Před nabíjením se informujte o existující nabíjecí technice.

Nabíjecí kabel pro síťové zásuvky

✓ Platí pro: hybridní vozidla

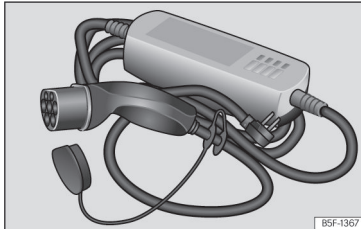

Obr. 210 Nabíjecí kabel pro síťové zásuvky

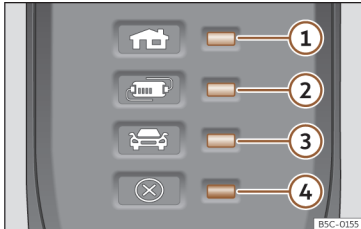

Obr. 211 Na nabíjecím kabelu pro síťové zásuvky: kontrolka v ochranném zařízení.

»» obr. 211:

- ① Kontrolka síťového konektoru a proudového napájení
- ② Kontrolka ochranného zařízení
- ③ Kontrolka vozidla

④ Výstražná kontrolka závady

Informace na nabíjecím kabelu

Před použitím nabíjecího kabelu věnujte také pozornost upozorněním na nabíjecím kabelu a na zadní straně ochranného zařízení.

Ochranné zařízení

Prostřednictvím ochranného zařízení »» obr. 211 je nabíjecí konektor bez proudu až do připojení nabíjecí zásuvky vozidla.

Vlastní test

Po připojení nabíjecího kabelu k síťové zásuvce provede automaticky ochranné zařízení vlastní test. Během této kontroly se krátce rozsvítí a potom opět zhasnou všechny výstražné a kontrolní svítily. Potom je signalizován aktuální provozní stav.

Signalizace provozu

Jedna nebo více kontrolek »» obr. 211 ①, ② nebo ③ svítí zeleně.

Upozornění »» obr. 211	Význam
① zapnuto.	Nabíjecí kabel je připojený k proudové síti, ale nikoli k vozidlu.

Upozornění »» obr. 211	Význam
①, ② svítí, ③ pomalu bliká ^{a)}	Nabíjení vysokonapětového akumulátoru.
①, ② nebo ③ svítí	Ukončení nabíjecího procesu. Nabíjení vysokonapětového akumulátoru.

^{a)} Dostupné napájecí napětí závisí na dané zemi.

Nastavení nabíjecího proudu

Nabíjecí kabel omezuje nabíjecí proud podle existujícího proudového napájení.

Pokud místní proudové napájení nedovoluje dosažení maximálního nabíjecího proudu, může se nabíjecí proud vždy podle vybavení snížit v nastaveních nabíjení v systému infotainmentu »» strana 300 .

Sledování teploty

Sledování teploty nabíjecího kabelu se aktivuje, když se nabíjecí kabel příliš silně zahřeje, například při jeho uložení v přehřátém zavazadlovém prostoru nebo vystavení intenzivnímu slunečnímu záření.

Když se nabíjecí proces **přeruší**, ihned zhasne aktivovaná signalizace provozu a některá z kontrolek začne pomalu zeleně blikat. Výstražná kontrolka ④ bliká pomalu červeně.

- Odpojte nabíjecí kabel a nechte jej vychladnout.

- Při novém výskytu závady vyhledejte odbornou pomoc.

Když nabíjení nižším nabíjecím proudem pokračuje, svítí kromě signalizace provozu červeně výstražná kontrolka (4). Nechejte nabíjecí kabel nějakou dobu ochlazovat. Nabíjecí kabel se automaticky opět zvýší.

Signalizace závad

Když červeně bliká nebo svítí výstražná kontrolka (4), aniž by trvale svítila některá z kontrolek signalizace provozu»» obr. 211 (1), (2) nebo (3), existuje nějaká závada.

Upozornění »» obr. 211	Význam
(1) bliká, (4) svítí nebo bliká	Závada proudového napájení.
(2) bliká, (4) svítí nebo bliká	Závada ochranného zařízení.
(3) bliká, (4) svítí nebo bliká	Závada vozidla.

Nabíjecí proces se přeruší, resp. ukončí.

- Věnujte pozornost pokynům na zadní straně ochranného zařízení.
- Když problém existuje nadále, vyhledejte odbornou pomoc.

Poznámka

Když během nabíjecího procesu existuje další spojení s proudovou sítí nebo se vozidlo nachází v přímé blízkosti vysokonapěťových vedení, není za určitých okolností nabíjení ze sítové zásuvky možné. Možné další spoje s proudovou sítí:

- Připojení nabíječky 12voltového vozidlového akumulátoru.
- Kontakt s nějakým k proudové síti připojeným pracovním zařízením, například se zvedací plošinou.

Rady a činnosti

Kontrola a doplňování kapalin

Čerpání pohonných hmot

Odvětrání palivové nádrže

✓ Platí pro: hybridní vozidla.



Obr. 212 Dveře řidiče: odjištění víka plnicího hrdla palivové nádrže.

Kvůli možnosti natankování vozidla je nutné nejdříve vyrovnat tlak v palivové soustavě »» » v Čerpání paliva na straně 311. Stiskněte kvůli tomu tlačítko ve dveřích řidiče.

Zazní akustický signál a na displeji panelu přístrojů se zobrazí příslušná informace.

Během několika sekund se odjistí víko plnicího hrdla palivové nádrže a zůstane několik minut odjištěné. Pokud se v této době nenatankuje, je nutné kvůli natankování stisknout tlačítko znovu.

Nedotýkejte se tlačítka zajišťování víka plnicího hrdla palivové nádrže »» » **obr. 213** (šipka). Systém by to interpretoval jako ukončení tankovacího procesu a další tankování by tak již nebylo možné. K možnosti dalšího tankování stiskněte znovu tlačítko ve dveřích řidiče.

Čerpání paliva

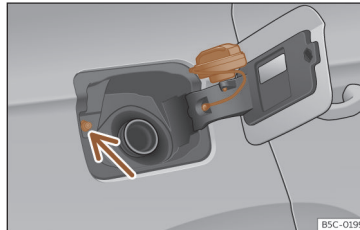

Obr. 213 Víko plnicího hrdla palivové nádrže s nasunutým uzávěrem palivové nádrže.

Víko plnicího hrdla palivové nádrže je na pravé zadní straně vozidla.

Při použití centrálního zamykání se víko plnicího hrdla palivové nádrže automaticky odjistí, resp. zajistí.

- **Hybridní vozidla:** Odjistěte víko plnicího hrdla palivové nádrže pomocí tlačítka ve dveřích řidiče.
- Stlačte víko plnicího hrdla palivové nádrže v místě zajištění, aby se otevřelo.
- Vyšroubujte uzávěr palivové nádrže směrem doleva.
- Uzávěr umístěte do vybrání, které se nachází v závěsu otevřeného víka plnicího hrdla palivové nádrže. »» » **obr. 213**.
- Zahajte čerpání. Palivová nádrž je plná, jakmile čerpací pistole automaticky přeruší přívod paliva. Potom byste neměli dále tankovat, protože jinak se palivem naplní i expanzní prostor v nádrži.
- Otočte uzávěrem palivové nádrže doprava až na doraz.
- Zavřete kryt.

Správný druh paliva pro vozidlo naleznete na nálepce na vnitřní straně víka plnicího hrdla palivové nádrže. Další upozornění k palivům »» » strana 312.

Objem palivové nádrže Vašeho vozidla je uveden na »» » strana 358.

hybridní vozidla

Každých 6 měsíců se má naplnit benzin, až se zapne kontrolka a palivová nádrž se musí znovu naplnit. Tím se zajistí dobrá funkce zařízení a kvalita paliva potřebná pro provoz na benzin.

Kontrola a doplňování kapalin

POZOR

Palivo je snadno zápalné a může způsobit těžké popáleniny nebo jiná zranění.

- Při čerpání pohonných hmot musejí být z bezpečnostních důvodů vypnuté motor a zapalování.
- U vozidel PHEV se provádí vyrovnání tlaku v palivové soustavě, aby se zabránilo proniknutí palivových par do okolí.
- Při čerpání nebo plnění kanystru je zakázáno kouření. Kvůli nebezpečí výbuchu se nesmí nikdy čerpat palivo v blízkosti otevřeného ohně.
- Při používání, skladování a přepravě rezervního kanystru respektujte zákonná ustanovení.
- Doporučujeme Vám, abyste si s sebou z bezpečnostních důvodů nebrali žádný rezervní kanystr. Při nehodě by se mohl kanystr poškodit a palivo by mohlo vytéct.
- Musí-li být ve výjimečných případech palivo přepravováno v rezervních kanystrech, dodržujte následující pokyny:
 - Nikdy nečerpejte palivo do rezervního kanystru, jestliže se nalézá ve vozidle nebo na vozidle. Nebezpečí výbuchu! Postavte vždy kanystr na podlahu během naplňování.

- Čerpací pistole musí být co možná nejvíce zastrčena do plnicího otvoru rezervního kanystru.
- U rezervních kovových kanystrů musí být čerpací pistole v kontaktu s kanystrem během jeho plnění. Tím se vyvarujete vzniku statické elektřiny.
- Nikdy nerozlévejte palivo ve vozidle nebo prostoru pro zavazadla. Odpařující se palivo je výbušné - ohrožení života!

UPOZORNĚNÍ

- Vyteklé palivo by se mělo neprodleně odstranit z laku vozidla. Lak se může jinak poškodit.
- Nikdy nejezděte ze zcela prázdnou palivovou nádrží. Může se poškodit katalyzátor!
- Pokud se u vozidla se vznětovým motorem palivová nádrž zcela vyčerpá, musí být po natankování minimálně 30 sekund zapnuté zapalování bez spuštění motoru. Při následném spuštění, může trvat déle než obvykle - až jednu minutu - než motor naskočí.

Životní prostředí

Nepřepĺňujte palivovou nádrž - při ohřátí může palivo vytékat.

Poznámka

Nouzové odemknutí víka plnicího hrdla palivové nádrže není možné. Případně vyhledejte odbornou pomoc.

Poznámka

Vozidla na motorovou naftu jsou vybavena ochranou proti čerpání špatného paliva¹⁾. Tak se může palivová nádrž naplnit pouze čerpací pistolí s palivem pro vznětové motory.

- Opotřebovaná, poškozená nebo příliš malá čerpací pistole nedokáže příp. otevřít ochranu proti špatnému natankování. Pokuste se otočit čerpací pistolí před zasunutím do plnicího hrdla, použijte jiný palivový čerpací stojan nebo si vyžádejte odbornou pomoc.
- Při tankování s rezervním kanystrem se ochrana proti čerpání špatných pohonných hmot neotevře. To obojete tím, že budete palivo tankovat pomalu.

¹⁾ Závísí na zemi

Druhy paliva

Označení paliva¹⁾

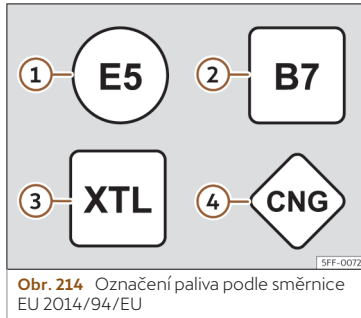

Paliva jsou označena symboly, které se nacházejí na čerpací pistolí a na uzávěru palivové nádrže Vašeho vozidla. Tato označení slouží k předcházení záměnám při volbě paliva.

- 1) **Benzín** s etanolem („E“ pochází od etanolu). Číslo udává podíl etanolu v benzínu. „E5“ např. znamená podíl etanolu nejvýše 5%.

¹⁾ Závisí na zemi

²⁾ Respektuje předpisy země, v níž jezdíte.

- 2) **Motorová nafta** podle normy EN590. Číslo udává maximální podíl biosložek v naftě. „B7“ znamená přimíchání nejvýše 7 % biosložek.
- 3) Syntetická **motorová nafta** podle normy EN15940.
- 4) **Zemní plyn**: „CNG“ znamená Compressed Natural Gas (stlačený zemní plyn).

Druhy benzínu

Správný druh benzínu je uveden na vnitřní straně víka plnicího hrdla palivové nádrže.

Vozidlo je vybaveno katalyzátorem a smí být poháněno pouze **bezolovnatým benzinem**. Benzin musí odpovídat normě EN 228 a nesmí obsahovat **síru**. Mohou se tankovat paliva s podílem etanolu 10 % (E10)²⁾. Různé druhy benzínu se liší **oktanovým číslem (ROZ)** nebo také **indexem odolnosti proti klepání - Anti-Knock Index (AKI)**.

Bezolovnatý benzín Super s oktanovým číslem 95 a alespoň benzín Normal s oktanovým číslem 91

Doporučuje se tankovat benzín super s oktanovým číslem 95 (AKI 91). Pokud není k dispozici, lze při nepatrné ztrátě výkonu natan-

kovat benzín Normal s oktanovým číslem 91 (87 AKI).

Bezolovnatý benzín Super s oktanovým číslem 95

Je nutné používat alespoň benzín Super s oktanovým číslem 95 (AKI 91).

Pokud není benzín Super dostupný, můžete *v nouzi* použít také benzín Normal s oktanovým číslem 91 (AKI 91). Smíte ale potom jet pouze ve středních otáčkách a s menším zatížením motoru. Co možná nejdříve dotankujte benzín Super.

Bezolovnatý benzín Super Plus s oktanovým číslem a alespoň benzín Normal s oktanovým číslem 95

Doporučuje se tankovat benzín super s oktanovým číslem 98 (AKI 93). Pokud není k dispozici: benzín Super s oktanovým číslem 95 (AKI 91) (s nepatrnou ztrátou výkonu).

Pokud není benzín Super dostupný, můžete *v nouzi* použít také benzín Normal s oktanovým číslem 91 (AKI 91). Smíte ale potom jet pouze ve středních otáčkách a s menším zatížením motoru. Co možná nejdříve dotankujte benzín Super.

ⓘ UPOZORNĚNÍ

- Paliva s vysokým podílem etanolu, např. E30 - E100, se nesmějí tankovat. Poškodí se tak palivová soustava.
- Již jedno natankování paliva s obsahem olova nebo jiných kovových aditiv může mít za následek trvalé zhoršení účinku katalyzátoru.
- Smějí se používat pouze značku SEAT uvolněné přísady do benzínu (aditiva). Přísady s takzvanými zvyšovači oktanového čísla nebo vylepšovači odolnosti proti klepání mohou obsahovat kovová aditiva, která způsobují značná poškození motoru a katalyzátoru. Takové přísady se nesmějí používat.
- Paliva označená na čerpacím stojanu jako paliva s obsahem kovů se nesmějí používat, paliva LRP (*lead replacement petrol*) obsahují ve vysoké koncentraci kovová aditiva. Nebezpečí poškození motoru!
- Při použití benzínu s příliš nízkým oktanovým číslem mohou vysoké otáčky nebo silné zatížení motoru vést k poškození motoru.

ⓘ Poznámka

- Vozidlo lze natankovat benzinem s vyšším oktanovým číslem, než motor vyžaduje.
- V zemích, ve kterých není dostupné bezolovnaté palivo, smíte tankovat také paliva s malým obsahem síry.

Řídicí systém motoru a čisticí zařízení výfukových plynů

Úvod k tématu

⚠ POZOR

- Vzhledem k vysokým teplotám soustavy čištění výfukových plynů byste neměli Vaše vozidlo odstavovat na snadno vznětovým podkladem. Nebezpečí požáru!
- V oblasti výfukového systému nesmí být na podvozku použity žádné konzervační prostředky: Nebezpečí požáru!

Kontrolky

rozsvítí se

Závada v kontrolním systému výfukových plynů. Uberte plyn a pokračujte pomalu k nejbližšímu servisnímu partnerovi a nechte zkontrolovat motor.

Blikání

Vynechávání spalování, které může poškodit katalyzátor. Uberte plyn a pokračujte pomalu k nejbližšímu servisnímu partnerovi a nechte zkontrolovat motor.

rozsvítí se

Sazemi zanesený filtr pevných částic»» strana 314.

EPC rozsvítí se

Závada řízení zážehového motoru. Vyhledejte co možná nejdříve servisního partnera a nechte zkontrolovat motor.

Kontrolka EPC (Electronic Power Control) se rozsvěcuje při zapnutí zapalování a po naskočení motoru musí zhasnout.

ⓘ Poznámka

Pokud svítí kontrolky  nebo EPC, mohou existovat nějaké závady motoru, může stoupnout spotřeba paliva a může dojít ke ztrátě výkonu.

Katalyzátor

Aby katalyzátor dlouho vydržel

- U zážehových motorů používejte pouze bezolovnatý benzin.
- Nikdy nejezděte se zcela prázdnou palivovou nádrží.
- Při výměně motorového oleje nebo při jeho doplňování nedoplňujete příliš mnoho motorového oleje»» strana 320, Doplňování motorového oleje. »

- Vozidlo neroztahujete, ale použijete pomocný startovací kabel»» strana 54 .

Pokud pozorujete vynechávání zápalů, pokles výkonu nebo nepravidelný běh motoru, nechte vozidlo zkontrolovat v odborném servisu. Výstražná kontrolka výfukových plynů  se rozsvěcuje obecně v případě těchto příznaků. Nespálené palivo by se mohlo dostat do výfukové soustavy a tím i do atmosféry. Kromě toho může být přehřátím poškozen katalyzátor.

ⓘ UPOZORNĚNÍ

Palivová nádrž se nesmí při jízdě zcela vyprázdnit. Nepravidelná dodávka paliva může být příčinou vynechávání zápalů. Nespálený benzín se při tom dostává do výfukové soustavy – může to mít za následek přehřátí a poškození katalyzátoru.

Životní prostředí

Za určitých okolností mohou v motoru vznikat plyny obsahující síru, i když čisticí zařízení výfukových plynů pracuje bezchybně. To závisí na podílu síry v palivu. Často pomáhá volba jiné značky paliva.

Filter pevných částic

Filter pevných částic odfiltrává z výfukové soustavy téměř všechny částice sazí. Při nor-

málním způsobu jízdy se filtr čistí automaticky. Pokud se filtr nečistí automaticky (například při stálém používání vozidla pouze na krátkých trasách), saze se nahromadí a objeví se příslušná informace pro řidiče:  **Filter pevných částic: čistí se během jízdy. Viz příručka!** Filter pevných částic vyžaduje vyčištění (regeneraci).

Regenerace filtru pevných částic (pouze pro motory 2,0 I TSI)

Podmínka regenerační jízdy: na provozní teplotu zahřátý motor.

- Jeďte rychlostí alespoň 80 km/h »» .
- Sejměte potom na několik sekund nohu z pedálu plynu, aby vozidlo mohlo volně jet ze zařazeným převodovým stupněm.
- Dodržujte zákonná omezení rychlosti a doporučení pro řazení převodových stupňů.
- Opakujte tento postup (zrychlování a volná jízda), dokud kontrolka nezhasne.

Tento postup si vyžádá samostatný proces čištění filtru pevných částic a může trvat určitou dobu.

Pokud kontrolka **nezasne**, obraťte se kvůli odstranění závady na odborný servis.

Regenerace filtru pevných částic zážehového motoru (kromě motoru 2,0 I TSI)

Podmínka regenerační jízdy: na provozní teplotu zahřátý motor.

- Jeďte rychlostí mezi 50 - 120 km/h (31 - 75 mph). Stoupne tím teplota a saze ve filtru shoří »» .
- Dodržujte zákonná omezení rychlosti a doporučení pro řazení převodových stupňů.
- Jakkmile kontrolka zhasne, regenerační jízdu ukončete.

Pokud by kontrolka po 30 minutách jízdy v regeneračním režimu nadále svítila, obraťte se kvůli odstranění závady na odborný servis.

POZOR

Při regenerační fázi filtru pevných částic stále přizpůsobujte rychlost jízdy povětrnostním, silničním, územním a dopravním poměrům. Doporučení trasy by Vás nikdy neměly svést k ignorování specifických ustanovení aktuální země s ohledem na silniční provoz.

ⓘ UPOZORNĚNÍ

- Když výfuková soustava rozpozná, že je filter pevných částic téměř nasycený, doporučí jeho funkce automatického čištění pro tuto funkci optimální převodový stupeň.
- V důsledku vysokých teplot, způsobených regenerací filtru pevných částic, se

může po vypnutí motor rozběhnout ventilátor chladiče, a to i tehdy, když motor ještě nedosáhl svojí provozní teploty.

- Během regenerace se mohou vyskytnout různé zvuky, zápachy a vyšší otáčky volnoběhu.

- Aby se nezkřátila životnost filtru pevných částic, používejte vždy správný motorový olej a správné palivo. Vyhňte se také trvalým krátkým trasám.

Motorový prostor

Práce v motorovém prostoru

Při pracích v motorovém prostoru, např. při kontrole a doplňování provozních kapalin, může docházet k poraněním, opařením, vzniku nebezpečí úrazu a požáru.

Proto musí být bezpodmínečně dodrženy následně uvedené varovná upozornění a všeobecně platná bezpečnostní pravidla.

Motorový prostor vozidla je nebezpečnou oblastí » 

POZOR

Při pracích v motorovém prostoru může docházet k poraněním, popáleninám, ke vzniku nebezpečí úrazu a požáru.

- Vypněte motor, vypněte zapalování a zapněte elektronickou parkovací brzdou. Zasuňte parkovací uzávěru automatické převodovky (tlačítko P). Nechejte motor ochladit.

- Nikdy neotvírejte víko motorového prostoru, jestliže zpozorujete, že z motoru uniká pára nebo chladicí kapalina. Vyčkejte tak dlouho, až žádná pára nebo chladicí kapalina neuniká.

- Do blízkosti vozidla nepouštějte děti.

- Nerozlévejte nikdy provozní kapaliny nad horkým motorem, protože se mohou vznítit (například chladicí kapalina, obsahující mrazuvzdorný prostředek)!

- Vyvarujte se zkratům v elektrickém zařízení, obzvláště u startovacích pomocných bodů»» strana 54 . Nebezpečí výbuchu baterie!

- Při pracích v motorovém prostoru musíte i při vypnutém zapalování počítat s tím, že se automaticky zapne ventilátor - nebezpečí poranění!

- Nikdy nezakrývejte motor dodatečným izolačním materiálem, např. dekou. Nebezpečí požáru!

- Nikdy neotvírejte uzavírací víko vyrovnávací nádrže chladicí kapaliny, pokud je motor teplý. Chladicí soustava je pod tlakem!

- K ochraně obličeje, ramen a rukou před horkou párou nebo horkou chladicí kapalinou zakryjte uzávěr velkým hadrem.

- Nenechávejte v motorovém prostoru nikdy žádné předměty jako např. čisticí pracíhočky nebo nářadí.

- Pokud je nutné pracovat pod vozidlem, musíte ho navíc bezpečně podepřít vhodnými podpěrami. Zvedák vozidla není pro bezpečný stav dostačující. Nebezpečí zranění!

- Pokud musí být prováděny práce při startování nebo při běhícím motoru, je zde nebezpečí ohrožení života prostřednictvím otáčejících se dílů (např. klínové řemeny, generátor, chladicí ventilátor) a prostřednictvím vysokonapěťového zapalovacího zařízení. Dodržujte dodatečně následující pokyny:

- Nikdy se nedotýkejte elektrických vedení systému zapalování.

- Bezpodmínečně se vyvarujte toho, aby se Vám dostal šperk, dlouhé vlasy nebo volné části oděvu do otáčejících se částí motorů. To může být životu nebezpečné. Proto nejprve odložte šperky, upevněte si vlasy a noste oděv, přiléhající těsně k tělu.

- Nikdy při zařazeném převodovém stupni nebo při chodu nepřidávejte nepozorně plyn. Vozidlo se může dát do pohybu i při zataženém ruční brzdě. To může být životu nebezpečné.

- Při nutnosti prací na palivové soustavě a elektrickém zařízení dodržujte navíc dále uvedené výstražné pokyny: »

- Vždy odpojte akumulátor vozidla od palubní sítě.
- Nekuřte.
- Nikdy nepracujte v blízkosti otevřeného ohně.
- Stále mějte připravený funkční hasicí přístroj.

Životní prostředí

• Pro včasné rozpoznání netěsností byste měli pravidelně kontrolovat zem nebo podlahu pod vozidlem. Pokud tam vidíte skvrny od oleje nebo jiných provozních kapalin, odvezte vozidlo pro kontrolu do odborného servisu.

• Provozní kapaliny, které unikají z vozidla jsou škodlivé pro životní prostředí. Proto pravidelně kontrolujte prostor pod vozidlem. Pokud tam vidíte skvrny od oleje nebo od jiných provozních kapalin, odvezte vozidlo za účelem přezkoušení k servisnímu partnerovi.

Poznámka

U vozidel s pravostranným řízením se některé nádržky nacházejí na jiné straně motorového prostoru» obr. 217.

Otevření a zavření víka motorového prostoru

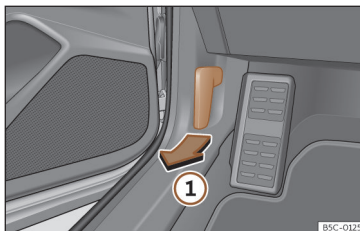

Obr. 215 Odjišťovací páka v prostoru nohou řidiče.

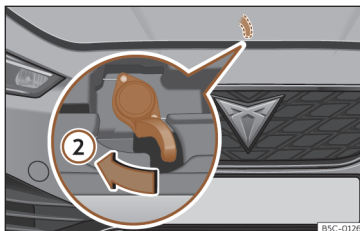

Obr. 216 Páčka pod víkem motorového prostoru.

Otevření víka motorového prostoru

Víko motorového prostoru se odjišťuje zevnitř.

Před otevřením víka motorového prostoru zajistěte, aby ramena stěrače dosedala na čelní sklo.

- Otevřete dveře a zatáhněte za páku pod přístrojovou deskou» obr. 215 ①.
- K otevření víka motorového prostoru stlačte rukou páčku uprostřed pod víkem motorového prostoru směrem doleva» obr. 216 ②. Odjistí se tím záchytné háky.
- Otevřete víko motorového prostoru. Uvolněte přídržnou tyč a vložte ji do pro to určeného úchyty ve víku motoru určené.

Zavření víka motorového prostoru

- Mírně nadzvedněte víko motorového prostoru.
- Vyhákněte přídržnou tyč a nechejte ji zaklapnout do jejího držáku.
- Nechejte víko spadnout z výšky přibližně 20 cm do jeho zajištění tak, aby zaklaplo.

Není-li víko motorového prostoru správně zajištěné, nedotlačujte jej. Znovu jej otevřete a nechejte popsáným způsobem spadnout.

⚠ POZOR

Zajistěte, aby bylo víko správně zavřené. Když se během jízdy otevře, může dojít k nehodě.

ⓘ UPOZORNĚNÍ

Abyste zabránili poškození víka motorového prostoru a stěračů skla, otvírejte víko jen při přiklopených stěračích.

Kontrola výšky hladiny kapalin

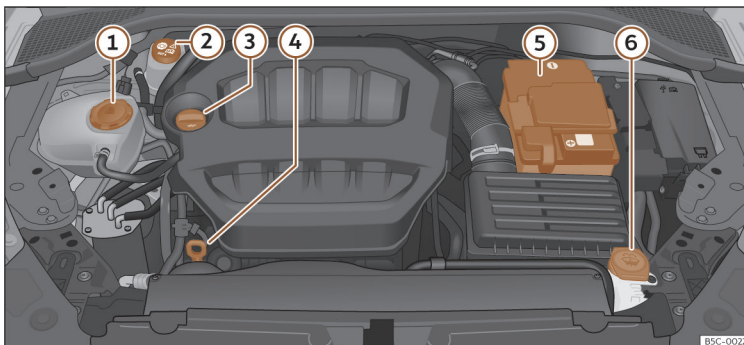

Obr. 217 Zobrazení montážních míst prvků

Ve vozidle je třeba pravidelně kontrolovat stav různých kapalin. Kapaliny nikdy nezměňte. Mohlo by to způsobit těžké poškození motoru.

- ① vyrovnávací nádobka chladicí kapaliny »» strana 321
- ② nádobka brzdové kapaliny »» strana 323

- ③ uzávěr plicního otvoru motorového oleje »» strana 320
- ④ měrka motorového oleje »» strana 319
- ⑤ akumulátor »» strana 325
- ⑥ nádržka oštrikovací kapaliny »» strana 324

ⓘ Poznámka

Uspořádání konstrukčních dílů se může měnit podle motoru.

Motorový olej

Všeobecné pokyny

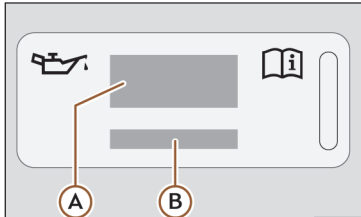

Obr. 218 V motorovém prostoru: nálepka se specifikacemi motorového oleje

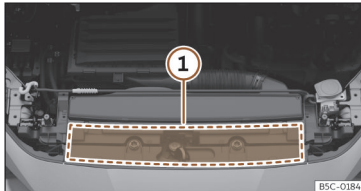

Obr. 219 V motorovém prostoru: umístění nálepky se specifikacemi motorového oleje

Legenda pro»» obr. 218:

- A** informace o normě motorového oleje
- B** informace o viskozitě motorového oleje

Z výroby je naplněn speciální kvalitní univerzální olej, který lze používat celoročně.

Protože kvalitní motorový olej je předpokladem pro bezporuchový provoz a dlouhou životnost motoru, smí být i pro doplnění nebo při výměně oleje použit pouze olej, který splňuje požadavky norem VW.

Pro vozidla s nálepkou se specifikacemi motorového oleje

Při nutnosti doplnění motorového oleje použijte některý z motorových olejů uvedených na nálepce.»» obr. 218. Nálepka s předepsanou normou motorového oleje se nachází v přední oblasti motorového prostoru.»» obr. 219 **1**. Při použití doporučeného motorového oleje lze motorový olej doplňovat tak často, jak je zapotřebí.

Pro vozidla bez nálepky se specifikacemi motorového oleje

Pro získání příslušných informací o normě motorového oleje vyhledejte odbornou servisní provozovnu nebo servisního partnera SEAT.

Při příliš nízké hladině motorového oleje

Pokud by doporučený motorový olej nebyl k dispozici, smí se v **nouzovém případě** až do příští výměny oleje použít **jednou** nejvýše 0,5 l dále uvedeného oleje:

- **Zážehové motory:** norma VW 504 00, ACEA C3 nebo API SN.

CUPRA doporučuje nechat provádět výměnu oleje v některé servisní dílně (odborné servisní provozovně). CUPRA pro to doporučuje odborný servis CUPRA nebo servisního partnera SEAT.

CUPRA doporučuje použití motorových olejů, které připouští příslušná norma VW. Použití motorových olejů, které nesplňují tyto kvalitativní požadavky, může být příčinou poškození motoru.

CUPRA doporučuje použití motorových olejů z nabídky oddělení SEAT Originální náhradní díly.

Přísady do motorového oleje

Do motorového oleje nepřimíchávejte žádné přísady. Na škody, zapříčiněné těmito přísadami, se nevztahuje záruka.

1 UPOZORNĚNÍ

Byl-li naplněn jiný motorový olej, než který odpovídá výše uvedeným předpisům nebo který byl uveden Vaší servisním partnerem, dodržujte následující pokyny:

- Nelze zcela vyloučit nebezpečí poškození motoru a filtru pevných částic.
- Pokud se nedoplní více než 0,5 l motorového oleje, lze pokračovat v jízdě. Co možná nejdříve vyhledejte odborný servis

a nechejte provést výměnu oleje. Jinak existuje nebezpečí poškození motoru.

- Při doplnění více než 0,5 l motorového oleje pokračujte v jízdě s menším zatížením motoru a nejvýše ve střední oblasti otáčky. Nejeďte rychleji než 80 km/h a ne dále než 300 km (přibližně). Co možná nejdříve vyhledejte odborný servis a nechejte provést výměnu oleje. Jinak existuje nebezpečí poškození motoru.

- Odpovědnost za možné poškození vozidla (motor, výfuková soustava) spočívá na Vás. V případě pochybnosti nespouštějte motor a vyhledejte odbornou podporu.

- Při naplnění jiné kapaliny než motorového oleje nespouštějte motor. Vyžádejte si odbornou pomoc. Nebezpečí poškození motoru!

i Poznámka

Před delší cestou Vám doporučujeme koupit motorový olej podle příslušné specifikace VW a mít jej s sebou. Tak budete mít správný olej stále k dispozici a můžete jej v daném čase doplnit.

Výstražná kontrolka

Svítí červeně

Nepokračovat v jízdě!

Příliš nízký tlak oleje.

Vypněte motor! Zkontrolujte výšku hladiny motorového oleje.

Bliká-li výstražná kontrolka  a zazní-li při tom tři zvukové výstražné signály, vypněte motor a zkontrolujte výšku hladiny oleje. V případě potřeby olej doplňte » strana 320.

Bliká-li kontrolka  i když je výška hladiny oleje v pořádku, *nepokračujte* v jízdě. Motor nenechávejte běžet ani na volnoběh. Vyžádejte si odbornou pomoc.

Svítí žlutě

Co možná nejrychleji zkontrolujte výšku hladiny oleje. Při nejbližší příležitosti olej doplňte » strana 320 .

Bliká žlutě

Závada snímače výšky hladiny oleje.

Vyhledejte servisního partnera a nechte provést kontrolu. Až do té doby byste měli kontrolovat výšku hladiny oleje při každém tankování.

⚠ POZOR

Dodržujte bezpečnostní pokyny » ⚠ v Výstražné a kontrolní svítily na straně 87.

Kontrola výšky hladiny motorového oleje

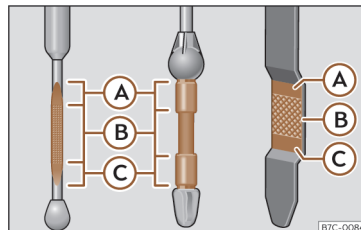

Ob. 220 Měrka oleje

Výšku hladiny oleje lze odečíst na měrce oleje.

Zjištění výšky hladiny oleje

- Odstavte vozidlo na rovnou plochu.
- Nechejte motor krátce běžet na volnoběh a po dosažení provozní teploty jej opět vypněte.
- Vyčkejte dvě minuty.
- Vytáhněte měrku oleje. Utřete měrku oleje čistým hadrem a zasuňte ji znovu až na doraz.
- Potom měrku opět vytáhněte a odečtěte výšku hladiny oleje. » **obr. 220** . Případně motorový olej doplňte. »

Hladina motorového oleje může být v oblasti **A** a **C**, avšak nikoli nad **A**.

- Výška **A**: Nedoplňujte žádný olej.
- Výška **B**: Olej můžete doplnit, hladina oleje musí ovšem zůstat v tomto prostoru.
- Výška **C**: Doplníte olej až k **B**.

V závislosti na způsobu jízdy a provozních podmínkách může být spotřeba oleje až 0,5 l/1 000 km. Během prvních 5 000 kilometrů může být spotřeba vyšší. Proto musí být hladina oleje kontrolována v pravidelných intervalech (nejlépe při každém doplňování paliva a před delšími jízdami).

⚠ POZOR

Práce na motoru nebo v motorovém prostoru musí být prováděny velmi opatrně.

- Před započítím všech těchto prací v prostoru motoru dbejte výstražných pokynů »» strana 315.

ⓘ UPOZORNĚNÍ

Nachází-li se hladina oleje nad oblastí **A**, nespouštějte motor. Mohlo by to mít za následek poškození motoru a katalyzátoru. Obráťte se na servisního partnera.

Doplňování motorového oleje

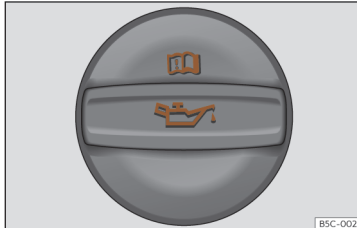

Obr. 221 Uzávěr plnicího otvoru motorového oleje

Než otevřete víko motorového prostoru, přečtěte si výstražné pokyny, které se k tomu vztahují a dodržujte je »» ⚠ v Práce v motorovém prostoru na straně 315.

Doplňení oleje

- Odšroubujte uzávěr plnicího otvoru motorového oleje.»» obr. 221.
- Doplněte opatrně v malých množstvích (ne více než 0,5 l) motorový olej.
- Aby se předešlo přeplnění, vyčkejte po každém doplnění 2 minuty a znovu zkontrolujte výšku hladiny oleje»» strana 319.
- V případě potřeby trochu oleje doplňte.
- Dosáhla-li hladina oleje alespoň oblasti »» obr. 220 **B**, našroubujte opatrně uzávěr plnicího hrdla »» ⓘ.

Polohu víka plnění oleje můžete vidět na odpovídajícím obrázku motorového prostoru »» strana 317.

Specifikace motorového oleje»» strana 318.

⚠ POZOR

Olej je snadno zápalný! Při doplňování nesmí olej ukápnout na horké části motoru.

ⓘ UPOZORNĚNÍ

Nachází-li se hladina oleje nad oblastí »» obr. 220 **A**, nespouštějte motor. Mohlo by to mít za následek poškození motoru a katalyzátoru. Obráťte se na servisního partnera.

🌿 Životní prostředí

Hladina oleje se nesmí v žádném případě nacházet nad oblastí»» obr. 220 **A**, olej by se jinak mohl nasát přes odvětrání vany motorového oleje a přes výfukovou soustavu dostat do atmosféry.

ℹ Poznámka

Před delší cestou Vám doporučujeme koupit motorový olej podle příslušné specifikace VW a mít jej s sebou. Tak budete mít správný olej stále k dispozici a můžete jej v daném čase doplnit.

Výměna motorového oleje

Doporučujeme Vám nechat provést výměnu motorového oleje od servisního partnera.

POZOR

Výměnu motorového oleje provádějte sami jen tehdy, máte-li potřebné odborné znalosti.

- Než otevřete víko motorového prostoru, přečtěte si výstražné pokyny, které se k tomu vztahují a dodržujte je»» strana 315 .
- Nejprve nechte motor ochladit. Horký olej by mohl způsobit popáleniny!
- Používejte ochranu očí - nebezpečí po leptání vystříknutým olejem.
- Při výšroubování šroubu pro odtok oleje prsty mějte Vaše paže ve vodorovné poloze, aby odtékající olej nemohl zasáhnout Vaši paži.
- Pokud dojde k přímému kontaktu pokožky s motorovým olejem, musíte pokožku následně důkladně vyčistit.
- Olej je jedovatý! Starý olej určený k likvidaci, proto bezpečně uschovejte před dětmi.

UPOZORNĚNÍ

Do motorového oleje nepřimíchejte žádné přísady. Nebezpečí poškození motoru! Na škody způsobené těmito přísadami se záruka nevztahuje.

Životní prostředí

- Doporučujeme nechat provést výměnu motorového oleje a filtru od servisního partnera SEAT.
- V žádném případě se nesmí olej dostat do odpadních vod, do země nebo do životního prostředí.
- K zachycení starého oleje použijte k tomu určenou nádrž, která může pojmout celé množství motorového oleje v motoru.

Chladicí soustava

Specifikace chladicí kapaliny

Chladicí soustava motoru je z výroby naplněna směsí zvlášť upravené vody a alespoň 40-procentního podílu přísady do chladicí kapaliny **G12evo** (TL-VW 774 L). Tato směs poskytuje ochranu proti mrazu až do -25°C (-13°F) a chrání díly z lehkých kovů v systému chlazení motoru proti korozi. Kromě toho také zabraňuje usazování vodního kamene a významně zvyšuje bod varu chladicí kapaliny.

Podíl přísady chladicí kapaliny musí být z důvodu ochrany chladicího systému vždy alespoň 40%, i když v teplém počasí nebo podnebí není mrazuvzdornost potřebná.

Pokud je z klimatických důvodů zapotřebí větší ochrana, lze podíl chladicí kapaliny zvý-

šit, ale jen do 60 %, v opačném případě by se mrazuvzdornost snižovala a tím pádem chlazení zhoršilo.

Při doplňování chladicí kapaliny je nutné používat směs **destilované vody** a alespoň 40 % přísady do chladicí kapaliny **G12evo**, aby se dosáhlo optimální antikorozi ochrany. Míšení přísady **G12evo** s chladicími kapalinami s přísadami G13 (TL-VW 774 J), G12 plus-plus (TL-VW 774 G), G12 plus (TL-VW 774 F), G12 (červená) nebo G11 (modro-zeleň) zhoršuje antikorozi ochranu a mělo by se tomu proto předcházet.

POZOR

Pokud chladicí systém obsahuje příliš málo mrazuvzdorného prostředku, může motor přestat běžet, čímž vzniká nebezpečí těžkého poranění.

- Procentuální podíl přísady chladicího prostředku musí být dodržen. Přitom musí být brán zřetel na pravděpodobnou nejnižší vnější teplotu v zamýšleném prostředí používání vozidla.
- Při extrémně nízké vnější teplotě může chladicí kapalina zamrznout, takže není možné dál pokračovat v jízdě.

UPOZORNĚNÍ

Originální přísady chladicího prostředku nesmějí být nikdy smíchány s chladicími prostředky, které nebyly schváleny firmou SEAT.

»

Rady a činnosti

- Nemá-li kapalina ve vyrovnávací nádobce chladicí kapaliny světle fialovou barvu, byla přísada do chladicí kapaliny G12evo smíchána s nějakou jinou nevhodnou chladicí kapalinou. V tomto případě je nutné chladicí kapalinu motoru ihned vyměnit.

Životní prostředí

Chladicí kapalina může znečistit životní prostředí. Vyteklou chladicí kapalinu otřete a ekologicky zlikvidujte.

Nádobky chladicí kapaliny

- ✓ Platí pro: hybridní vozidla.

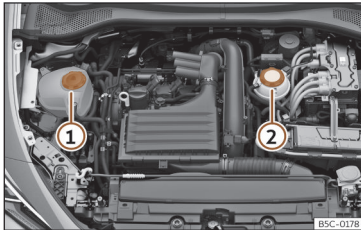

Obr. 222 Motorový prostor: nádobky chladicí kapaliny

Vozidlo má k dispozici dvě nezávislé vyrovnávací nádobky chladicí kapaliny.

»» obr. 222

- 1 Vyrovnávací nádobka chladicí kapaliny pro chladicí okruh spalovacího motoru.
- 2 Vyrovnávací nádobka chladicí kapaliny pro vysokonapěťový chladicí okruh. Při nedostatku chladicí kapaliny ve vyrovnávací nádobce nepokračujte v jízdě. **Nedoplňujte chladicí kapalinu.** Ihned vyhledejte servisního partnera.

Doplňování chladicí kapaliny

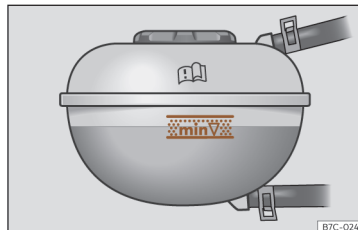

Obr. 223 V motorovém prostoru: značka na vyrovnávací nádobce chladicí kapaliny motoru.



Obr. 224 Motorový prostor: uzávěr vyrovnávací nádobky chladicí kapaliny motoru.

Nádobka chladicí kapaliny se nachází v motorovém prostoru»» strana 317.

Když hladina chladicí kapaliny klesne pod značku **MIN**, doplňte chladicí kapalinu (minimum).

Kontrola výšky hladiny chladicí kapaliny

– Odstavte vozidlo na rovnou plochu.

– Vypněte zapalování.

– Odečtěte výšku hladiny chladicí kapaliny na vyrovnávací nádobce chladicí kapaliny.

Hladina chladicí kapaliny musí být u studeného motoru mezi značkami»» obr. 223 .

U teplého motoru se může hladina chladicí kapaliny nacházet mírně nad horní značkou.

Doplnění chladicí kapaliny

– Nechejte motor ochladit.

Kontrola a doplňování kapalin

- Na uzávěr vyrovnávací nádoby chladicí kapaliny položte hadr a uzávěr opatrně směrem doleva odšroubujte >>> ⚠.
- Chladicí kapalinu doplňujte, pokud se ve vyrovnávací nádobce ještě nachází nějaká kapalina, v opačném případě by to mohlo mít za následek **poškození motoru!** Pokud by již ve vyrovnávací nádobce žádná chladicí kapalina nebyla, nepokračujte v jízdě. Vyhleďte odbornou pomoc >>> 🛠.
- Pokud se ve vyrovnávací nádobce ještě nachází malé množství chladicí kapaliny, doplněte chladicí kapalinu až k horní značce.
- Doplňujte chladicí kapalinu tak dlouho, až je hladina stabilní.
- Zašroubujte pevně uzávěr.

Při ztrátě chladicí kapaliny vyhleďte servisního partnera a nechte zkontrolovat chladicí soustavu.

⚠ POZOR

- Chladicí soustava je pod tlakem! Nikdy neotvírejte uzávěr vyrovnávací nádoby chladicí kapaliny u teplého nebo horkého motoru. Nebezpečí opaření!
- Mrazuvzdorný prostředek uchovávejte pouze v uzavřené originální nádobě a mimo dosah dětí.
- Při pracích v motorovém prostoru musíte i při vypnutém zapalování počítat s tím, že

se automaticky zapne ventilátor - nebezpečí poranění!

🚫 UPOZORNĚNÍ

Pokud by již ve vyrovnávací nádobce nebyla chladicí kapalina, zaparkujte vozidlo na bezpečném místě a nepokračujte v jízdě. Vyžádejte si odbornou pomoc.

Brzdová kapalina

Kontrola a doplnění brzdové kapaliny



Obr. 225 Motorový prostor: uzávěr nádoby brzdové kapaliny.

Nádobka brzdové kapaliny se nachází v motorovém prostoru >>> strana 317.

Kontrola výšky hladiny brzdové kapaliny

Hladina se musí nacházet mezi značkami **MIN** a **MAX**.

Pokud hladina kapaliny během krátké doby zřetelně klesne nebo klesne pod značku **MIN**, je za určitých okolností brzdová soustava netěsná. Vyhleďte odbornou pomoc. Hladina brzdové kapaliny je sledována také prostřednictvím kontrolky na displeji panelu přístrojů >>> strana 85.

U vozidel s pravostranným řízením je nádržka na opačné straně motorového prostoru.

Výměna brzdové kapaliny

Doporučujeme Vám nechat provést výměnu brzdové kapaliny u servisního partnera SEAT.

⚠ POZOR

Selhání brzd nebo snížený brzdicí účinek mohou být způsobeny příliš nízkou hladinou brzdové kapaliny nebo příliš starou nebo nevhodnou brzdovou kapalinou.

- Nechávejte brzdovou soustavu a výšku hladiny brzdové kapaliny pravidelně kontrolovat!
- Při silném zatížení brzd se starou brzdovou kapalinou může docházet k tvorbě parních bublin. Tyto parní bubliny snižují brzdicí účinek, výrazně prodlužují brzdnou dráhu a mohou způsobit úplný výpadek brzdové soustavy. »

- Zajistěte, aby vždy byla použita správná brzdová kapalina. Používejte výhradně brzdovou kapalinu podle normy VW 501 14.
- Brzdovou kapalinu podle normy VW 501 14 dodává servisní partner CUPRA nebo smluvní obchodník SEAT. Pokud není k dispozici, použijte pouze vysoce kvalitní brzdovou kapalinu, která odpovídá požadavkům podle DIN ISO 4925 CLASS 4, resp. normy US FMVSS 116 DOT 4.
- Doplněvaná brzdová kapalina musí být nová.
- Brzdovou kapalinu skladujte pouze v uzavřené originální nádobě a zajistěte ji před přístupem dětí - nebezpečí otravy!

ⓘ UPOZORNĚNÍ

Brzdová kapalina se nesmí dostat na lak vozidla, protože je agresivní.

🌿 Životní prostředí

Brzdová kapalina může znečišťovat životní prostředí. Vytékající provozní kapaliny zachyťte a nechte předpisově zlikvidovat.

Nádržka na kapalinu do ostřikovačů

Kontrola výšky hladiny kapaliny do ostřikovačů a její doplnění

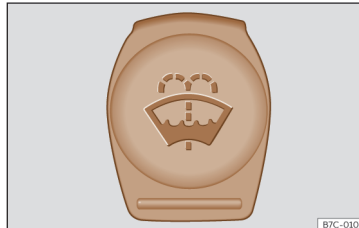

Obr. 226 V motorovém prostoru: uzávěr nádržky kapaliny do ostřikovačů.

Nádržka kapaliny do ostřikovačů se nachází v motorovém prostoru»» strana 317 .

Pravidelně kontrolujte hladinu a příp. doplňte kapalinu do ostřikovačů.

Nádržka kapaliny do ostřikovačů obsahuje čisticí kapalinu pro čelní a zadní sklo.

- Otevřete víko motorového prostoru ⚠ »» strana 315.
- Nádržku s kapalinou do ostřikovačů lze poznat podle symbolu 🚰 na uzávěru.

- Zkontrolujte, zda je v nádržce dostatek kapaliny.

Čistá voda nestačí k tomu, aby se okna intenzivně vyčistila. Doporučujeme Vám proto vždy do vody ostřikovačů přimíchat mycí prostředek.

Doporučené čističe skla

- Pro teplá roční období doporučujeme G 052 184 A1 (léto) pro čirá skla. Poměr smíchání v nádržce ostřikovačů: 1:100 (1 díl koncentrátu na 100 dílů vody).
- Pro celý rok doporučujeme G 052 164 A2 pro čirá skla. Přibližný poměr směsi v zimě do -18°C (0°F): 1:2 (1 díl koncentrátu na 2 díly vody); jinak poměr směsi 1:4 v nádržce ostřikovačů.

Množství náplně nádržky kapaliny do ostřikovačů najdete na»» strana 358 .

ⓘ UPOZORNĚNÍ

Voda v ostřikovačích může bez dostatečné mrazuvzdornosti přimrznout k čelnímu a zadnímu sklu a omezit výhled dopředu.

- Za zimních teplot používejte ostřikovače pouze s dostatečnou mrazuvzdorností.
- Nikdy nepoužívejte ostřikovače skel při zimních teplotách, dokud se čelní sklo nezahřeje větrákem. Nemrzoucí směs na čišťení skel by mohla přimrznout ke sklu a omezit výhled.

ⓘ UPOZORNĚNÍ

Do vody ostříkovačů nikdy nepřidávejte nemrznoucí přísadu pro chladicí kapaliny nebo jiné nevhodné přísady. Na čelním skle by se tak mohl vytvořit olejový film, který výrazně snižuje viditelnost.

- Použijte čistou vodu s prostředkem na čištění skel doporučeným firmou CUPRA.
- Do vody v ostříkovačích případně přidejte vhodný nemrznoucí prostředek.

ⓘ UPOZORNĚNÍ

Nikdy nemíchejte čisticí prostředek doporučený firmou CUPRA s jinými čisticími prostředky. Mohlo by dojít k vysrážení roztoku v nádržce, a tím k zacpání trysek ostříkovačů.

- Při doplňování se nesmí provozní kapaliny v žádném případě zaměnit. Mohli byste tak způsobit vážné závady nebo poškození motoru!
- Nedostatek kapaliny do ostříkovačů skel může narušit výhled čelním sklem.

12voltový vozidlový akumulátor



Pokyny pro uživatele



Akumulátor se nachází v motorovém prostoru»» strana 317 nebo v zavazadlovém prostoru (plug-in hybridní vozidla PHEV)»» strana 327 a je téměř **bezúdržbová**. Kontroluje se v rámci servisní prohlídky. Přesto však kontrolujte čistotu a utahovací moment svorek, zvláště pak v létě a zimě.

Všechny práce na akumulátoru vyžadují odborné znalosti. Nechte práce na akumulátoru provádět u servisního partnera CUPRA, smluvního prodejce SEAT nebo v odborném servisu: Nebezpečí popálenin a výbuchu akumulátoru!

Akumulátor nesmí být otevřen! Nepokoušejte se měnit výšku hladiny elektrolytu akumulátoru. Jinak se z akumulátoru uvolní výbušný plyn - nebezpečí výbuchu!

Výstražná upozornění pro akumulátory

	Nasad'te si ochranu na oči.
	Elektrolyt akumulátoru je silná žíravina. Noste ochranné rukavice a ochranné brýle. Stříkanec kyselinou omyjte velkým množstvím vody.
	S akumulátorem nemanipulujte v blízkosti ohně, jisker a otevřeného světla a nekuřte!

	Akumulátor dobíjete pouze v dobře větraných prostorech - nebezpečí výbuchu!
	Zabraňte přístupu dětí k elektrolytu a akumulátoru.
	Měla by se vždy věnovat pozornost Návodu k obsluze.

Odpojení akumulátoru

Akumulátor se smí odpojovat pouze ve výjimečných případech. Při odpojení akumulátoru se ztratí některé funkce vozidla. Tyto funkce je nutné po opětovném připojení nejdříve opět zaucít.

Při odpojení akumulátoru od palubní sítě nejprve odpojte minusový kabel a potom plusový kabel.

Před odpojením akumulátoru deaktivujte výstražné zařízení proti odcizení. Jinak se spustí alarm.

Delší prostoje vozidla

Vozidlo disponuje systémem, který sleduje v případě delšího odpojení motoru spotřebu proudu»» strana 329. Aby se zamezilo vybití akumulátoru, jsou některé funkce, jako např. vnitřní osvětlení nebo otevírání dveří z dálky, eventuálně na přechodnou dobu deaktivovány. Jakkmile se zapalování zapne a motor nastartuje, jsou tyto funkce opět k dispozici. »

Zimní provoz

V zimě může výkon nastartování být slabší; dobijte příp. akumulátor»» strana 328.

POZOR

Při pracích s akumulátorem vozidla a s elektrickým zařízením mohou vzniknout poranění, otrava, nebezpečí nehody a spálenin.

- Noste ochranné brýle. Chraňte si oči, kůži nebo oděv před částmi, obsahujícími kyselinu nebo olovo.
- Elektrolyt akumulátoru je silná žíravina. Noste ochranné rukavice a ochranné brýle. Baterii nenaklánejte, z odplyňovacích otvorů může vytéci elektrolyt.
- Vystříknutý elektrolyt na pokožce, v očích na oděvu ihned neutralizujte mýdlovým louhem a opláchněte velkým množstvím vody. Při polknutí elektrolytu ihned vyhledejte lékaře.
- S akumulátorem nemanipulujte v blízkosti ohně, jisker a otevřeného světla a nekuřte! Zamezte jiskření elektrostatickým výbojem při pracích s kabely a elektrickými přístroji. Akumulátor nikdy nezkratujte. Nebezpečí poranění jiskrami, obohacenými energií.
- Při nabíjení akumulátoru vzniká vysoce výbušná třaskavá směs. Akumulátory vozidla nabíjejte jen v dobře větrané místnosti.
- Kyselinu a akumulátor zneprístupněte dětem.

- Před započítím veškerých prací na elektrickém zařízení vypněte motor, zapalování, stejně tak i všechny elektrické spotřebiče. Minusový kabel u baterie musí být odpojený. Při výměně žárovky stačí žárovku vypnout.
- Než akumulátor odpojíte, deaktivujte odemknutím vozidla výstražné zařízení proti odcizení. Jinak se spustí alarm.
- Při odpojení akumulátoru od palubní sítě nejprve odpojte minusový kabel a potom plusový kabel.
- Před opětovným připojením akumulátoru vypněte všechny elektrické přístroje. Nejprve připojte kladný a potom záporný kabel. Připojovací kabely se v žádném případě nesmějí zaměnit – nebezpečí spálení kabelů!
- Zamrzlé nebo rozmrazené akumulátory nikdy nenabíjejte – nebezpečí výbuchu nebo poleptání! Akumulátor vyměňte, jestliže byl jednou zamrzlý. Vybitý akumulátor může zamrznout již při teplotách okolo 0°C (+32°F).
- Dbejte na to, aby na akumulátorech byly vždy upevněny odvětrávací hadice.
- Nepoužívejte vadný akumulátor. Nebezpečí výbuchu! Poškozený akumulátor neprodleně vyměňte.

UPOZORNĚNÍ

- Nikdy nevystavujte akumulátor vozidla na delší dobu na přímé denní světlo, chraňte pouzdro akumulátoru před UV-zářením.
- Chraňte akumulátor při delším odstavení v zimě před mrazem, aby „nezamrzl“ a tím se nezničil.

Kontrolka

Kontrolka  se rozsvítí při zapnutí zapalování. Po naschození motoru musí zhasnout.

Kontrolky a pokyny pro řidiče na displeji panelu přístrojů nebo systému infotainmentu:

Závada alternátoru

✓ Platí pro: konvenční vozidla.

Kontrolka svítí **ČERVENĚ**.

Alternátor již nenabíjí vozidlový akumulátor. Měli byste okamžitě vyhledat servisního partnera.

Protože se akumulátor vozidla vždy postupně vybijí, vypněte všechny elektrické spotřebiče vozidla, které nejsou pro provoz vozidla bezpodmínečně nutné.

 Závada: 12V akumulátor se nenabíjí. Zastavit bezpečně vozidlo!.

Kontrolka svítí **ČERVENĚ**.

Kontrola a doplňování kapalin

🚫 **Nepokračujte v jízdě!** Jakmile je to možné a bezpečné, zastavte vozidlo.

V panelu přístrojů se signalizuje (elektrická, mechanická nebo kompenzace energie se týkající) závada DCDC.

- Vypněte zapalování a vyhledejte odbornou pomoc.

🚫 **Závada: 12V napěťové napájení – vozidlo bezpečně odstavit! Viz Návod k obsluze**

Kontrolka svítí ČERVENĚ.

🚫 **Nepokračujte v jízdě!** Jakmile je to možné a bezpečné, zastavte vozidlo.

Existuje nějaká závažná závada 12V napěťového napájení.

- Vyhledejte autorizovaného servisního partnera.
- Nechte zkontrolovat elektrickou soustavu.

🚫 **Závada: 12voltový vozidlový akumulátor. Motor nelze spustit. Vyhledat odbornou servisní provozovnu**

Kontrolka svítí ŽLUTĚ.

Je přerušeno spojení mezi palubní sítí a 12-voltovým vozidlovým akumulátorem. Když se v této situaci ukončí připravenost k jízdě, nelze ji opět vytvořit; popřípadě proveďte podporu startování»» strana 54 nebo využijte odbornou podporu.

- Vyhledejte autorizovaného servisního partnera.

- Nechte zkontrolovat elektrickou soustavu.

🚫 **12V akumulátor je slabý. Nabijte prostřednictvím jízdy.**

Kontrolka svítí ŽLUTĚ.

Může být omezena startovací kapacita. Když toto upozornění pro řidiče po určité době zhasne, byl již vozidlový akumulátor během jízdy nabit až na dostatečnou úroveň nabití. Když upozornění pro řidiče nezhasne, obraťte se na servisního partnera.

🚫 **12V vozidlový akumulátor nechat vyměnit. Vyhledejte servis**

Kontrolka svítí ŽLUTĚ.

12voltový vozidlový akumulátor dosáhl téměř konce své životnosti. Vyhledejte servisního partnera a nechte 12voltový vozidlový akumulátor zkontrolovat a popřípadě vyměnit»» strana 328.

🚫 **Závada: 12V napěťové napájení nyní omezeno. Opatrně pokračovat v jízdě.**

Kontrolka svítí ŽLUTĚ.

Příčinou omezeného 12V napěťového napájení je například vybitý nebo ne plně výkonný 12V vozidlový akumulátor. 12V vozidlový akumulátor lze nabít prostřednictvím jízdy. Do-

kud výstražné upozornění nezhasne, jedte opatrně.

Závada: 12V napěťové napájení – vyhledat odborný servis

Existuje nějaká závada 12V napěťového napájení.

- Vyhledejte autorizovaného servisního partnera.
- Nechte zkontrolovat elektrickou soustavu.

Přístup k 12V vozidlovému akumulátoru



Obř. 227 Plug-in hybridní vozidla (PHEV): montážní místo akumulátoru v zavazadlovém prostoru

Platí pro plug-in hybridní vozidla (PHEV)

12voltový vozidlový akumulátor se nachází pod podlahou zavazadlového prostoru.

- Otevřete víko zavazadlového prostoru
- Nadzvedněte podlahu zavazadlového prostoru»» strana 141, aby se získal přístup ke krytu 12voltového vozidlového akumulátoru »» obr. 227.
- K *otevření a zavření krytu* je třeba použít vhodný nástroj.

Platí pro konvenční vozidla

- Otevřete víko motorového prostoru »»  v *Práce v motorovém prostoru* na straně 315.
- Nadzvedněte ochranný kryt na přední straně akumulátoru»» strana 317, »» obr. 217.

Kontrola výšky hladiny elektrolytu akumulátoru

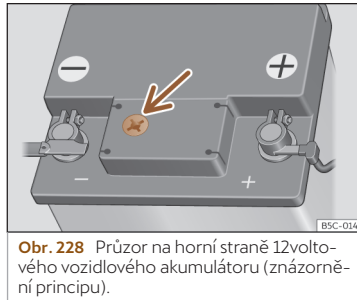

Obr. 228 Průzor na horní straně 12voltového vozidlového akumulátoru (znázornění principu).

Výška hladiny elektrolytu v akumulátoru by se měla po njetí velkého počtu kilometrů, v zemích s teplým podnebím a u starších baterií pravidelně kontrolovat.

- Zkontrolujte barevnou signalizaci v kulatém průhledovém okénku na horní straně akumulátoru.
- Uvidíte okénkem vzduchové bubliny, odstraňte je opatrným zaklepáním na okénko.

Zobrazení v nahlížecím otvoru („magické oko“) změní svoji barvu podle stavu zatížení nebo stavu kyseliny v akumulátoru.

Rozlišují se dvě barvy průzoru:

Světle žlutý nebo bezbarvý: Hladina elektrolytu akumulátoru je příliš nízká. Nechejte vozidlový akumulátor zkontrolovat a popřípadě vyměnit.

Černý: Hladina elektrolytu akumulátoru je v pořádku.

Nabíjení nebo výměna akumulátoru

Při četných jízdách na krátkých trasách a při dlouhém odstavení, nechte akumulátor zkontrolovat servisním partnerem i v mezidobí mezi servisními termíny.

Pokud máte startovací problémy kvůli nedostatečnému nabití akumulátoru, může to upozorňovat, že akumulátor je vadný. V tom případě Vám doporučujeme nechat kontrolu akumulátoru, dobítí, resp. výměnu akumulátoru od servisního partnera.

Nabíjení akumulátoru

Nabíjení akumulátoru by mělo být prováděno servisním partnerem, protože se používají akumulátory se zvláštní technologií, je vyžadováno nabíjení s omezeným napětím.

Výměna akumulátoru

12voltový vozidlový akumulátor byl vyvinut v souladu s montážním místem a s ohledem

na specifická bezpečnostní hlediska. Když je akumulátor nutné vyměnit, doporučuje se to nechat provést u některého oficiálního servisního partnera CUPRA. Ten má k dispozici potřebné technické podklady a vybavení pro zjištění velikosti, technologie a servisních a bezpečnostních požadavků nového akumulátoru.

⚠ Používejte pouze bezúdržbové akumulátory, odpovídající normám TL82506 a VW75073. Tato norma musí být ve verzi z října 2014 nebo později.

Odplyňovací otvor se musí vždy nacházet na straně minus pólu, odplyňovací otvor na straně plus pólu musí být vždy uzavřený.

Nechte vždy 12voltový vozidlový akumulátor vyměnit v kvalifikovaném odborném servisu, protože v rámci výměny je nutné provést přizpůsobení elektroniky vozidla. Kromě toho je nutné s funkční spolehlivostí související parametry akumulátoru stanovit podle originálního akumulátoru. Pouze kvalifikovaný odborný servis má k dispozici příslušnou technologii pro možnost správného provedení přizpůsobení s ohledem na akumulátor.

Použití nevhodného akumulátoru může negativně ovlivnit připuštění vozidla do provozu.

Vozidla s funkcí Start-Stop (»» strana 217) jsou vybavena speciálním akumulátorem. Tyto akumulátory je proto nutné nahradit vždy pouze akumulátorem se stejnou specifikací.

Ve Vašem vozidle se inteligentní řízení spotřeby energie akumulátoru stará o rozdělení elektrické energie»» strana 329. Díky řízení spotřeby energie akumulátoru se nabíjí akumulátor lépe než u vozidel bez řízení spotřeby energie. Aby byla dodatečná elektrická energie znovu k dispozici i po výměně akumulátoru, doporučujeme používat pouze akumulátory stejného typu a výrobce (jako byly zabudovány při vydání vozidla). Aby bylo možné zase správně používat funkce řízení spotřeby energie po výměně akumulátoru, musí být akumulátor v řízení energie nakódován u servisního partnera.

⚠ POZOR

- **Vždy používejte pouze bezúdržbové akumulátory vozidla zabezpečené proti úniku kyseliny, které mají stejné vlastnosti, specifikace a rozměry, jako z výroby namontovaný akumulátor. Specifikace je uvedena na pouzdru akumulátoru.**
- **Před veškerými pracemi na akumulátoru si přečtěte a respektujte varovná upozornění »» ⚠ v Pokyny pro uživatele na straně 326.**

🌿 Životní prostředí

✘ Akumulátory obsahují jedovaté složky, jako např. kyselinu sírovou a olovo. Musí se proto předpisově likvidovat a v žádném případě nepatří do domovního odpadu!

Energetický management

Optimalizace startovací schopnosti

Řízení spotřeby energie akumulátoru řídí elektrické rozdělení energie a optimalizuje tak disponibilitu elektrické energie pro spuštění motoru.

Pokud nejede vozidlo s běžným energetickým systémem po delší dobu, akumulátor se vybíjí elektrickými přístroji (např. imobilizér). To vede za určitých okolností k tomu, že není k dispozici již dostatečná elektrická energie pro nastartování motoru.

Ve Vašem vozidle se inteligentní řízení spotřeby energie akumulátoru stará o rozdělení elektrické energie. Tím se výrazně zlepšuje schopnost nastartování a zvyšuje životnost akumulátoru.

V podstatě se řízení spotřeby energie akumulátoru skládá z **diagnostiky akumulátoru, řízení klidového proudu a dynamického řízení energie.**

Diagnostika akumulátoru

Diagnostika akumulátoru zjišťuje neustále stav akumulátoru. Snímače evidují napětí, proud a teplotu akumulátoru. Tím se zjišťuje aktuální stav nabití a výkonnost akumulátoru. »

Řízení klidového proudu

Řízení klidového proudu snižuje spotřebu energie během prostojů. Při vypnutém zapalování řídí zásobování energií různých elektrických spotřebičů. Přitom se zohledňují data diagnostiky akumulátoru.

V závislosti na stavu nabití akumulátoru se postupně jednotlivé spotřebiče odpojují, aby se zabránilo silnému vybití akumulátoru a tím se udržela schopnost nastartování.

Dynamické řízení spotřeby energie akumulátoru

Během jízdy rozděluje dynamické řízení spotřeby energie akumulátoru vytvořenou energii podle potřeby k různým spotřebičům. Reguluje, že se nespotřebuje víc elektrické energie, než se vytvoří, a stará se tak o optimální stav nabití akumulátoru.

Poznámka

- **Ani řízení spotřeby energie akumulátoru nemůže překonat fyzikálně dané meze. Mějte proto prosím na paměti, že výkonnost a životnost akumulátoru je omezena.**
- **Pokud vzniká riziko, že vozidlo nenastartuje, svítí kontrolka pro závadu elektrického zařízení alternátoru nebo pro slabý stav nabití akumulátoru**  strana 326.

Vybití akumulátoru vozidla

Udržování schopnosti nastartování má nejvyšší prioritu.

Na krátkých tratích, v městském provozu a v chladných ročních obdobích je akumulátor silně namáhán. Vyžaduje velké množství elektrické energie, ale pouze málo ji vytvoří. Pozor také na to, pokud motor neběží a elektrické spotřebiče jsou zapnuty. V takovém případě se energie spotřebuje, ale nevytváří.

Právě v takových situacích si všimnete, že řízení spotřeby energie akumulátoru aktivně reguluje rozdělování energie.

Při delších prostojích

Pokud Vaše vozidlo nejezdilo několik dní nebo týdnů, jsou postupně elektrické spotřebiče odpojovány. Tím se snižuje spotřeba energie a udržuje se schopnost nastartování po delší časový úsek. Některé komfortní funkce jako např. otevírání dálkovým ovládním není podle okolností k dispozici. Komfortní funkce jsou znovu k dispozici, pokud zapnete zapalování a nastartujete motor.

Při vypnutém motoru

Pokud posloucháte při vypnutém motoru například rádio, akumulátor se vybíjí.

Je-li kvůli spotřebě energie ohrožena startovatelnost motoru, objeví se u vozidel s informačním systémem řidiče textová informace.

Tento pokyn pro řidiče ukazuje, že musíte motor nastartovat, abyste zase nabilí akumulátor.

Při běžícím motoru

Ačkoliv v jízdním provozu se vytváří elektrická energie, může se akumulátor vybit. To se stává především poté, když se vytvoří málo energie a hodně se jí spotřebuje a stav nabití akumulátoru není optimální.

Aby hospodaření s energií bylo zase vyrovnané, jsou spotřebiče, které vyžadují zvláště hodně energie, na přechodnou dobu odpojeny. Zvláště vyhřívací systémy spotřebovávají velmi hodně energie. Když zjistíte, že například vyhřívání sedadel nebo vyhřívání zadního skla nehřeje, byla tato vyhřívání dočasně potlačena nebo odpojena. Systémy budou zase k dispozici, jakmile je hospodaření s energií vyrovnané.

Mimoto případně zjistíte, že otáčky volnoběhu se lehce zvyšují. To je běžné a není důvod se znepokojovat. Zvýšením otáček volnoběhu se vytvoří větší potřeba energie a akumulátor se nabíjí.

Kola

Kola a pneumatiky

Všeobecné pokyny

- Zajiďte **nové pneumatiky** během prvních 500 km zvláště opatrně.
- Obrubníky nebo podobně přejíždějte jen pomalu a pokud možno v pravém úhlu.
- Čas od času Vaše pneumatiky kontrolujte, zda nejsou poškozené (zářezy, praskliny a boule). Ze vzorku pneumatik odstraňte cizí tělesa.
- Nechte vadná kola nebo pneumatiky ihned nahradit novými.
- Chraňte Vaše pneumatiky před stykem s olejem, tukem a palivem.
- Ztracené kryty ventilků nahradte po zjištění ztráty novými.
- Označte kola, dříve než je odmontujete, abyste zachovali při zpětné montáži směr jízdy.
- Odmontovaná kola eventuálně pneumatiky skladujte v chladu, suchu a v co možná největší tmě.

Nízkoprofilové pneumatiky

Nízkoprofilové pneumatiky se vyznačují širším běhounem, větším průměrem disku a menší výškou bočnice pneumatiky. Proto je s nimi chování vozidla při jízdě plynulejší.

Nízkoprofilové pneumatiky se mohou ve srovnání se standardními pneumatikami snadněji poškodit, například od velkých nerovností, výmolů, kanálových krytů a obrubníků. Správný tlak v pneumatice je velmi důležitý»» strana 334 .

Aby se předešlo poškozením pneumatiky a disků, jezděte na špatných vozovkách s mimořádnou opatrností.

Provádějte každé 3 000 km vizuální kontrolu Vašich kol.

Po silném nárazu na pneumatiku nebo disk nebo jejich poškození vyhledejte odborný servis a nechte zkontrolovat, zda není zapotřebí pneumatiku vyměnit.

Nízkoprofilové pneumatiky se mohou opotřebit dříve než standardní pneumatiky.

Skrýtá poškození

Vady u pneumatik a disků kol jsou často skryté. Nežádoucí **vibrace**, resp. **táhnutí vozidla k jedné straně** mohou upozorňovat na vadnou pneumatiku. Pokud máte podezření, že je kolo poškozené, okamžitě snižte rychlost. Zkontrolujte pneumatiky, zda nejsou poškozené. Pokud nezjistíte zjevné závady, pomalu

a opatrně dojedte k nejbližšímu servisnímu partnerovi, kde nechte vozidlo zkontrolovat.

Do pneumatiky vniknutá cizí tělesa

- Cizí tělesa, která vnikla až dovnitř pneumatiky, nevytahujte!
- Jestliže je vozidlo vybaveno opravárenskou sadou, utěsněte pneumatiku, jak je popsáno v kapitole»» strana 46 . Nechte opravu nebo výměnu provést od servisního partnera. CUPRA doporučuje vyhledat servisního partnera CUPRA nebo smluvního prodejce SEAT.

Utěšňovací hmota, nanesená na vnitřní obvod pneumatiky, obklopí cizí těleso (až do průměru 5 mm) a utěsní pneumatiku.

Pneumatiky s předepsaným směrem chodu

Pneumatiky s předepsaným směrem otáčení jsou na boku označené šipkou. Takto označený směr otáčení byste měli bezpodmínečně dodržet. Zaručí se tím optimální vlastnosti s ohledem na aquaplaning, přilnavost, hluk i opotřebení.

Příslušenství jako dodatečná výbava

Servisní partneři CUPRA nebo smluvní prodejci SEAT jsou poučení o tom, jaké existují technické možnosti oprav pneumatik, disků kol a krytů kol. »

Rychlostní index

Rychlostní index udává maximální rychlostí, se kterou se smí s pneumatikou jet.

P	max. 150 km/h (93 mph)
Q	max. 160 km/h (99 mph)
R	max. 170 km/h (106 mph)
S	max. 180 km/h (112 mph)
T	max. 190 km/h (118 mph)
U	max. 200 km/h (124 mph)
H	max. 210 km/h (130 mph)
V	max. 240 km/h (149 mph)
Z	nad 240 km/h (149 mil/h)
W	max. 270 km/h (168 mph)
Y	max. 300 km/h (186 mph)

Někteří výrobci pneumatik používají pro pneumatiky s nejvyšší přípustnou rychlostí nad 240 km/h (149 mil/h) kombinaci písmen „ZR“.

POZOR

- **Nové pneumatiky nemají ještě během prvních 500 km optimální přilnavost. Jezděte proto příslušně opatrně - nebezpečí nehody!**
- **Nikdy nejezděte na poškozených pneumatikách! Hrozí nebezpečí nehody!**

- **Pokud během jízdy upozorujete neobvyklé vibrace nebo táhnutí vozidla ne jednu stranu, ihned zastavte a zkontrolujte pneumatiky.**
- **Nepoužívejte ojeté pneumatiky, jejichž původ Vám není znám.**

Nová kola a pneumatiky

Doporučujeme Vám, abyste všechny práce na pneumatikách nebo kolech nechali provádět u servisního partnera. Jeho pracovníci mají odborné znalosti a jsou tam k dispozici speciální nástroje a příslušné náhradní díly.

- Zimní pneumatiky dokonce ztratí přilnavost na ledu. Po montáži nových pneumatik jezděte prvních 500 km opatrně a průměrnou rychlostí.
- Na všech čtyřech kolech používejte pneumatiky stejného druhu, stejné velikosti a stejného provedení vzorku.
- Pokud možno nevyměňujte pneumatiky jednotlivě, nýbrž vždy alespoň obě na jedné nápravě.
- Pokud chcete své vozidlo vybavit jinou kombinací pneumatik a disků, než jsou ta z výroby, informujte se před koupí nových

pneumatik nebo disků u Vašeho servisního partnera. »» 

Velikosti kombinací kol a disků používaných pro Vaše vozidlo najdete ve Vašich dokladech k vozidlu (např. ES Prohlášení o shodě nebo COC list¹⁾). Doklady k vozidlu se v jednotlivých zemích liší.

Liší-li se náhradní kolo svým provedením od normálních kol, třeba v případě zimních pneumatik nebo speciálních širokých pneumatik, smíte náhradní kolo použít pouze krátkodobě v případě defektu a uplatňovat příslušně opatrný způsob jízdy. Rezervní kolo musí být co nejdříve nahrazeno normální pneumatikou.

U vozidel s pohonem všech kol musejí být všechna 4 kola vybavená pneumatikami stejného výrobce, stejného konstrukčního typu a provedení vzorku, aby se hnací soustava nepoškodila v důsledku stálých rozdílů otáček. Z tohoto důvodu smíte v případě defektu použít pouze takové náhradní kolo, které má stejný valivý obvod jako normální pneumatika.

Datum výroby

Na bočnici pneumatiky (nebo na vnitřní straně kola) je uvedeno datum výroby:

DOT ... 2218 ...

¹⁾ COC = Certificate of Conformity.

znamená např., že pneumatika byla vyrobena v 22. týdnu roku 2018.

⚠ POZOR

- Používejte pouze kombinace pneumatik a disků a vhodné šrouby kol, které jsou značkou CUPRA povolené. V opačném případě se může vozidlo poškodit a zavinit nehodu.
- Z technických důvodů se nesmějí používat kola jiných vozidel, v některých případech ani kola stejného modelu vozidla.
- Zajistěte bezpodmínečně, aby Vámi vybrané pneumatiky měly potřebný volný chod. Náhradní pneumatiky nesmějí být výhradně vybírány podle jmenovité velikosti, protože se mohou výrobek od výrobku navzdory stejné jmenovité velikosti dosti odlišovat. Chybějící volný prostor může pneumatiky nebo vozidlo poškodit a tím nepříznivě ovlivnit dopravní bezpečnost. Nebezpečí nehody!
- Pneumatiky, které jsou starší než 6 let, používejte jen v případě nouze a jed'te přitom velmi opatrně.
- Použití pneumatik s vlastnostmi pro nouzový provoz není pro Vaše vozidlo přípustné! Nepřípustné použití může mít za následek poškození Vašeho vozidla, resp. nehodu.
- Při dodatečné montáži ozdobných krytů kol zajistěte, aby umožňovaly dostatečný průtok vzduchu pro chlazení brzd. Nebezpečí nehody!

- U aerodynamických disků kol a/nebo disků s příšroubovanými plastovými díly (uzavřený vzhled) je pravděpodobnost zachycení ledu a sněhu na vnitřní straně vyšší. Vždy podle jízdní situace k tomu přihlídněte, protože nahromadění sněhu a ledu na kolech může být při rychlostech jízdy nad 40 km/h příčinou vibrací vozidla. Doporučuje se odstraňovat led a sníh na vnitřní straně kol teplou vodou.

- Při jízdě na polních cestách nebo šterkových komunikacích se při vyšších rychlostech nebo sportovním způsobu jízdy zvyšuje pravděpodobnost, že se kamínky zachytí na vnitřní straně disků kol s plastovými díly. Když zjistíte, že jsou mezi hliníkovým diskem kola a vložkou sevržené kamínky, ihned se je pokuste odstranit tlakovou vodou.

🔗 Životní prostředí

Staré pneumatiky musí být zlikvidovány dle předpisů.

📄 Poznámka

- Informujte se u servisního partnera CUPRA o možnosti montáže disků nebo pneumatik jiné velikosti, než jsou ty namontované z továrny CUPRA, a stejně tak o povolených kombinacích mezi přední nápravou (náprava 1) a zadní nápravou (náprava 2).
- Nepoužívejte opotřebované pneumatiky, jejichž „původ“ Vám není znám.

Životnost pneumatik



Obr. 229 Montážní místo pro nálepku s údaji o tlacích v pneumatikách.

Správný tlak v pneumatikách a přiměřený styl jízdy prodlužují životnost pneumatik.

- Kontrolujte tlak ve všech pneumatikách nejméně jednou měsíčně a také před každou delší jízdou.
- Zkontrolujte tlak v pneumatikách vždy u *chladné* pneumatiky. Nesnižujte zvýšený tlak u zahřátých pneumatik.
- Při větším naložení vozidla příslušně přizpůsobte tlak v pneumatikách. » **obr. 229.** »

- Uložte u vozidel s ukazatelem kontroly pneumatik pozmeněný tlak v pneumatikách »» strana 337.
- Zamezte rychlé jízdy do zatáček a razantnímu zrychlování.
- Překontrolujte pneumatiky čas od času na nepravidelné opotřebení.

Tlak vzduchu v pneumatikách

Údaje o tlaku v pneumatikách se nacházejí na nálepce na sloupku B dveří řidiče »» obr. 229.

Příliš nízký nebo příliš vysoký tlak v pneumatikách značně zkracuje životnost pneumatik a projevuje se nepříznivě na jízdním chování vozidla. Zejména při **vyšších rychlostech** má tlak v pneumatikách velký význam.

Tlak v pneumatikách musí být přizpůsoben aktuálnímu nákladu vozidla. Má-li být vozidlo plně naložené, je nutné tlak v pneumatikách zvýšit podle na nálepce s tlaky v pneumatikách »» obr. 229 uvedené maximální hodnoty.

Myslete při této příležitosti také na rezervní kolo. Dodržujte vždy nejvyšší tlak, který je pro vozidlo zamýšlen.

U nouzového kola se zmenšenými rozměry (125/70 R16 nebo 125/70 R18) použijte podle údaje na nálepce s hodnotami tlaku v pneumatikách tlak 4,2 bar. »» obr. 229.

Způsob jízdy

Rychlé průjezdy zatáčkou, razantní akcelerace a silné brzdění ("kvílejší" pneumatiky) zvyšují opotřebení pneumatik.

Vyvážení kol

Kola nového vozu jsou vyvážená. Za provozu mohou různé vlivy vyvážení narušit, což se pak projevuje vibracemi volantu.

Protože nevyváženost kol způsobuje též zvýšené opotřebení řízení závěsů kol a pneumatik, měla by být kola v tomto případě nově vyvážena. Kromě toho se musí kolo po montáži nové pneumatiky nebo opravě pneumatik nově vyvážit.

Chybné nastavení geometrie náprav

Chybné nastavení podvozku způsobuje nejen zvýšené opotřebení pneumatik, nýbrž i nepříznivě ovlivňuje bezpečnost jízdy. V případě mimořádného opotřebení pneumatik byste měli proto nechat překontrolovat geometrii nápravy u servisního partnera CUPRA nebo u smluvního prodejce SEAT.

POZOR

Chybná manipulace s koly a disky může způsobit náhlou ztrátu tlaku v pneumatice, oddělení částí běhounu a dokonce i prasknutí pneumatiky.

- Řidič je zodpovědný za správný tlak vzduchu v pneumatikách všech kol vozidla. Do-

poručený tlak vzduchu v pneumatikách se nachází na nálepce »» obr. 229.

- Tlak pneumatik kontrolujte pravidelně a vždy dodržujte uvedenou hodnotu tlaku. Příliš nízký tlak vzduchu může pneumatiky zahřát natolik, že může dojít k oddělování částí běhounu a k prasknutí pneumatiky.
- U studených pneumatik vždy dodržujte správný tlak, uvedený na nálepce »» obr. 229.
- Pravidelně kontrolujte tlak vzduchu u studených pneumatik. Pokud je to potřeba, nastavte tlak u studené pneumatiky.
- Pravidelně kontrolujte, zda nejsou pneumatiky opotřebované nebo poškozené.
- Nikdy nepřekračujte maximální rychlost a nosnost připustnou pro namontované pneumatiky.

Životní prostředí

Příliš vysoký tlak v pneumatice zvyšuje spotřebu paliva.

Ukazatele opotřebení



Obr. 230 Vzorek pneumatiky: ukazatele opotřebení.

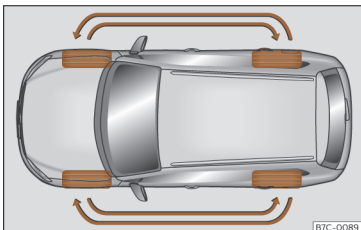

Obr. 231 Výměna kol

Na dně vzorku originálních pneumatik se nacházejí v pravidelných odstupech a napříč ke směru otáčení 1,6 mm vysoké ukazatele opotřebení. » **obr. 230**. Písmena „TWI“ ne-

bo trojúhelníkové symboly na bočnicích pneumatik označují polohu ukazatelů opotřebení.

Přípustné minimální výšky vzorku ¹⁾ je dosaženo při ojetí pneumatik až k ukazatelům opotřebení. Vyměňte pneumatiky za nové » **▲**.

Výměna kol

Kvůli rovnoměrnému opotřebení všech kol se doporučuje pravidelná výměna kol podle schématu » **obr. 231**. Tak mají všechny pneumatiky přibližně stejnou životnost.

▲ POZOR

Jsou-li pneumatiky sjety až na ukazatel opotřebení, je to nejpozdější doba, kdy musí být nahrazeny novými. Jinak existuje nebezpečí nehody!

- To platí zvláště u jízdy za špatných povětrnostních podmínek jako déšť nebo mraz. Velká hloubka profilu pneumatik a téměř stejná hloubka profilu pneumatik na přední a zadní nápravě je přitom důležitá.

- Snížená bezpečnost jízdy způsobená malým vzorkem pneumatik se negativně projeví zvláště v jízdních vlastnostech, při „nebezpečí aquaplaningu“ způsoběného hlubokými kalužemi, při průjezdu zatáčkami a v chování brzd.

- **Nepřizpůsobená rychlost může vést ke ztrátě kontroly nad vozidlem.**

Šrouby kol

Disky kol a **šrouby kol** jsou vzájemně spárovány. Při každém přestrojení, např. disků z lehké slitiny nebo kol se zinním obutím, je proto nutné použít aktuálně odpovídající šrouby kol se správnou délkou a tvarem vrchlíku. Na tom závisí správné usazení kol a funkce brzdové soustavy.

Šrouby kol musí být čisté a musí jít snadno šroubovat.

K uvolnění bezpečnostních šroubů kol potřebujete speciální adaptér » strana 49.

▲ POZOR

Šrouby kol se nikdy nesmějí ošetřovat tukem nebo olejem.

- Používejte jen ty šrouby kol, které patří ke kolu, které jimi upevňujete.

- Při utažení šroubů kol příliš malým utahovacím momentem se mohou kola během jízdy uvolnit – nebezpečí nehody! Příliš vysoký utahovací moment může mít za následek poškození šroubů kol, resp. závitů. »

¹⁾ Respektuje předpisy země, v níž jezdíte.

ⓘ UPOZORNĚNÍ

Předepsaný utahovací moment šroubů kol u ocelových disků a disků z lehkých kovů si zjistěte»» strana 52.

Zimní pneumatiky

- Zimní pneumatiky používejte **na všech čtyřech** kolech.
- Používejte pouze takové zimní pneumatiky, které jsou pro Vaše vozidlo schváleny.
- Mějte na paměti, že pro zimní pneumatiky mohou platit nižší nejvyšší rychlosti.
- Dávejte pozor na to, aby zimní pneumatiky měly dostatečný **vzorek**.
- Zkontrolujte po montáži kola tlak v pneumatice. Respektujte přitom hodnoty na sloupku B dveří řidiče»» strana 333.

Při zimních silničních podmínkách se jízdní vlastnosti vozidla užitím zimních pneumatik značně zlepší. Letní pneumatiky jsou na ledu a sněhu vlivem své konstrukce (šířka, pryžová směs, vzorek) méně odolné proti skluzu. To platí zvláště pro vozidla, která jsou vybavena **širokými, resp. vysokorychlostními** pneumatikami (kód H, V nebo Y na boku pneumatiky).

Smí se používat pouze takové zimní pneumatiky, které jsou pro Vaše vozidlo schváleny. Velikosti zimních pneumatik používaných pro Vaše vozidlo najdete ve Vašich dokladech k vozidlu (např. ES Prohlášení o shodě nebo COC list¹⁾). Doklady k vozidlu se v jednotlivých zemích liší.

Zimní pneumatiky velmi ztrácejí svou zimní způsobnost, je-li **vzorek** pneumatiky ojetý až na hloubku 4 mm.

Rovněž **stárnutím** ztrácejí zimní pneumatiky dalekosáhle své vlastnosti - i poté, co hloubka vzorku je stále ještě větší než 4 mm.

Zimní pneumatiky mají podle kódu omezení rychlosti omezenou rychlost»» strana 332.

Ve vozidlech, která mají potenciál k překročení dané nejvyšší rychlosti, musí být umístěna příslušná **samolepka** v zorném poli řidiče. Takovéto samolepky jsou k dostání u Vašeho servisního partnera CUPRA, smluvního prodejce SEAT nebo u odborném servisu. Dodržujte prosím eventuálně odlišné předpisy v ostatních zemích.

Místo zimních pneumatik můžete používat také takzvané „celoroční pneumatiky“.

Používání zimních pneumatik V

Uvažte, prosím, že při používání zimních pneumatik v provedení V všeobecně platná

nejvyšší rychlost 240 km/h (149 mph) **není technicky vždy přípustná a pro Vaše vozidlo může být výrazně omezena**. Maximální rychlost pro pneumatiky závisí přímo od nejvíce přípustného zatížení na nápravu Vašeho vozidla a uvedené nosnosti namontované pneumatiky.

Spojte se nejlépe se servisním partnerem CUPRA nebo smluvním prodejcem SEAT, abyste zjistili maximální rychlost pro pneumatiky V podle údajů pro vozidlo a pneumatiky.

⚠ POZOR

Přípustnou maximální rychlost Vašich zimních pneumatik nesmíte v žádném případě překročit - nebezpečí nehody v důsledku poškození pneumatiky a ztráty kontroly nad vozidlem!

🌿 Životní prostředí

Po zimě opět včas namontujte letní pneumatiky. Při teplotě nad +7°C (+45°F) jsou jízdní vlastnosti letních pneumatik lepší. Jízdní hluk se sníží a zmenší se i opotřebení pneumatik a spotřeba pohonných hmot.

¹⁾ COC = Certificate of Conformity.

Kola

Sněhové řetězy

Sněhové řetězy se smějí montovat **pouze na přední kola**, a to i u vozidel s **pohonem všech kol**.

- Překontrolujte, resp. opravte po několika metrech usazení sněhových řetězů podle návodu k montáži od výrobce.
- Dodržujte nejvyšší rychlost 50 km/h (30 mph).
- Existuje-li i přes namontované sněhové řetězy nebezpečí uvíznutí vozidla, je účelné vypnout v systému ESC kontrolu trakce (TSC) »» strana 270, Vypnutí a zapnutí systémů ESC a TCS.

Na zimních vozovkách zlepšují sněhové řetězy nejen *záběr*, ale i *brzdné vlastnosti*.

Použití sněhových řetězů je z technických důvodů přípustné pouze na určitých kombinacích disků a pneumatik:

Pneumatiky	Disk	Sněhové řetězy
215/55 R17	7,5Jx17 ET40	článek nejvýše 15 mm
225/55 R17	7,5Jx17 ET40	článek nejvýše 9 mm
225/50 R18	8x18 ET40	
245/45 R18	8x18 ET40	
245/40 R19	8x19 ET40	

Pro zbývající velikosti nelze sněhové řetězy použít.

Při provozu se sněhovými řetězy byste měly všechny pod nimi se nacházející ozdobné kryty kol před montáží sejmout.

⚠ POZOR

Použití nevhodných nebo nesprávně namontovaných sněhových řetězů může být příčinou nehod a závažných poranění.

- Vždy používejte správné sněhové řetězy.
- Dodržujte návod k montáži výrobce sněhových řetězů.
- S namontovanými sněhovými řetězy nikdy nejezděte rychleji, než je dovoleno.

ⓘ UPOZORNĚNÍ

- Na cestách bez sněhu musíte sněhové řetězy sejmout. Omezovaly by jízdní vlastnosti, poškozovaly pneumatiky a rychle se ničily.

- Sněhové řetězy, které jsou v přímém kontaktu s disky, je mohou poškrábat a poškodit. CUPRA doporučuje použití opláštěvaných sněhových řetězů.

Kontrola tlaku v pneumatikách

Kontrola tlaku v pneumatikách

ⓘ rozsvítit se

Tlak v pneumatice jednoho nebo více kol je výrazně nižší než je řidičem nastavený tlak v pneumatikách nebo je poškozena struktura pneumatiky. Kromě toho může zaznít výstražný signál a na obrazovce panelu přístrojů se může zobrazit příslušná textová informace.

🛑 **Nepokračujte v jízdě!** Jakmile je to možné a bezpečné, zastavte vozidlo. Zkontrolujte všechny pneumatiky a tlak vzduchu v nich. Poškozené disky nechte vyměnit.

ⓘ Blikání

Závada systému. Kontrolka bliká asi minutu a potom se rozsvítí trvale. V případě správného tlaku v pneumatikách vypněte a opět zapněte zapalování. Proveďte znovu kalibraci ukazatele kontroly tlaku v pneumatikách »» strana 338. Pokud se závada vyskytuje i nadále, obraťte se na odborný servis. »»

Při zapnutí zapalování se kvůli kontrole funkčnosti krátce rozsvítí některé výstražné a kontrolní svítilny. Po několika sekundách zhasnou.

⚠ POZOR

Dodržujte bezpečnostní pokyny » ⚠ v Výstražné a kontrolní svítilny na straně 87.

Ukazatel kontroly tlaku v pneumatikách



Obr. 232 Panel přístrojů: výstraha pro ztrátu tlaku v pneumatice.

Kontrola tlaku v pneumatikách porovnává pomocí snímačů pro ABS rychlosti otáčení jednotlivých kol a tím jejich dynamický poloměr.

Změna valivého obvodu jednoho nebo více kol se signalizuje prostřednictvím kontrolky ukazatele tlaku v pneumatikách v panelu

přístrojů a výstrahy směrem k řidiči » » **obr. 232**. Pokud se to týká pouze jedné pneumatiky, je zobrazena její poloha na vozídle.

⚠ **Ztráta tlaku: Zkontrolujte tlak v pneumatice vpředu vlevo!**

Změny valivého obvodu

Valivý obvod pneumatiky se změní v těchto případech:

- při ruční změně tlaku v pneumatice
- při nedostatečném tlaku v pneumatice
- při poškození struktury pneumatiky
- u nerovnoměrně naloženého vozidla
- při větším zatížení kol jedné nápravy (například při velkém naložení)
- při montáži sněhových řetězů
- po montáži nouzového kola
- po výměně jednoho kola na nápravě

Za určitých podmínek, například při sportovním způsobu jízdy, na zimních nebo nezpevněných vozovkách nebo při jízdě se sněhovými řetězy, se může signalizace kontroly v pneumatikách ⚠ opožďovat nebo se nemusí zobrazovat vůbec.

Kalibrace ukazatele kontroly tlaku v pneumatikách

Po změně tlaků v pneumatikách nebo po výměně jednoho nebo více kol je nutné ukazatel kontroly tlaku v pneumatikách znovu nakalibrovat. To platí rovněž po záměně kol, například z přední na zadní nápravu.

- Zapněte zapalování.
- Uložte nové tlaky v pneumatikách v systému infotainmentu: funkční tlačítko > > **Jízdní data > Stav vozidla** » » strana 91.
- **NEBO:** prostřednictvím menu **Servis** v panelu přístrojů » » strana 73.

Systém se kalibruje v běžném jízdním provozu samostatně na tlaky vzduchu nahuštěné řidičem v pneumatikách a na namontované pneumatiky. Po delší jízdě různou rychlostí jsou zaseté hodnoty převzaty a sledovány.

Při vysokém zatížení pneumatik, např. v důsledku těžkého nákladu, je nutné tlak v pneumatikách před kalibrováním zvýšit na doporučený celkový tlak » » **obr. 229**.

⚠ POZOR

Rozdílné tlaky v pneumatikách nebo příliš nízké tlaky mohou pneumatiky poškodit a způsobit ztrátu kontroly nad vozidlem a tím těžké nebo dokonce smrtelné nehody.

- Rozsvítí-li se kontrolka ⚠, je nutné ihned snížit rychlost a předcházet všem náhlým

změnam směru a brzdícím manévřům. Co možná nejdříve zastavte vozidlo, zkontrolujte tlak v pneumatikách a jejich stav.

- Systém kontroly tlaku v pneumatikách může správně fungovat pouze tehdy, jsou-li všechny studené pneumatiky nahuštěné na správný tlak.

- Není-li pneumatika "splasklá" a okamžitá výměna kola není nutná, dojeďte nízkou rychlostí k nejbližšímu servisnímu partnerovi a nechte zkontrolovat a upravit tlak v pneumatikách.

Poznámka

- Pokud se zajiždějí nové pneumatiky po prvé vyšší rychlosti, mohou se nepatrně roztáhnout a tím spustit varování tlaku v pneumatikách.
- Pokud při zapnutém zapalování se rozpozná moc nízký tlak v pneumatice, zazní akustické varování. V případě závady v systému žádný akustický výstražný signál nezazní.
- Delší jízdy na nepevných silnicích nebo sportovní způsob jízdy může TPMS na přechodnou dobu deaktivovat. Kontrolka ukazuje funkční závadu, ovšem zhasne, pokud se poměry na silnici nebo způsob jízdy změní.
- Nespoléhejte se pouze na systém kontroly tlaku v pneumatikách. Pneumatiky pravidelně kontrolujte, abyste se ujistili, že tlak v pneumatikách souhlasí a že pneumatiky

nesou žádné známky poškození, např. díry, zářezy, trhliny a vyboulení. Ze vzorku pneumatik odstraňte možná cizí tělesa, pokud nejsou vtlačena dovnitř pneumatiky.

- Ukazatel kontroly tlaku v pneumatikách nefunguje při závadě systému ESC, resp. ABS»» strana 267.

Nouzové kolo

Umístění a použití nouzového kola

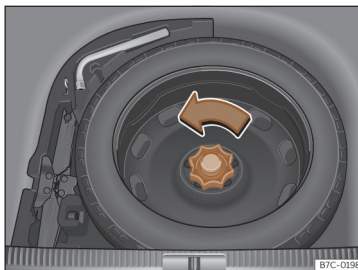

Obr. 233 V zavazadlovém prostoru: vykloněná podlaha zavazadlového prostoru

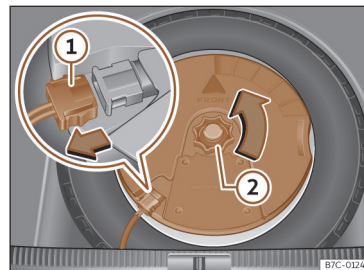

Obr. 234 V zavazadlovém prostoru: demontáž subwooferu.

Nouzové kolo je pod nákladovým krytem v zavazadlovém prostoru a je upevněno rýhovaným kolečkem.

Nouzové náhradní kolo je určeno pouze pro krátkodobé použití. Nechte co nejrychleji zkontrolovat a vyměnit u servisního partnera CUPRA, smluvního prodejce SEAT nebo v odborném servisu.

Nouzové kolo se nesmí zaměnit za nouzové kolo některého jiného vozidla.

Vyjmutí nouzového kola

- Nadzvedněte dno ložného prostoru a držte ho v této pozici, abyste mohli nouzové kolo vyjmout»» strana 141.
- Vyšroubujte kolečko proti směru hodinových ručiček»» **obr. 233**.

- Vyměňte nouzové kolo.

Vyjmutí nouzového kola ve vozidlech se systémem BEATSAUDIO s 10 reproduktory (se subwooferem)

Aby bylo možné vyjmout nouzové kolo, je nutné nejdříve demontovat subwoofer.

- *Vozidla bez přestavitelné podlahy zavazadlového prostoru:* Vytáhněte podlahu zavazadlového prostoru (rohož) směrem nahoru, aby ji bylo možné vyjmout.
- *Vozidla s přestavitelnou podlahou zavazadlového prostoru:* Nadzvedněte podlahu zavazadlového prostoru a upevněte ji ve >>> strana 141 popsaným způsobem.
- Odpojte reproduktorový kabel *subwooferu* >>> obr. 234 ①.
- Vyšroubujte upevňovací ruční kolečko proti směru hodinových ručiček >>> obr. 234 ②.
- Sejměte *subwoofer* a rezervní kolo.
- Při vkládání nouzového náhradního kola je nutné *subwoofer* opatrně vložit do disku kola. Při tom musí šipka „FRONT“ na *subwooferu* směřovat dopředu.
- Připojte opět kabel reproduktoru a utáhněte ruční kolečko ve směru hodinových ručiček tak, aby byla montážní jednotka *subwoofer* a kolo spolehlivě upevněna.

Sněhové řetězy

Použití sněhových řetězů na nouzovém kole není z technických důvodů přípustné.

V případě, že však musíte jet se sněhovými řetězy a máte závadu pneumatiky na předním kole, namontujte nouzové kolo místo zadního kola. Zadní odmontované kolo pak opatřete sněhovými řetězy a namontujte jej místo vadného předního kola.

⚠ POZOR

- Po montáži nouzového kola musíte co možná nejdříve zkontrolovat tlak v pneumatice. Jinak existuje nebezpečí nehody. Údaje o tlaku v pneumatikách se nacházejí na nálepcu na sloupku B dveří řidiče >>> obr. 229.
- Nikdy nejezděte s nouzovým náhradním kolem rychleji než 80 km/h (50 mph) - nebezpečí nehody!
- Nejezděte s nouzovým kolem více než 200 km!
- Vyhňte se zrychlováním na plný plyn, silnému brzdění a rychlému projíždění zatáček - nebezpečí nehody!
- Nikdy nejezděte s více než jedním nouzovým náhradním kolem - nebezpečí nehody!
- Na disku kol nouzového kola nesmí být namontována normální nebo zimní pneumatika.

- Při jízdě s nouzovým kolem vzniká možnost, že se ACC během jízdy samočinně vypne. Vypněte systém před zahájením jízdy.

Údržba

Servis

Servisní intervaly

Servisní úkony a digitální servisní knížka

Záznam provedených servisních úkonů („digitální servisní knížka“)

Servis CUPRA, smluvní prodejce SEAT nebo odborný servis registruje servisní doklady v centrálním systému. Díky této transparentní dokumentaci servisní historie lze provedené servisní úkony kdykoli reprodukovat. CUPRA doporučuje po každém servisním úkonu si vyžádat servisní doklad, který obsahuje všechny v systému zaznamenané práce.

Při každém novém servisním úkonu bude tento doklad nahrazen aktuálním.

Na některých trzích není digitální servisní plán k dispozici. V tomto případě Vás bude servisní partner CUPRA nebo smluvní prodejce SEAT informovat prostřednictvím dokumentace servisních úkonů.

Servisní úkony

V digitálním servisním plánu dokumentuje Váš servisní partner CUPRA, smluvní prodejce

ce SEAT nebo odborný servis následující informace:

- Kdy se uskutečnil každý jednotlivý servisní úkon.
- Popřípadě doporučení konkrétní opravy, např. brzká potřeba výměny brzdového obložení.
- Uskutečnění Vašich speciálních dotazů k servisu. Váš servisní poradce to zapíše do zakázky prací.
- Díly vozidla nebo provozní kapaliny, které byly vyměněny.
- Datum příštího servisního úkonu.

Doživotní záruka mobility je platná až do příští servisní prohlídky. Tyto informace se dokumentují při všech prohlídkách.

Druh a rozsah servisních úkonů se může od vozidla k vozidlu měnit. O specifických úkonech pro Vaše vozidlo se můžete informovat u každého servisního partnera.

POZOR

Pokud se servisní úkony neprovedou nebo se provedou neúplně a nedodrží se servisní intervaly, může to mít za následek znepoždění vozidla během provozu a nehodu se závažnými poraněními.

- Nechte poruchu odstranit servisním partnerem CUPRA, smluvním prodejcem SEAT nebo odborným servisem.

UPOZORNĚNÍ

CUPRA neodpovídá za poškození vozidla zaviněné nedostatečně provedenou prací nebo omezenou dostupností dílů.

Poznámka

Pravidelné provádění servisních úkonů na vozidle neslouží jen k udržení hodnoty vozidla, nýbrž přispívá také k provozní spolehlivosti a dopravní bezpečnosti. Zadávejte proto práce podle směrnic značky CUPRA.

Pevný servis nebo flexibilní servis

U servisních činnostech se rozlišuje mezi **servisem výměny oleje a prohlídkou**. Zobrazení servisního intervalu na displeji panelu přístrojů slouží jako připomenutí nutnosti provedení příštího servisu.

Vždy podle vybavení, motorizace a podmínek používání vozidla se při servisu výměny oleje využívá **pevný servis** nebo **flexibilní servis**.

Zjistěte si, který servis je pro Vaše vozidlo zapotřebí.

- Proberte si informace v následující tabulce: »

Servis výměny oleje ^{a)}		
PR-č.	Způsob servisu	Servisní interval
Q11	pevný	Každých 5 000 km nebo po 1 roce ^{b)}
Q12		Každých 7 500 km nebo po 1 roce ^{b)}
Q13		Každých 10 000 km nebo po 1 roce ^{b)}
Q14		Každých 15 000 km nebo po 1 roce ^{b)}
Q16	flexibilní	podle ukazatele servisních intervalů

^{a)} Údaje předpokládají normální používání vozidla.

^{b)} Vždy podle toho, co nastane dříve.

Servisní prohlídka ^{a)}
podle ukazatele servisních intervalů

^{a)} Údaje předpokládají normální používání vozidla.

Zvláštnosti flexibilního servisu

Při **flexibilním servisu** je nutné provádět servis výměny oleje tehdy, když to vozidlo potřebuje. Při výpočtu potřeby výměny se přihlíží k individuálním podmínkám použití vozidla a k osobnímu způsobu jízdy. Důležitou součástí flexibilního servisu je použití oleje Longlife místo na trhu běžného oleje.

Věnujte pozornost informacím o specifikacích motorového oleje podle normy VW >>> strana 318.

Pokud si flexibilní servis nepřejete, můžete se rozhodnout pro pevný servis. Pevný servis ale může ovlivnit servisní náklady. Váš servisní poradce Vám rád poradí.

Ukazatel servisních intervalů

U CUPRA se servisní termíny zobrazují prostřednictvím ukazatele servisních intervalů v panelu přístrojů >>> strana 82 nebo v menu **Nastavení vozidla** v systému infotainmentu >>> strana 88.

Ukazatel servisních intervalů informuje o servisních termínech, které obsahují výměnu motorového oleje nebo prohlídku. V případě aktuálnosti provedení příslušného servisního úkonu lze provadět také jiné servisní činnosti, jako třeba výměnu brzdové kapaliny nebo zapalovacích svíček.

Informace k podmínkám použití vozidla

Předepsané intervaly a obsah servisu se normálně zakládají na **normálních podmínkách použití vozidla**.

Pokud by vozidlo mělo jezdit za **nepříznivých podmínek použití**, je nutné některé úkony provádět před aktuálně příštím servisem

nebo také mezi předepsanými servisními intervaly.

K nepříznivým podmínkám použití patří mj.:

- používání paliva s vysokým podílem síry
- časté jízdy na krátké vzdálenosti
- delší doby provozu motoru na volnoběh (jako například u taxi)
- používání vozidla v prašných oblastech
- časté jízdy s přívěsem (vždy podle vybavení)
- používání vozidla převážně v hustém provozu s neustálým zastavováním, např. ve městě
- převážně zimní provoz

Plati to zvláště pro tyto konstrukční díly (vždy podle vybavení):

- prachový a pylový filtr
- antialergický filtr Air Care
- vzduchový filtr
- ozubený řemen
- filtr pevných částic
- motorový olej

Servisní poradce u Vašeho servisního partnera Vám rád poradí, zda jsou při podmínkách používání Vašeho vozidla zapotřebí

mezi normálními servisními intervaly nějaké servisní úkony.

⚠ POZOR

Pokud se servisní úkony neprovedou nebo se provedou neúplně a nedodrží se servisní intervaly, může to mít za následek znepoždění vozidla během provozu a nehodu se závažnými poraněními.

- Nechte poruchu odstranit servisním partnerem CUPRA, smluvním prodejcem SEAT nebo odborným servisem.

ⓘ UPOZORNĚNÍ

CUPRA neodpovídá za poškození vozidla zaviněné nedostatečně provedenou prací nebo omezenou dostupností dílů.

Obsah servisu

K obsahu servisu patří všechny **opravárenské úkony**, které jsou zapotřebí k udržení provozní spolehlivosti a dopravní bezpečnosti Vašeho vozidla (**vždy podle podmínek použití a vybavení vozidla**, např. motoru, převodovky nebo provozních kapalin). Opravárenské úkony se dělí na **úkony prohlídky** a **úkony údržby**. Jednotlivé pro Vaše vozidlo potřebné servisní úkony konzultujte:

- u Vašeho prodejce CUPRA
- u Vašeho smluvního prodejce SEAT

- u Vašeho servisního partnera

Z technických důvodů (nepřetržitý další vývoj dílů vozidla) se může obsah servisu měnit. Váš servisní partner CUPRA, smluvní prodejce SEAT nebo odborný servis obdrží kdykoliv informace o každé změně.

Nabídky dodatečných služeb

Uvolněné náhradní díly

Originální díly SEAT jsou konstruovány pro Vaše vozidlo a organizací SEAT byly, zejména z bezpečnostních hledisek, schváleny. Tyto díly odpovídají provedením, dodržením rozměrů a materiálem přesně dílenským předpisům. Schválené originální díly SEAT byly navrženy výhradně pro Vaše vozidlo. Doporučujeme proto používat originální díly SEAT. Za spolehlivost, bezpečnost a vhodnost cizích dílů nemůže SEAT ručit.

Uvolněné výměnné díly

Se schválenými výměnnými díly je Vám k dispozici podle předpisů výrobce další servis, při kterém jsou vyměněny celé konstrukční skupiny. Nejznámější jsou: motor, převodovka,

hlavy válců, ovládací jednotky, elektrické díly atd.

U těchto dílů se samozřejmě jedná o **schválené náhradní díly** a protože ty odpovídají továrním náhradním dílům, je záruční doba stejná, jako u schválených náhradních dílů.

Originální příslušenství

Doporučujeme Vám používat pro Vaše vozidlo pouze originální příslušenství CUPRA a organizací CUPRA schválené díly příslušenství. Pro toto příslušenství byla zjištěna spolehlivost, bezpečnost a vhodnost speciálně pro Váš typ vozidla. Za spolehlivost, bezpečnost a vhodnost cizích dílů nemůže CUPRA ručit.

Servis mobility (Service Mobility)

Při nákupu nového vozu CUPRA bude využívat i výhody a ochranu servisu mobility.

V prvních dvou letech po nákupu je váš nový vůz CUPRA automaticky a bez přídavných nákladů chráněn pomocí servisu mobility.

Chcete-li tento servis využívat i nadále, můžete si servis mobility nechávat prodlužovat »

za předpokladu, že si necháte provádět doporučený servis prohlídek, resp. servis údržby u některého servisního partnera CUPRA nebo smluvního prodejce SEAT.

Kdyby váš vůz CUPRA v důsledku technické závady nebo nehody zůstal nepojízdný, garantujeme pomocí našich servisních služeb vaši mobilitu.

Uvědomte si, že servis mobility může vždy v závislosti na zemi, ve kterém jste vaše vozidlo zakoupil, zahrnovat rozdílné výkony (služby). Pro další informace se obraťte prosím na Vašeho servisního partnera CUPRA, smluvního prodejce SEAT nebo se podívejte na webovou stránku CUPRA ve Vaší zemi.

Záruka

Záruka provozu bez závad

Servisní partneři CUPRA nebo smluvní prodejci SEAT poskytují na nové vozy z výroby záruku bezvadnosti. Podrobnosti k záručním podmínkám a záručním lhůtám najdete v kupní smlouvě nebo v dodatečné dokumentaci. Obraťte se prosím pro bližší informace na Vašeho servisního partnera CUPRA nebo smluvního prodejce SEAT.

Záruka na vysokonapěťový akumulátor elektrických a hybridních vozidel

Navíc k výše uvedeným zákonným zárukám a garancím poskytují servisní partneři SEAT také garanci na vysokonapěťový akumulátor, která je již nabízena v mnoha zemích.

Zjistěte si podrobnosti této garance v kupní smlouvě nebo se obraťte na některého servisního partnera SEAT.

Pravidelné ošetřování

Ošetřování a čištění

Všeobecné pokyny

Pravidelná a odborná péče slouží k zachování hodnoty Vašeho vozidla. Navíc může být jedním z předpokladů pro uznání nároků na záruku u škod na karosérii způsobených korozí a u závad laku.

Potřebné prostředky pro ošetřování jsou k dispozici u servisního partnera. Dodržujte pokyny pro použití na obalu.

POZOR

- Při nesprávném použití mohou být prostředky určené pro péči o vozidlo zdraví škodlivé.
- Prostředky péče vždy uchovávejte na bezpečném místě a mimo dosah dětí. Nebezpečí otravy!

Životní prostředí

- Při nákupu čistících prostředků dávejte přednost ekologickým produktům.
- Zbytky čistících prostředků nepatří mezi běžný komunální odpad.

Mytí vozidla

Čím déle trvá, než se očistí nánosy, které ulpěly na Vašem vozidle, např. zbytky hmyzu, ptáčích trus, pryskyřice nebo posypové soli, tím větší jsou poškození, která mohou na povrchu karoserie způsobit. Vysoká teplota, způsobená např. intenzivním slunečním zářením, zesiluje leptavé účinky.

Před mytím odstraňte dostatečným množstvím vody hrubé nečistoty.

K odstranění vytrvalých nečistot, jako například ptáčích trusů nebo pryskyřice, je nejlepší použít velké množství vody a mikrovláknový hadr.

Po ukončení zimní doby mrazu nechejte umýt spodek vozidla.

Vysokotlaký čistič

Při mytí vozidla pomocí vysokotlakého čističe vždy dodržujte pokyny k obsluze tohoto zařízení. Platí to zvláště pro tlak a odstup od vozidla při zaměřování vodního paprsku. Nikdy nesměřujte vodní paprsek přímo na těsnění bočních skel, dveří, vík nebo panoramatické skleněné střechy, totéž platí pro pneumatiky, pružné gumové hadice, materiál protihlukové izolace, snímače nebo čočky kamery. Udržujte minimální vzdálenost 40 cm.

Sníh a led pomocí vysokotlakého čističe neodstraňujte.

V žádném případě nepoužívejte kruhové trysky nebo čisticí frýzy.

Voda nesmí být teplejší než 60 °C.

Automatické myčky

Před zahájením mytí vozidlo oštěřte.

Zajistěte, aby byla zavřena okna a panoramatická skleněná střecha a deaktivujte stěrače skla. Dodržujte pokyny provozovatele myčky, zvláště v případě oddělitelných dílů na Vašem vozidle.

Raději použijte bezkartáčové myčky.

Ruční mytí

Pomocí měkké houby nebo mycího kartáče očistěte vozidlo odshora směrem dolů. Používejte pouze čisticí prostředky neobsahující rozpouštědla.

Ruční mytí vozidel s matným lakem

Aby se předešlo poškození vozidla při mytí, odstraňte nejdříve prach a hrubé nečistoty. K odstranění zbytků hmyzu a mastných skvrn a otisků prstů je nejlépe použít speciální čistič pro matný lak.

Prostředek nanášejte pomocí mikrovláknového hadru. Aby se nepoškodil povrch laku, nepoužívejte nadměrný tlak.

Vozidlo opláchněte dostatečným množstvím vody. Potom je očistěte pomocí neutrálního čističe a měkkého mikrovláknového hadru.

Opláchněte vozidlo dostatečným množstvím vody a ponechte je na vzduchu oschnout. Případné zbytky vody odstraňte pomocí koženého hadříku.

⚠ POZOR

- Vozidlo umývejte pouze při vypnutém zapalování nebo podle pokynů provozovatele myčky. Nebezpečí nehody!
- Při čištění spodní nebo vnitřní strany podběhů kol se ochraňujte před ostrými nebo pořežanými způsobujícími kovovými díly. Nebezpečí pořežání!
- Po čištění se může v důsledku výskytu vlhkosti nebo v zimě ledu na kotoučích nebo brzdovém obložení snížit účinek brzd. Nebezpečí nehody! Brzdy je nejdříve nutné vysušit brzděním.

ⓘ UPOZORNĚNÍ

- Pokud vozidlo myjete v automatické mycí lince, musíte vnější zrcátka sklopit, abyste zamezili jejich poškození. Elektricky sklopná vnější zpětná zrcátka* se smějí zaklápat/vyklápat pouze elektricky!
- Nemýjte vozidlo na přímém slunci. Mohl by se poškodit lak!

»

- Nepoužívejte houbu na hmyz, kuchyňskou houbu s drsným povrchem ani nic podobného. Mohl by se poškodit povrch!
- Díly vozidla s matným lakem:
 - Nepoužívejte lešticí prostředky ani tvrdé vosky. Mohl by se poškodit povrch!
 - Nikdy nevolte mycí programy s konzervačním voskem. Ty by mohly poškodit vzhled matného laku.
 - Na matně lakované díly neumísťujte nálepky nebo magnetické štítky, protože jejich odstraňování by mohlo mít za následek poškození barvy.

Životní prostředí

Vozidlo umývejte pouze na speciálně k tomu vyhrazených místech. Zabrání se tím případnému proniknutí olejem znečištěné vody do odpadních vod.

Pokyny k čištění a ošetřování

Pokyny k čištění a ošetřování jednotlivých konstrukčních dílů vozidla lze najít v následujících tabulkách. Jejich obsah je třeba považovat za pouhé doporučení. Při speciálních dotazech nebo pro neuvedené konstrukční díly se obraťte na Váš odborný servis. Věnujte pozornost příslušným připomínkám »»  v **Buďte zvláště opatrní: na straně 349.**

Vnější čištění

Přední stěrače skla

Problém	Řešení
znečištění	měkký hadr s čističem skel

Světlomety/koncové svítily

Problém	Řešení
znečištění	měkká houba s neutrálním mýdlovým roztokem ^{a)}

^{a)} neutrální mýdlový roztok: nejvýše 2 polévkové lžičce na 1 l vody

Snímače/čočky kamery

Problém	Řešení
znečištění	<i>snímače</i> : měkký hadr s rozpouštědlem neobsahujícím čisticí prostředek <i>čočky kamery</i> : měkký hadr s alkoholem neobsahujícím čisticím prostředkem
sníh/led	smetáček/rozpuštědlo neobsahující odmrzovací sprej

Kola

Problém	Řešení
posypová sůl	voda
prach z otevírání brzd	speciální kyselinu neobsahující čisticí prostředek

Koncovka výfuku

Problém	Řešení
posypová sůl	voda, popřípadě vhodný čisticí prostředek na ušlechtilou ocel

Ozdobné kryty/ozdobné lišty

Problém	Řešení
znečištění	neutrální mýdlový roztok ^{a)} , popřípadě vhodný čisticí prostředek na ušlechtilou ocel

^{a)} neutrální mýdlový roztok: nejvýše 2 polévkové lžičce na 1 l vody

Lak

Problém	Řešení
odstranění poškození laku	zjistěte u některého obchodníka kód barvy a opravte pomocí reparačního laku
vyteklé palivo	ihned opláchnout vodou
usazenina polévaté rzi	nanést odstraňovač polévaté rzi a potom ošetřit tvrdým voskem. v případě dotazu se obraťte na Váš odborný servis
Koroze	Obraťte se na vyřešení problému na Vašeho servisního partnera.
Na čistém laku se nezachycují kapky vody	ošetření pomocí tvrdého vosku (alespoň dvakrát ročně)

Pravidelné ošetřování

Problém	Řešení
i přes péči bez lesku/nevýrazný lak	ošetřit vhodným leštídem a pokud použité leštidlo neobsahuje konzervační látky, nanést konzervační prostředek pro barvy
usazeniny, např. zbytky hmyzu, ptáčích trus, pryskyřice, posypová sůl	bezprostředně změkčit pomocí vody a odstranit mikrovláknovým hadrem
mastné znečištění, např. kosmetické výrobky nebo krémy na opalování	ihned odstranit pomocí neutrálního mýdlového roztoku ^{a)} a měkkého hadru

^{a)} neutrální mýdlový roztok: nejvýše 2 polévkové lžičce na 1 l vody

Karbonové díly

Problém	Řešení
znečištění	čistit jako lakované díly» strana 345

Ozdobné fólie

Problém	Řešení
znečištění	měkká houba s neutrálním mýdlovým roztokem ^{a)}

^{a)} neutrální mýdlový roztok: nejvýše 2 polévkové lžičce na 1 l vody

Čištění vnitřku

Skla

Problém	Řešení
znečištění	použít čistič na skla a potom osušit měkkým hadříkem

Ozdobné kryty/ozdobné lišty

Problém	Řešení
znečištění	neutrální mýdlový roztok ^{a)}

^{a)} neutrální mýdlový roztok: nejvýše 2 polévkové lžičce na 1 l vody

Plastové díly

Problém	Řešení
znečištění	měkký hadřík
vytrvalá špína	neutrální mýdlový roztok ^{a)} , popřípadě rozpouštědlo neobsahující čisticí prostředek pro plasty

^{a)} neutrální mýdlový roztok: nejvýše 2 polévkové lžičce na 1 l vody

Obrazovky / panel přístrojů

Problém	Řešení
znečištění	měkký hadřík s čističem pro LCD

Ovládací políčka

Problém	Řešení
znečištění	měkký štětec, potom měkký hadřík s neutrálním mýdlovým roztokem ^{a)}

^{a)} neutrální mýdlový roztok: nejvýše 2 polévkové lžičce na 1 l vody

Bezpečnostní pásy

Problém	Řešení
znečištění	neutrální mýdlový roztok ^{a)} , před navitím nechat oschnout

^{a)} neutrální mýdlový roztok: nejvýše 2 polévkové lžičce na 1 l vody

Textilie, koženka, mikrovláknová látka

Problém	Řešení
na povrchu ulpělé částičky nečistot	vysavač
znečištění na vodní bázi, jako např. káva, čaj, šťávy, krev atd.	savý hadřík a neutrální mýdlový roztok ^{a)}
mastné znečištění, jako např. olej, rtěnka atd.	použít neutrální mýdlový roztok ^{a)} , uvolněné částičky tuku a barvy setřít vysušením pomocí savého hadříku a popřípadě otřít vodou

»

Problém	Řešení
speciální znečištění např. od propisky, laku na nehty, disperzní barvy, krému na boty atd.	speciální odstraňovač skvrn: vysušit otřením pomocí svého materiálu a popřípadě ošetřit neutrálním mýdlovým roztokem ^{a)}

^{a)} neutrální mýdlový roztok: nejvýše 2 polévkové lžičce na 1 l vody

Přírodní kůže

Problém	Řešení
čerstvá nečistota	bavlněný hadřík s neutrálním mýdlovým roztokem ^{a)}
znečištění na vodní bázi, jako např. káva, čaj, šťávy, krev atd.	čerstvé skvrny: savý hadřík zaschlé skvrny: pro kůži vhodný odstraňovač skvrn
masné znečištění, jako např. olej, rtěnka atd.	čerstvé skvrny: savý hadřík a pro kůži vhodný odstraňovač skvrn zaschlé skvrny: sprej s rozpouštědlem mastnot
speciální znečištění např. od propisky, laku na nehty, disperzní barvy, krému na boty atd.	pro kůži vhodný odstraňovač skvrn

Problém	Řešení
Konzervace	pravidelně nanášet krém na ošetření s impregnačním účinkem. v případě potřeby použít krém na ošetření odpovídající barvy

^{a)} neutrální mýdlový roztok: nejvýše 2 polévkové lžičce na 1 l vody

Karbonové díly

Problém	Řešení
znečištění	vyčistit stejně jako plastové díly

Buďte zvláště opatrní:

Světlomety/koncové svítilny

- Světlomety/koncové svítilny nikdy nečistěte suchým hadrem nebo houbou.
- Použijte alkohol neobsahující čisticí prostředek. Nebezpečí tvorby trhlinek!

Kola

- Nepoužívejte lakové leštidlo nebo jiné abrazivní prostředky.
- Je-li vrstva ochranného laku kola poškozena např. údery kamínků, poškrábáním atd., je nutné poškození ihned odstranit.

Čočky kamery

- Nikdy neodstraňujte sníh a led z čočky kamery teplou nebo horkou vodou. Nebezpečí tvorby trhlinek čočky!
- Při čistění čočky kamery nikdy nepoužívejte abrazivní prostředky nebo alkohol obsahující čisticí prostředek. Nebezpečí vzniku škrábanců a prasklinek!

Skla

- Sníh a led na sklech a vnějších zrcátkách odstraňujte pomocí plastové škrabky. Abyste při čistění předešli poškrábání, neměli byste pohybovat škrabkou směrem dopředu a dozadu, nýbrž pouze jedním směrem.
- Nikdy neodstraňujte sníh nebo led ze skel oken a zpětných zrcátek teplou nebo horkou vodou. Nebezpečí tvorby trhlinek ve skle!
- Aby se předešlo poškození vyhřívání zadního skla, nesmějí se přes vyhřívací vlákna lepit žádné nálepky.

Ozdobné kryty/ozdobné lišty

- Nepoužívejte prostředky pro péči ani čisticí prostředky na bázi chromu.

Lak

- Vozidlo musí být před nanesením leštidla nebo konzervačních prostředků zbaveno nečistot a prachu. Nebezpečí poškrábání!

Pravidelné ošetřování

- Nenanašejte leštidlo nebo konzervační prostředek, je-li vozidlo vystaveno intenzivnímu slunečnímu záření. Mohl by se poškodit lak!
- Usazeniny náletové rzi se nesmějí odstraňovat leštěním. Mohl by se poškodit lak!
- Kosmetické výrobky nebo krémy na opalování ihned odstraňte. Mohl by se poškodit lak!

Obrazovky/panel přístrojů

- Obrazovky, panel přístrojů a obkladové panely nečistěte nasucho. Nebezpečí poškrábání!
- Před čišťením zajistěte, aby byl panel přístrojů vypnutý a chladný.
- Zajistěte, aby mezi panel přístrojů a obkladový panel nepronikla tekutina. Nebezpečí poškození!

Ovládací políčka

- Zajistěte, aby do ovládacích políček nepronikla tekutina! Nebezpečí poškození!

Bezpečnostní pásy

- Bezpečnostní pásy kvůli čišťení nedemonstujte.
- Bezpečnostní pásy a jejich součásti se nikdy nesmějí čistit chemicky nebo nesmějí přijít do kontaktu se žravinami, rozpouštědly, stejně tak i ostrými a špičatými předměty. Mohla by se poškodit tkanina!

- Pásy s poškozením tkaniny, spojů, automatických navijáčů nebo dílů zámku nechte u servisního partnera vyměnit.

Textilie/koženka,/ mikrovláknová látka

- Koženku/mikrovláknové látky neošetřuje pomocí prostředků pro péči o kůži, ředidel, leštících vosků, krémů na boty, odstraňovačů skvrn nebo podobně.
- Vytrvalé skvrny nechte odstranit servisním partnerem. Tímto způsobem předejdete poškozením.
- V žádném případě nepoužívejte k čišťení parní čističe, kartáče, tvrdé houby atd.
- K vysoušení sedadel nepoužívejte vyhřívání sedadel.
- Předměty s ostrými hranami na částech oděvu jako zipy, nýty nebo opasky mohou poškodit povrch.
- Otevřené suché zipy např. na oděvu mohou poškodit potah sedadla. Myslete proto na to, aby byly suché zipy zavřené.

Přírodní kůže

- V žádném případě neošetřujte kůži pomocí ředidel, leštícího vosku, krému na boty, odstraňovače skvrn a podobných produktů.
- Předměty s ostrými hranami na částech oděvu jako zipy, nýty nebo opasky mohou poškodit povrch.
- V žádném případě nepoužívejte k čišťení parní čističe, kartáče, tvrdé houby atd.

- K vysoušení sedadel nepoužívejte vyhřívání sedadel.

- Abyste předešli vyblednutí kůže, vyhněte se dlouhému stání vozidla na prudkém slunci. Při delším parkování venku byste měli chránit kůži před přímým slunečním zářením zakrytím.

⚠ POZOR

Čelní sklo nesmí být ošetřováno vodou rozpouštějícími povlakovými prostředky. Za nepříznivých podmínek viditelnosti, jako např. za mokra, tmy nebo při nízké stojícím slunci, může dojít k silnému oslnění. Nebezpečí nehody! Kromě toho může dojít k drncení lišt stěračů skla.

📄 Poznámka

- Zbytky hmyzu lze mnohem snadněji odstraňovat z čerstvě nakonzervovaného laku.
- Pravidelné konzervační ošetření může zabránit tvorbě usazenin náletové rzi.

Odstavení vozidla

Pokud byste chtěli vozidlo na delší dobu odstavit, obraťte se na odborný servis. Tam Vám rádi poskytnou informace o potřebných opatřeních, jako např. antikoroziní ochraně, servisu a uložení. »

Kromě toho dodržte pokyny k akumulátoru vozidla» strana 298, Péče o vysokonapěťový akumulátor» strana 325, 12voltový vozidlový akumulátor.

Příslušenství a technické změny

Příslušenství, náhradní díly a opravárenské činnosti

Úvod k tématu

Nechte si před koupí příslušenství a náhradních dílů poradit.

Vaše vozidlo nabízí vysokou míru aktivní a pasivní bezpečnosti. Pokud Vaše vozidlo bude dodatečně vybaveno příslušenstvím nebo pokud musí být vyměněny některé díly, doporučujeme Vám požádat o radu a pomoc servisního partnera CUPRA nebo odborný servis SEAT. Váš servisní partner Vás bude rád informovat o účelnosti, zákonných opatřeních a doporučeních výrobce pro nákup příslušenství a náhradních dílů.

Doporučujeme Vám používat **příslušenství CUPRA a Originální díly CUPRA®**. Samozřejmě se servisní partneři CUPRA nebo smluvní prodejci SEAT postarají o odbornou montáž.

Dodatečně namontovaná zařízení, která bezprostředně ovlivňují kontrolu řídiče nad vozidlem, jako např. tempomat nebo **elektronická regulace tlumičů**, musejí být ozna-

čena znakem **e** (schvalovací znak Evropské unie) a schválené pro Vaše vozidlo.

Dodatečně připojená elektrická zařízení, které neslouží k bezprostřední kontrole vozidla, jako např. chladič boxy, počítače nebo ventilátory, musejí být označeny znakem **C** (prohlášení výrobce v Evropské unii o shodě).

POZOR

Příslušenství, jako např. držáky na telefon nebo na nápoje, nesmí být nikdy umístovány na kryt airbagu nebo na okruh jeho působnosti. Existuje nebezpečí poranění, pokud při nehodě dojde ke spuštění airbagu.

Technické změny

Zásahy na elektronických dílech, jejich software, kabelech a přenosu dat mohou vést k funkčním závadám.

Jistě si uvědomujete, že Váš servisní partner CUPRA nebo smluvní prodejce SEAT nemůže převzít záruku za poškození, která vznikla na základě neodborných prací.

Proto Vám doporučujeme přenechat všechny práce odborným servisním provozovněm CUPRA nebo servisním partnerům SEAT s **Originálními díly CUPRA®**.

POZOR

Práce nebo změny na Vašem vozidle, které byly provedeny neodborně, mohou zapříčinit závady funkce - nebezpečí nehody.

Vysílací zařízení a obchodní vybavení

Pevně namontované vysílačky

Dodatečná montáž rádiových přístrojů do vozidla obecně podléhá povinnosti povolení. CUPRA povoluje montáž povolených rádiových přístrojů do vozidla paušálně volně pod podmínkou, že:

- Instalace antény se provádí odborně.
- anténa bude umístěna mimo vnitřní prostor vozidla (s použitím stíněného kabelu a bezreflexního přizpůsobení antény),
- efektivní vysílací výkon v bodě paty antény není větší než 10 W.

O možnosti montáže a provozu vysílacích zařízení s vyšším vysílacím výkonem se můžete informovat u servisního partnera CUPRA nebo smluvního prodejce SEAT, resp. v odborném servisu.

Mobilní vysílačky

Při provozu běžných mobilních telefonů nebo rádiových přístrojů se mohou vyskytovat

funkční závady na elektronice Vašeho vozidla. Důvodem mohou být:

- absence vnější antény
- chybně instalovaná vnější anténa
- vysílací výkon vyšší než 10 wattů.

Proto nesmíte *uvnitř vozidla* manipulovat s přenosnými mobilními telefony nebo rádiovými přístroji bez resp. se špatně nainstalovanou vnější anténou »» .

Kromě toho je nutné dodržovat, že pouze pomocí *vnější antény* se dosahuje optimálního akčního rádia přístrojů.

Podnikatelské vybavení

Dodatečná montáž zařízení obytného a podnikatelského vybavení je povolena, pokud nemohou odvádět pozornost řidiče od bezpečnostní kontroly nad vozidlem a jsou opatřené značkou C€. Dodatečně montovaná zařízení, která mohou kontrolu řidiče nad vozidlem ovlivňovat, musí mít vždy typové povolení pro Vaše vozidlo a musí být opatřeny e.

POZOR

Ve vnitřním prostoru vozidla provozované mobilní telefony nebo rádiové přístroje bez resp. se špatně nainstalovanou vnější anténou mohou způsobit v důsledku zvýšeného elektromagnetického pole poškození zdraví.

Poznámka

- Na dodatečnou montáž elektrických a elektronických zařízení do vozidla se vztahuje typové schválení vozidla. Za určitých okolností tak proto zaniká homologační osvědčení k provozu vozidla.
- Dodržujte návod k obsluze mobilních telefonů a vysílacích zařízení.

Informace pro spotřebitele

Informace pro spotřebitele

V řídicích jednotkách uložené informace

Paměť dat k nehodě (Event Data Recorder)

Vaše vozidlo má k dispozici paměť údajů o nehodě (EDR).

Funkce EDR zaznamenává u malé nebo těžké nehody údaje o ní. Tato data slouží k podpoře při analyzování chování různých systémů ve vozidle.

EDR zaznamenává po krátkou dobu (běžně 10 sekund nebo méně) dynamické jízdní údaje a data zádržných systémů, jako například:

- Jak fungují různé systémy ve vozidle.
- Zda řidič a spolujezdec měli připnuté bezpečnostní pásy.
- Jak řidič používal plynový nebo brzdový pedál.

- Rychlost vozidla.

Tato data přispívají k lepšímu porozumění okolností, za kterých se dopravní nehoda udála.

Stejně tak se zaznamenávají data jízdních asistenčních systémů. Tato data vypovídají o tom, zda byl systém např. aktivní či neaktivní a zda jeho zásah měl vliv na dynamické chování vozidla a zda došlo v předem popsaných situacích při zrychlení nebo zpomalení k vychýlení jízdního pruhu.

V závislosti na výbavě vozidla se zapojí tato následující systémová data:

- Automatická regulace odstupu (ACC).
- Systémy podpory brzdění (Front Assist).
- Parkovací asistent (ParkPilot).
- Parkovací asistent (Park Assist).
- Asistent udržování jízdního pruhu (Lane Assist)

Tyto údaje z EDR se zaznamenávají výhradně v mimořádných situacích nehody. V běžných jízdních podmínkách se žádná data nezaznamenávají.

Nezaznamenávají se žádná audio nebo video data ve vnitřním prostoru vozidla nebo v jeho okolí. Osobní údaje jako jméno, věk nebo pohlaví se nezaznamenávají za žádných okolností. Ovšem je možné, že třetí osoba (jako například orgány činné v trestním říze-

ní) dají obsah EDR do souvislosti s jinými databázemi a tak mohou vytvořit osobní odkaz v kontextu vyšetřování nehody.

Pro načtení EDR dat je potřeba, jak to předeписuje legislativa, přístup k OBD rozhraní („On-Board-Diagnose“) Vašeho zapnutého vozidla.

CUPRA nemá přístup k paměti závad, ledaže by k tomu dal souhlas majitel (nebo u „leasingu“ leasingový nájemce). S ohledem na zákonná a smluvní ustanovení lze učinit výjimky.

Na základě zákonných požadavků ohledně produktů, které se týkají Vaší bezpečnosti, může CUPRA údaje paměti závad použít pro testování a ke zlepšení kvality systémů vozidla. S údaji použitými pro testování se pracuje anonymně (to znamená bez údajů týkajících se vozidla, majitele nebo leasingového nájemce).

Ostatní zajímavé informace

Nezávadnost pro životní prostředí

Při konstrukci, volbě materiálů a výrobě vašeho nového vozidla CUPRA hraje ochrana životního prostředí rozhodující roli.

Konstruktivní opatření na podporu recyklace

- Uzpůsobení spojů pro snadnou demontáž
- Zjednodušená demontáž modulovým způsobem konstrukce
- Zlepšená druhová čistota materiálů.
- Označení plastových dílů a elastomerů podle ISO 1043, ISO 11469 a ISO 1629.

Volba materiálů

- Použití opětovně využitelného materiálu.
- Použití kompatibilních plastových hmot v rámci jedné skupiny, pokud nejsou její jednotlivé komponenty snadno oddělitelné.
- Použití opětovně použitelných a/nebo recyklovaných materiálů.
- Snížení těkavých látek v plastech, včetně zápachu.
- Použití chladiv neobsahujících FCKW.

Zákaz těžkých kovů, nehlédě na zákonem stanovené výjimky (dodatek II směrnice 2000/53/EG o starých vozidlech):: kadmium, olovo, rtuť a chrom VI.

Výroba

- Snížení podílu rozpouštědel v ochranném voskování dutých míst.
- Použití plastových ochranných fólií pro přepravu vozidel.

- Použití lepidel bez rozpouštědel.
- Použití chladicích prostředků neobsahujících FCKW do chladicích systémů.
- Recyklace a energetické zhodnocení odpadů (RDF).
- Zlepšení kvality odpadní vody.
- Použití systémů zpětného získávání odpadního tepla (výměníků tepla, rotačních výměníků tepla atd.).
- Používání vodou ředitelných laků.

Recyklování elektrických a elektronických přístrojů

Všechny elektrické a elektronické přístroje (E.E.G.) nenamontované pevně ve vozidle musí být trvale a nesmazatelně označeny následujícím symbolem:



Tento symbol upozorňuje na to, že E.E.G. se nesmí dostat do běžného domácího odpadu, ale naopak musí být zlikvidován jako speciální odpad.

Informace o směrnici EU 2014/53/EU

Zjednodušené prohlášení EU o shodě

Vaše vozidlo je vybavené různými rádiovými a elektrickými zařízeními. Pokud to vyžaduje legislativa, poskytují výrobci těchto zařízení prohlášení, že zařízení splňují směrnici EU 2014/53/EU.

Úplný text prohlášení EU o shodě lze vyvolat na následující internetové adrese:

www.cupraofficial.com



Adresy výrobců

Podle směrnice 2014/53/EU musejí být všechny důležité díly vozidla označené příslušnou adresou výrobce.

V dalším textu jsou uvedeny adresy výrobců těch konstrukčních dílů, které vzhledem ke svojí velikosti nebo charakteristice nemohou být opatřené nálepkou, ačkoli to legislativa požaduje. »

Centrální řídicí jednotka (BCM)

Robert Bosch GmbH/Braunschweig
Theodor-Heuss-Strasse 12
38122 Braunschweig, Deutschland
Tel.: 0049 53188890

Systém Keyless Access

HELLA GmbH & Co. KGaA/Hamm
Roemerstr. 66
59075 Braunschweig, Deutschland
Tel.: 0049 23817980

Střešní anténa

ASK Industries S.p.A
Via dell'Industria n.12/14/16
60037 Monte San Vito (AN), Italy
Tel.: +3907174521
Internetová stránka: www.askgroup.it

Mitsumi Electronics Europe GmbH
Siemensstrasse 32
63225 Langen, Deutschland
Tel.: +49 (0) 6103913-0
Internetová stránka: www.minebeamitsumi.co.jp

Molex CVS Hildesheim GmbH
Daimlerring 31
31135 Hildesheim, Deutschland
Tel.: +49 3377 3160
Internetová stránka: www.molex.com

Anténní zesilovač

ASK Industries S.p.A
Via dell'Industria n.12/14/16
60037 Monte San Vito (AN), Italy
Tel.: +3907174521
Internetová stránka: www.askgroup.it

Calearo Antenne S.P.A
Corso Matteotti, 1
20121 Milano, Italy
Tel.: +39 0444 90 13 11
Internetová stránka: www.calearo.com

Hirschmann Car Communication GmbH
Stuttgarter Strasse 45-51
72654 Neckartenzlingen, Deutschland
Tel.: +49 7127 140
Internetová stránka: www.te.com

KATHREIN Automotive GmbH
Römerring 1
31137 Hildesheim, Deutschland
Tel.: +498031184-0
Internetová stránka: www.kathrein.com

Molex CVS Hildesheim GmbH
Daimlerring 31
31135 Hildesheim, Deutschland
Tel.: +49 3377 3160
Internetová stránka: www.molex.com

Navigační anténa

Hirschmann Car Communication GmbH
Stuttgarter Strasse 45-51
72654 Neckartenzlingen, Deutschland
Tel.: +49 7127 140
Internetová stránka: www.te.com

KATHREIN Automotive GmbH
Römerring 1
31137 Hildesheim, Deutschland
Tel.: +498031184-0
Internetová stránka: www.kathrein.com

Connectivity Box

Molex CVS Dabendorf GmbH
Märkische Strasse 72
15806 Zossen OT Dabendorf, Deutschland
Tel.: +49 3377 3160
Internetová stránka: www.molex.com

Základní verze systému infotainmentu

Panasonic Automotive Systems Czech
U Panasonicu 266
530 06, Pardubice, Česká republika

Volitelný systém infotainmentu

LG Electronics Mława SP
LG Electronics 7
06 500, Mława

Informace pro spotřebitele

Klíč s rádiovým dálkovým ovládáním

Digades GmbH Digitales Und Ana/Zittau
 Äußere Weberstr. 20
 02763 - Zittau, Deutschland
 Tel.: 0049 358357750

Analogový

panel přístrojů SE38x/SE316
 Visteon Electronics Germany GmbH
 Visteonstr. 4-10
 50170 Kerpen, Deutschland

Analogový panel přístrojů - zbývající modely
 Continental Automotive Spain, S.A.
 Crta. de Rubí a Ullastrell, n° 12-30
 08191 Rubí (Barcelona - Spain)

FPK (digitální)
 Continental Automotive GmbH
 VDO-Strasse 1,
 64832 Babenhausen, Deutschland

Panasonic Automotive Systems Europe GmbH
 Robert Bosch Str. 27-29
 63225 Langen, Deutschland

Panasonic Automotive Systems Czech, s.r.o.
 U Panasonicu 266
 530 06, Pardubice, Česká republika

Radarové snímače vpředu

MRR pro SE38X
 Robert Bosch GmbH
 Markwiesenstrasse, 46
 72770 Reutlingen (Kusterdingen), Deutschland

MRR pro Tarraco, Ateca, Ibiza, Arona
 Automotive Distance Control Systems GmbH
 Peter-Dornier-Strasse, 10
 88131, Lindau, Deutschland

Radarové snímače vzadu

Hella GmbH & Co. KGaA
 Rixbecker Straße 75
 59552 Lippstadt, Deutschland

Online Connectivity Unit

LG ELECTRONICS INC.
 10, Magokjungang 10-ro,
 Gangseo-gu, Seoul, Republic of Korea

Frekvenční pásma, výkony vysílačů

Rádiové a elektrické zařízení ^{a)}	Frekvenční pásmo	Max. výkon vysílače	Platnost pro modely
klíč s rádiovým dálkovým ovládáním (vozidlo)	433,05-434,78 MHz	10 mW (ERP)	Všechny modely CUPRA
	433,05-434,79 MHz	10 mW	
	434,42 MHz	32 μW	
dálkový ovladač (nezávislé topení)	868,7-869,2 MHz (869,0 MHz)	25 mW	Formentor

»

Informace pro spotřebitele

Rádiové a elektrické zařízení ^{a)}	Frekvenční pásmo	Max. výkon vysílače	Platnost pro modely
vysílač-přijímač (nezávislé topení)	868,7-869,2 MHz (869,0 MHz)	23,5 mW	Formentor
Bluetooth	2400-2483,5 MHz	10 dBm	Všechny modely CUPRA
přípojka k vnější anténě na vozidle	GSM 900: 880-915 MHz	33 dBm	Leon, Formentor, Born
	GSM 1800: 1710-1785 MHz	30 dBm	
	WCDMA FDD I: 1920-1980 MHz	21 dBm	
	WCDMA FDD III: 1710-1785 MHz	21 dBm	
	WCDMA FDD VIII: 880-915MHz	21 dBm	
	LTE FDD1: 1920-1980 MHz	23 dBm	
	LTE FDD3: 1710-1785 MHz	23 dBm	
	LTE FDD7: 2500-2570 MHz	23 dBm	
	LTE FDD8: 880-915 MHz	23 dBm	
LTE FDD20: 832-862 MHz	23 dBm		
Přídavná anténa pro Car2X	5855-5925 MHz	2 W PIRE	Born
bezdrátový přístupový bod	2400-2483,5 MHz	10 dBm	Všechny modely CUPRA
Keyless Access	434,42 MHz	32 μW	Všechny modely CUPRA
radarové snímače asistenčních systémů řidiče	76 GHz-77 GHz	28,2 dBm	Leon, Formentor
		35,0 dBm	Ateca
	24050-24250 MHz	20 dBm	Ateca
funkce bezdrátového nabíjení	110-120 kHz	5 W	Ateca, Leon, Formentor, Born
Panel přístrojů	125 kHz	40 dBμA/m	Všechny modely CUPRA

Informace pro spotřebitele

Rádiové a elektrické zařízení ^{a)}	Frekvenční pásmo	Max. výkon vysílače	Platnost pro modely
Online Connectivity Unit	EGSM900: 880-915 MHz	33 dBm	Všechny modely CUPRA
	DCS1800: 1710-1785 MHz	31 dBm	
	UMTS FDD 1: 1920-1980 MHz	24 dBm	
	UMTS FDD 3: 1710-1785 MHz	24 dBm	
	UMTS FDD 8: 880-915 MHz	24 dBm	
	E-UTRA FDD 1: 1920-1980 MHz	23,5 dBm	
	E-UTRA FDD 3: 1710-1785 MHz	23,0 dBm	
	E-UTRA FDD 7: 2500-2570 MHz	23,5 dBm	
	E-UTRA FDD 8: 880-915 MHz	23,0 dBm	
	E-UTRA FDD 20: 832-862 MHz	23,5 dBm	
E-UTRA FDD 28: 703-748 MHz	23,0 dBm		

^{a)} Uvedení do provozu nebo schválení použití rádiové a elektrické technologie může být v některých evropských zemích omezené, nemožné nebo možné pouze za určitých podmínek.

Tímto Molex CVS Dabendorf GmbH prohlašuje, že typ rádiového zařízení LTE-MBC-EU2 odpovídá směrnici 2014/53/EU. Úplný text prohlášení EU o konformitě je dostupný na následující internetové adrese:

<http://www.molex.com/doc>

Technická data

Údaje o technických datech

Co byste měli vědět

Úvod k tématu

V technických datech uváděné hodnoty se mohou lišit vždy podle speciálního vybavení nebo verze modelu, stejně tak i v případě speciálních vozidel a vybavení pro určité země.

Údaje v úředních dokladech vozidla mají vždy přednost.

V kapitole "Technická data" použité zkratky

kW	kilowatt, údaj výkonu motoru
k	koně, (zastaralý) údaj výkonu motoru
př 1/min	otáčky motoru za minutu
Nm	newtonmetr, jednotka údajů točivého momentu motoru
CČ	cetanové číslo, míra k určení vznětlivosti motorové nafty
OČ	oktanové číslo výzkumnou metodou, míra k určení odolnosti benzínu proti klepání

Identifikační data vozidla

Identifikační číslo vozidla

Identifikační číslo vozidla najdete v těchto místech:

- Na datovém štítku vozidla.
- Před nebo pod čelním sklem.
- Vpravo v motorovém prostoru.

Typový štítek

Typový štítek se nachází na rámu dveří na pravé straně vozidla. Vozidla pro určité exportní země typový štítek nemají.

Spotřeba paliva

Hodnoty spotřeby byly vypočteny na základě měření, která byla prováděna a kontrolována v laboratořích s označením CE podle platných zákonných předpisů (další informace viz Úřad pro publikace EU na internetové straně EUR-Lex: © Europäische Union, <http://eur-lex.europa.eu/>) a platí pro uvedené technické znaky vozidla.

Spotřeba paliva a emise CO₂ jsou uvedeny v dokumentech vozidla, které byly kupujícímu vydány při předání vozu.

Spotřeba paliva a emise CO₂ závisí nejen na jízdním výkonu, hodnoty spotřeby a emisí mohou ovlivňovat i jiné faktory, jako způsob jízdy, silniční a dopravní poměry, okolní vlivy, náklad a počet cestujících.

Množství náplně

Objem palivové nádrže

Vozidla s předním pohonem	50 l, z toho přibližně 7 l rezerva
Vozidla s pohonem všech kol	55 l, z toho přibližně 8,5 l rezerva
Vozidla s plug-in hybridním pohonem (PHEV)	40 l, z toho přibližně 8 l rezerva

Údaje o technických datech

Množství náplně nádržky ostříkovací kapaliny

Přibližně 3 litry

Vysokonapěťový akumulátor

Druh a kapacita

Plug-in hybridní vozidlo (PHEV) Li-Ion, 12,8 kWh, 48V

Hmotnosti

Zatížení střechy

Maximální přípustné zatížení střechy vašeho vozidla je 75 kg.

Pohotovostní hmotnost, celková hmotnost, zatížení náprav

Pohotovostní hmotnost vozidla s řidičem (75 kg) se vypočítává podle normy (EU) 1230/2012. Montáží mimořádných výbav se může pohotovostní hmotnost zvýšit, čímž se také příslušně zmenší možné užitečné zatížení.

Tažné zatížení

Maximální přípustné opěrné zatížení kulové hlavy tažného zařízení ojí přívěsu je **80 kg**.

POZOR

Uvedené hodnoty maximálně přípustných hmotností se nesmějí překročit. Existuje riziko nehod a poškození!

Technická data

Data motorů

Zážehový motor	1,4 l TSI Start-Stop PHEV		1,4 l TSI Start-Stop PHEV	
	Leon	Leon Sportstourer	Leon	Leon Sportstourer
Výkon motoru TSI v kW (k) při 1/min	110 (150)/5.000-6.000		110 (150)/5.000-6.000	
Výkon elektromotoru v kW (k) při 1/min	85 (116)/2.600-6.500		85 (116)/2.600-6.500	
Výkon motoru TSI a elektromotoru v kW (k) při 1/min	150 (201)/5.000-6.000		180 (245)/5.000-6.000	
Max. točivý moment motoru TSI (Nm při 1/min)	250/1.550-3.500		250/1.550-3.500	
Max. točivý moment elektromotoru (Nm při 1/min)	330/0-2.600		330/0-2.600	
Max. točivý moment motoru TSI a elektromotoru (Nm při 1/min)	350/0-3.500		400/0-3.500	
Počet válců/zdvihový objem (cm ³)	4/1.395		4/1.395	
Palivo	benzín Super s oktanovým číslem 95 / Normal s oktanovým číslem 91 (s nepatrnou ztrátou výkonu)			
Manuální převodovka	DSG		DSG	
Maximální rychlost (km/h)	220 (V)	220 (V)	225 (VI)	225 (V)
Zrychlení 0-100 km/h (s)	7,5	7,7	6,7	7,0
Přípustná celková hmotnost (kg)	2.060	2.080	2.070	2.090

Údaje o technických datech

Zážehové motory	2,0l TSI Start-Stop		2,0l TSI Start-Stop		2,0l TSI Start-Stop
	Leon	Leon Sportstourer	Leon	Leon Sportstourer	Leon Sportstourer
Výkon v kW (k) při 1/min	180 (245)/5.000-6.500		221 (300)/5.300-6.500		228 (310)/5.450-6.500
Max. točivý moment (Nm při 1/min)	370/1.600-4.300		400/2.000-5.200		400/2.000-5.450
Počet válců/zdvihový objem (cm ³)	4/1.984		4/1.984		4/1.984
Palivo	benzín Super s oktanovým číslem 95 / Normal s oktanovým číslem 91 (s nepatrnou ztrátou výkonu)		benzín Super s oktanovým číslem 98/Super s oktanovým číslem 95 (s nepatrnou ztrátou výkonu)		
Manuální převodovka	DSG	DSG	DSG	DSG	DSG 4Drive
Maximální rychlost (km/h)	250 (V)	250 (V)	250 (VI)	250 (VI)	250 (VI)
Zrychlení 0-100 km/h (s)	6,4	6,7	5,7	5,9	4,9
Přípustná celková hmotnost (kg)	1.970	2.080	1.970	2.080	2.140

Rozměry

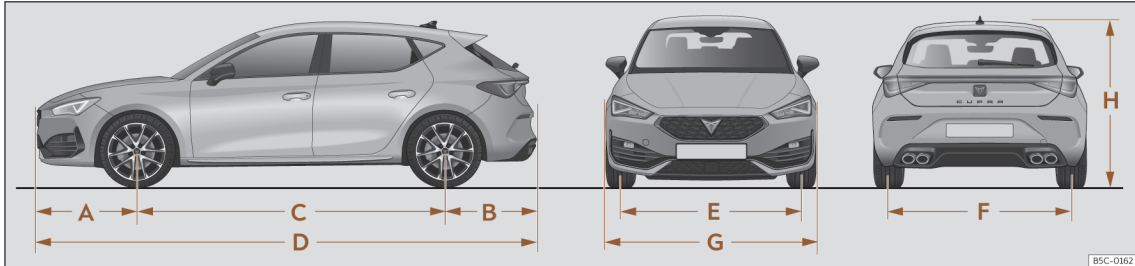

Obr. 235 Leon

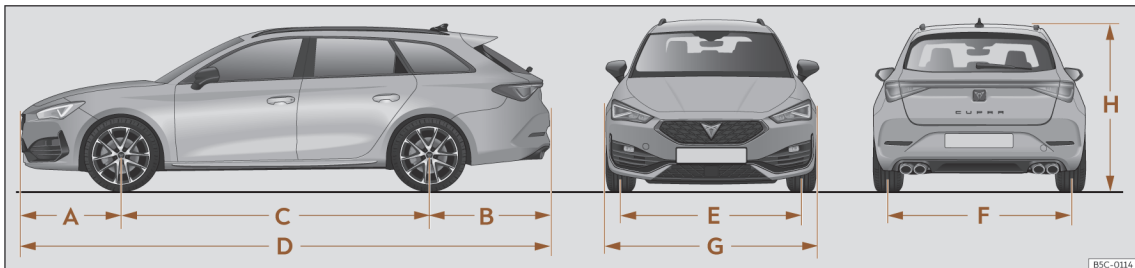

Obr. 236 Leon Sportstourer

Údaje o technických datech

>>> obr. 235, obr. 236		Leon	Leon PHEV	Leon Sportstourer	Leon Sportstourer PHEV
A	Přesah vpředu (mm)	903	903	903	903
B	Přesah vzadu (mm)	806	813	1.065	1.072
C	Rozvor náprav (mm)	2.689	2.682	2.689	2.682
D	Délka (mm)	4.398	4.398	4.657	4.657
E	Rozchod kol ^{a)} vpředu (mm)	1.535	1.538	1.535	1.538
F	Rozchod kol ^{a)} vzadu (mm)	1.513	1.508	1.513	1.508
G	Šířka (mm)	1.799	1.799	1.799	1.799
H	Výška při pohotovostní hmotnosti (mm)	1.444	1.467	1.439	1.463
	Průměr otáčení (m)	11,2	11,2	11,2	11,2

^{a)} Tento údaj závisí na druhu disků. Hodnoty pro kola 235/35 R19 ET49.



Věcný rejstřík

Čísla a symboly

12voltový vozidlový akumulátor

energetický management	329
montážní místo	327
nabíjení	328
odpojení a připojení	83, 325
pomoc při startování	54
stav nabití	329
výměna	328
výška hladiny elektrolytu	328
zimní provoz	325
4Drive	228

A

ABS	
viz Protiblokovací systém	267
ACC	243
Airbagy	25
boční airbagy	31
čelní airbagy	28
hlavové airbagy	32
kolení airbagy	30
popis	26
připojení a odpojení	29
střed	30
Aktivace služeb CUPRA CONNECT	179
Aktuální dodatečná dokumentace	166
Akustický signál	
nepřipnutý bezpečnostní pás	18
světla	117
výstražné a kontrolní svítliny	85

Ambientní osvětlení	125	radarový snímač vpředu	232
Android Auto™		rozpoznávání dopravních značek	76
hlavní menu	184	rozpoznávání únavy	75
navázání spojení	184	systém PreCrash	24
předpoklady	184	tempomat	235
předpoklady pro Android Auto™	184	ukazatel kontroly tlaku v pneumatikách	338
přerušení spojení	185	všeobecné pokyny	231
zvláštnosti	185	vypnutí	85
Aplikace	183	Asistent couvání (Rear View)	284
Apple CarPlay		nastavení	286
menu	183	provozní pokyny	286
navázání spojení	184	předpoklady	285
předpoklady	183	příčné zaparkování	286
přerušení spojení	184	seznam kontrol	285
zvláštnosti	184	Asistent dálkových světel	120
Asistenční systémy		Asistent jízdy couvání (Rear View)	
asistent otvírání dveří (Exit Assist)	257	předpoklady	286
asistent pro případ nouze (Emergency As-		připojování přívěsu	285
sist)	255	Asistent jízdy dozadu (Rear View)	
asistent vyparkování (RCTA)	257	příčný provoz	285
asistent změny jízdního pruhu (Side As-		Asistent pro případ nouze (Emergency As-	
sist)	257	sist)	255
automatická regulace odstupu	243	odstranění problémů	256
bezpečnostní pokyny	231	zapnutí a vypnutí	256
funkce Auto Hold	266	Asistent udržování jízdního pruhu	
jízdní asistent (Travel Assist)	253	viz Lane Assist	251
kontrola tlaku v pneumatikách	337	Asistent vyparkování (RCTA)	257, 260
meze systémů	232	kontrolka	258
nouzové brzdění (Front Assist)	238	Asistent změny jízdního pruhu Plus	259
omezovač rychlosti	237	Asistent změny jízdního pruhu (Side Assist)	
parkovací asistent (Park Assist)	271	jízdní situace	259
podpora zaparkování Plus	280	kontrolka	258
podpora zaparkování vzadu	283	světelná signalizace	259
předvídavá regulace rychlosti	249	způsob funkce	258
připojení	85	Auto Hold	266

Věcný rejstřík

Auto Lock (centrální zamykání)	98	Bezpečnost	nové brzdové třecí segmenty	263
Automatická elektronická uzávěrka	267	Bezpečnost dětí	posilovač brzd	263
Automatická myčka	345	bezpečnost jízdy		
vypnutí funkce Auto Hold	266	Dětské sedačky		
Automatická převodovka	219	Bezpečnost jízdy	C	
funkční závada	222	Bezpečnostní pásy	Centrální zamykání	98
jízdní pokyny	221	Bezpečnostní pokyny	klíč s dálkovým ovládáním	99
kick-down	222	kontrolka	nastavení	99
kontrolka	220	Nastavení	nouzové zablokování	108
podpora jízdy z kopce	223	nepřipnuty	odemknutí a zamknutí vozidla (Keyless Access)	101
polohy volicí páky	220	ochranná funkce	selektivní systém odemykání	99
program Launch-Control	223	účel	tlačítko centrálního zamykání	100
tiptronic	219, 221	Účel	výstražné zařízení proti odcizení	104
vlečení	57	vedení popruhu pásu	Cirkulující vzduch	160
Volant s kolébkovými spínači	221	Bezpečnostní pokyny	Coming home	122
Automatická regulace odstupu	243	boční airbagy	Connectivity Box	207
funkční závada	248	hlavové airbagy	Co ovlivňuje bezpečnost jízdy?	14
hlučnost	248	manipulace s dětskými sedačkami	CUPRA CONNECT	177
ovládání	244	Předepínače bezpečnostních pásů	deaktivace	181
výstražná a kontrolní svítidla	244	středový airbag	legislativní ustanovení	180
zobrazení na displeji	246	Zacházení s bezpečnostními pásy	závady	181
zvláštní jízdní situace	246	Bezpečnostní systém Safe	Cylindrická vložka zámku dveří	107
Automatické ovládání jízdních světel	118	Bezpečnostní vybavení		
Autorská práva	174	Bluetooth®	Č	
		profily	Časový údaj	
B		Brzdová kapalina	nastavení	73, 79
Baterie	97	Brzdová soustava	Čelní airbag spolujedzce	
Benzín		výstražná kontrolka	kontrolka	27
aditiva	312	Brzdový asistent	Čelní airbagy	27
čerpání	312	Brzdy	Čelní nárazy a fyzikální zákony	20
Filter pevných částic	314	brzdová kapalina	Čistění	
Bezdrátové nabíjení	207	brzdový asistent	Mytí vozidla	345
		elektronická parkovací brzda	vnějšek vozidla	346
		funkce nouzové brzdy	vnitřní prostor vozidla	347

Věcný rejstřík

vysokotlaký čistič	345	Držák nápojů		Emergency Assist	
zvláštní péče	348	ve středové loketní opěrce vzadu	151	viz Asistent pro případ nouze (Emergency Assist)	255
čistič zariadení výfukových plynů		vpředu	151	Energetický management	329
katalyzátor	313	Držáky nápojů		ESC	
D		držáky nápojových lahví	151	elektronický stabilizační program	267
Data motorů	360	DSG	219	multikolizní brzda	268
Datový štítek	358	Dveře	107	sportovní režim	270
Deaktivace čelního airbagu	29	dětská pojistka	108	Event Data Recorder	352
Deaktivace služeb CUPRA CONNECT	181	Dynamická regulace dosahu světel	123	Externí zvukové zdroje	
Denní počítadlo kilometrů	73	E		úprava hlasitosti reprodukce	174
Dětská pojistka		e-Call	44	F	
elektrické spouštěče skel	113	E-mode	215	Faktory ovlivňující negativně bezpečnost jízdy?	14
Dětské sedačky		Easy Open		Filtr pevných částic	314
bezpečnostní pokyny	35	zvláštnosti	112	Frekvenční pásma	191
rozdělení do kategorií	34	EDS		Front Assist	
systém ISOFIX	38	viz Elektronická uzávěrka diferenciálu	267	viz Systémy podpory brzd	238
systém Top Tether	38, 40, 41	Elektrické příslušenství		Full Link	182
upevnění pomocí bezpečnostního pásu	42	viz Zásuvky	152	aplikace	183
Digital Cockpit	69	Elektrické přístroje	152	nastavení	183
informační profily	69	Elektrické spouštěče skel	113	symboly	183
Disky		Elektrolyt akumulátoru	328	Funkce Auto Hold	266
výměna kola	48	Elektronická kontrola stability (ESC)	267	Funkce nouzové brzdy	265
Displej panelu přístrojů	69, 71	Elektronická parkovací brzda	265	Funkce podpory jízdy z kopce	223
Dodatečné vybavení		automatické uvolnění	265	Funkční závada	
tažné zařízení	295	automatické zapnutí	265	automatická převodovka	222
Doporučení převodového stupně	225	funkce nouzové brzdy	265	automatická regulace odstupů	248
Dopravní značky		kontrolka	263	parkovací asistent (Park Assist)	271
zobrazení na obrazovce	77	vypnutí	265	převodovka	224
Dopravní zpravodajství		zapnutí	265	skleněná střecha	115
viz TP (dopravní zpravodajství)	192	Elektronická uzávěrka diferenciálu	267	spojka	224
Dotyková obrazovka	170	Elektronická uzávěrka diferenciálu (XDS)	268	systém PreCrash	25
Dotykové oblasti	170	Elektronický imobilizér	107, 213	tažné zařízení	289
Drive Profile	226				

H

Háčky na oděv	152
Háčky na tašky	152
Háky na tašky	144
Hlasitost	
externí zvukové zdroje	174
Hlasové ovládání	188
Android Auto™	185
Siri™ (Apple CarPlay™)	184
Hlavní menu	
Android Auto™	184
Hloubka vzorku	335
Hlučnost	
brzdy	263
ESC	267
parkovací brzda	265
pneumatiky	331, 336
Hmotnosti	359
Hodiny	
digitální	79
Nastavení hodin	79
Houkačka	67
Hubice výstupu vzduchu	160
Hybridní pohon	
E-Mode	215
hybridní režim	215
provozní režimy	215
ukazatel výkonu v procentech	80
vytvoření připravenosti k jízdě	214
zvuk motoru	215

Ch

Chladicí kapalina motoru	321
G12evo	321
G12 plus-plus	321
G13	321
kontrola výšky hladiny	322
kontrolka	82
specifikace	321
ukazatel teploty	82
výstražná kontrolka	82
zásobník	322
Chladicí soustava	
doplnění chladicí kapaliny	322
kontrola výšky hladiny chladicí kapaliny	322
Chladicí zařízení	154
I	
infotainment	
přístup k internetu	187
Wi-Fi Protected Setup (WPS)	187
Informace na displeji	
počítadlo kilometrů	72
Informace na displeji	73
ACT	229
Časový údaj	79
ECO	72
kontrola tlaku v pneumatikách	338
panel přístrojů	71
polohy voličů spínače	72
servisní intervaly	82
systém PreCrash	25
Travel Assist	254
výstražné a informační pokyny	75
Informace o servisu: dotaz	83

Informace o vozidle	91
Informační profily	69
Infotainment	88, 166
Apple CarPlay	183
bezpečnostní pokyny	166
funkční tlačítka	89
individuální uspořádaná menu	172
individuální vytváření	172
informace o vozidle	91
MirrorLink®	185
nastavení systému	173
nastavení vozidla	92
nastavení zvuku	173
navigace	196
ovládání	172
provádění funkcí	172
provoz médií	193
provoz rádia	189
před prvním použitím	166
přehled ovládacích prvků	170
přízpůsobení menu	172
rozbalovací menu	172
rozdělení připojení WLAN	186
telefonní rozhraní	203
viz Infotainment	88
WLAN	186
zapnutí a vypnutí	172
ISOFIX	38

J

jízda	
projíždění zatopených vozovek	231

Věcný rejstřík

Jízda			
bezpečná	14	spuštění motoru	211
hospodárná	229	zvláštnosti	103
jízdy v zahraničí	123, 231	Kick-down	
parkování ve stoupaních	271	automatická převodovka	222
parkování v klesáních	271	Klíč	
s přívěsem	292	Jízdní pokyny (mechanická spínací skříň-	
Jízda s přívěsem		ka)	213
viz přívěs	287	klíč vozidla	95
Jízdní asistence (Travel Assist)		náhradní klíč	95
závady a jejich řešení	255	odemykání a zamykání	99, 107
Jízdní asistent (Travel Assist)	253	přřazení klíče	95
informace na displeji	254	rádiové dálkové ovládání	95
ovládání	254	synchronizace	97
Jízdní data	74	vyklopení trnu klíče	96
Jízdní profil	227	výměna baterie	97
Jízdní provoz	227	Klíčem ovládaný spínač	29
Jízdy v zahraničí		Klíč na kola	45
světlometry	123	Klíč s dálkovým ovládáním	
zážehový motor	231	odemykání a zamykání	99
K		Klika dveří	107
Kabina řidiče		Klimatizace	
všeobecný přehled	67	nastavení teploty	160
Kamera		ovládací prvky	160
čistění	78	pokyny k provozu	159
Lane Assist	251	Klimatizování	154
Kapalina do ostříkovačů		hubice výstupu vzduchu	160
doplnění	324	nezávislé větrání	163
kontrola	324	ovládací prvky	157
množství náplně	324	Kód motoru	
Katalyzátor	313	vsunutí	73
Keyless Access		Kola	
odemknutí a zamknutí vozidla	101	nouzové kolo	339
Press & Drive	210	nová kola	332
		sněhové řetězy	337
		šrouby kol	335
		výměna	48, 51, 335
		Kolébkové spínače (automatická převodov-	
		ka)	221
		Komfortní funkce směrových světel	119
		Komfortní otvírání	
		okna	114
		Komfortní zavírání	
		okna	114
		Konektivita	176
		přístupový bod WLAN	186
		Konektory	
		závady	153
		Kontrola parkovací vzdálenosti	
		viz Podpora zaparkování	279, 280, 283
		Kontrola tlaku v pneumatikách	337
		Kontrola trakce	267
		Kontrola výšek hladiny kapalin	358
		Kontrola výšky hladiny kapalin	
		motorový prostor	317
		Kontrolní seznamy	
		předpoklady pro Apple CarPlay	183
		předpoklady pro MirrorLink®	185
		Kontrola tlaku v pneumatikách	
		ukazatel kontroly tlaku v pneumatikách	338
		Konzervace	
		viz Čistění	344
		Kosmetické zrcátko	130
		Kryt zavazadlového prostoru	
		uložení	138, 141
		Kulová hlava	
		elektrické odjištění	293
		kontrolka	294

L

Lak vozidla	
péče	346
Lane Assist	251
vystražná a kontrolní svítlna	251
Látky: čištění	347
Launch-Control (automatická převodovka)	223
Leaving Home	122
Legislativní ustanovení	180
Licence	174
Light Assist	120
Likvidace	
Předepínače bezpečnostních pásů	23
Lišty stěračů čelního a zadního skla	
čištění	53, 346
servisní poloha	52
výměna	53

M

Menu Manažer nabíjení	299
Menu Servis	
časový údaj	73
kód motoru	73
nové spuštění denního počítadla kilometrů	73
nové spuštění servisu výměny oleje	73
ukazatel servisních intervalů	73
Mikrovláknová látka čištění	347
MirrorLink®	
menu	185
nastavení	183
navázání spojení	185
předpoklady	185
přerušování spojení	185
zvláštnosti	186

Místa k sezení pro vozidlo	16
Místa se zvláštními předpisy	204
Mlhové světlomety s funkcí světla Cornering	122
Množství náplně	
kapalina do ostřikovačů	324
nádržka kapaliny pro ostřikovače	358
palivová nádrž	358
Mobile Signal Amplifier	207
Mobilní telefon	351
Mobilní telefony	351
Motor	
pomoc při startování	54
spuštění (pokyny pro řidiče v případě mechanické spínací skříňky)	213
systém Start-Stop	217
záběh	228
zvuky	211
Motor a zapalování	
automatické vypnutí zapalování	210
My Beat	210
nouzový start	213
předžhavení motoru	211
spuštění motoru	211
spuštění motoru pomocí Press & Drive	211
vypnutí motoru	212
Motorový olej	
doplnění	320
kontrola výšky hladiny motorového oleje	319
měrka oleje	319
servisní intervaly	318
servisní prohlídka	318
specifikace	318
spotřeba	319
výměna	318, 321

Motorový prostor	315, 317
akumulátor	325
bezpečnostní pokyny	315
brzdová kapalina	323
chladičí kapalina	321, 322
motorový olej	320
nádržka kapaliny do ostřikovačů	324
otevření a zavření	316
Mrazuvzdorný prostředek	321
Multifunkční zobrazení	74
Multikolizní brzda	268
Multimédia	189, 209
oblíbené	194
používání streamingových služeb	195
reprodukce	194
volba zdroje	194
My Beat	210
Mytí vozidla	
ošetřování vnějšku vozidla	345
snímače	271
vysokotlaký čistič	345
zvláštnosti	112

N

Nabíjecí kabel	
pro nabíjecí stanici (AC)	307
pro zásuvky	308
Nabíjecí kabel vysokonapětového akumulátoru	306
Nabíjecí zásuvka	302
Nabíjení vysokonapětového akumulátoru	
nabíjecí kabel	307
Nabíjecí režimy	300
nabíjecí zásuvka	302
naprogramovaná doba nabíjení	300

Věcný rejstřík

nastavení v infotainmentu	299	navigace Offroad	200	Nouzové otvírání	
nouzové odjištění	305	navigační hlášení	196	dveře řidiče	107
řešení problémů	305	nejčastější cíle	199	zadní víko	113
signalizace nabíjecího procesu	304	omezení	196	Nouzové ovládání	
Načerpání plně palivové nádrže	310	ostatní možné volby	201	Dveře spolujezdce	108
nadzvednutí vozidla	50	ovládání mapy	197	nouzové situace	
Náhradní díly	350	plán trasy	201	opravárenská sada	46
Náhradní klíč	95	uložená data	202	Nouzové situace	44
Nakládání vozidla		poslední cíle	200	palubní nářadí	45
systém nosičů zavazadel	149	použití kontaktních údajů	200	pomocné startovací kabely	54
úchytná oka	142	použití mapy k zadání cíle	200	vlečení vozidla v případě nouze	57
uložení nákladu	137	symboly	197	výměna akumulátoru	328
uložení zavazadel	137	ukládání data	197	výměna kola	48
všeobecné pokyny	137	uložená data	202	výměna spálené pojistky	62
zařízení průchozího nakládání	145	uložené cíle	199, 200	výstražná světla	123
zavazadlový prostor	109, 137	uložení cílů	200	Nouzové zablokování dveří spolujezdce	108
Nalození vozidla		úprava plánu trasy	201		
přívěs	291	upřednostňované cíle	200	O	
Nastavení		zadání adresy pro navádění k cíli	199	Obrazovka	
Časový údaj	79	zaučování chování uživatele	202	čistění	174
opěrka hlavy	133	zmenšení navigační mapy	197	Obrazovka panelu přístrojů	
přední sedadla	131	zvětšení navigační mapy	197	hybridní vozidla	71
sedadla	15	Nebezpečí v případě nepřipnutého bezpeč- nostního pásu	20	Obrazovka rádia: čistění	347
sedadla s paměťovou funkcí	134	Nezávislé klimatizování	163	Oddělovací síť	146, 147
světla	123	ovládání	164	Odemknutí a zamknutí	101
Nastavení odstupe		programování	165	Odemýkání a zamykání	
viz Automatická regulace odstupe	243	Nezávislé větrání	163	dveře	107
Nastavení systému	173	Nosiče zavazadel	148	pomocí dálkového ovládání	99
Nastavení vozidla	92	Nosič jízdních kol		pomocí tlačítka centrálního zamykání	100
Nastavení zvuku	173	maximální nosnost	294	přes cylindrickou vložku	107
Navigace	196	montáž na výklopnou kulovou hlavu	294	Odepnutí bezpečnostního pásu	21
dodatečné okno	201	Nouzové kolo	339	Odkládací prostory	150
funkce	197			jiné odkládací prostory	152
funkce: zadní cíle	199			na straně spolujezdce	150
mapa	197, 200			návod k obsluze	150

Věcný rejstřík

schránka v přístrojové desce	150	Originální náhradní díly	343	Palivo	
zásvuky	151	Originální příslušenství	343	benzín	312
Odkládací přihrádky		Ostříkovač skla	324	čerpání	310
schránka v přístrojové desce	124	Osvětlení panelu přístrojů	124	označení	312
viz odkládací prostory	150	Otáčkoměr	69, 80	palivoměr	81
Ochrana proti slunci	130	Otevření		úspora	229
Okna		víko motorového prostoru	316	Palivoměr	81
automatické vyjždění/zajždění skel	114	víko plnicího hrdla palivové nádrže	310	kontrolka	81
automatický provoz	114	Otevření a zavření		Palubní nářadí	45
elektricky ovládaná	113	víko motorového prostoru	316	Paměťová funkce	134
komfortní otvírání	114	víko plnicího hrdla palivové nádrže	310	Paměť údajů o nehodách	352
komfortní zavírání	114	Otvírání	98	Panel přístrojů	68
Oktanové číslo (benzín)	312	okna	113	digitální Digital Cockpit	69
Omezovač rychlosti	237	panoramatická střeška	116	informace na displeji	71
obsluha	237	zadní víko	110	informace na obrazovce	73
zobrazení na displeji	237	otvírání a zavírání	98	použití s multifunkčním volantem	84
Omezování síly		Otvírání a zavírání		struktura menu	73
okna	115	dveře	107	ukazatel servisních intervalů	82
protisluneční roleta (skleněná střeška)	117	elektrické otvírání a zavírání zadního víka	110	výstražné a kontrolní svítily	85
skleněná střeška	117	okna	113	Panoramatická střeška	116
Online služby	177	panoramatická střeška	116	viz též Skleněná střeška	115
Opěradlo zadního sedadla		pomocí dálkového ovládání	99	Park Assist	
vyklopení dopředu	135	pomocí tlačítka centrálního zamykání	100	viz parkovací asistent (Park Assist)	271
vyklopení nazpět	135	přes cylindrickou vložku	107	Parkovací asistent	
Opěrka bederní páteře	131	zadní víko	109	Porucha	282, 283
Opěrka hlavy	133	Ovládací prvky na volantu	94	Parkovací asistent (Park Assist)	271
Opěrky hlavy	132	Ozdobný kryt kola		automatické přerušení	273
Opotřeбенí pneumatik	335	odstranění	49	automatický brzdicí zásah	278
Oprava pneumatik	46	Označení paliva	312	funkční závada	271
Oprávérenská sada	45, 46, 47	P		podélné zaparkování	276
kontrola po 10 minutách jízdy	48	Páčka dálkových světel	119	podmínky vyparkování	277
nafouknutí pneumatiky	47	Páčka směrových světel	119	podmínky zaparkování	276
součásti	47			předčasné ukončení	273
utěsnění pneumatiky	47				
Oprávérenské činnosti	350				

Věcný rejstřík

příčné zaparkování	276	Podpora zaparkování		Press & Drive	
vyparkování (pouze podélné parkovací mezery)	277	automatická aktivace	281	spuštění motoru	211
Parkovací systém		brzdící zásahy při manévrování	282	startovací tlačítko	210
viz Podpora zaparkování	279, 280, 283	nastavení signalizace a zvukových signá- lů	282, 283	Prodej vozidla	180
Parkování	271	podpora zaparkování Plus	280	prohlídka	318
nápříč pomocí asistenta couvání	286	podpora zaparkování vzadu	283	Prohližďení zatopených vozovek	231
ParkPilot		provoz s přívěsem	282	Prokázání totožnosti	179
viz Podpora zaparkování	279, 280, 283	snímače a kamera: čistění	346	Prokázání vlastnictví	179
Péče o vozidlo		tažné zařízení	283	Protiblokovací systém	267
servisní poloha lišt stěrače	52	viz parkovací asistent (Park Assist)	271	Protisluneční roleta	
Pedály	16, 18	vizuální signalizace	281	omezení síly (skleněná střecha)	117
Plně diodové světlomety	63	zobrazení okolí	280	Provoz médií	193
Pneumatiky		Podpora zaparkování vzadu	283	Průběh čerpání	
nové pneumatiky	332	pohon všech kol		otevření víka plnicího hrdla palivové nádr- že	310
předepsaný směr chodu	331	zimní pneumatiky	229	Průměrná spotřeba paliva	69
příslušenství	331	Pohon všech kol	228	Předepínače bezpečnostních pásů	23
rychlostní index	332	sněhové řetězy	229	kontrolka	27
tlak v pneumatikách	333	vlečení	57	Předepnutí bezpečnostních pásů	23
ukazatele opotřebení	335	Pojistky	60	Před každou jízdou	14
vázané na směr chodu	52	barevné označení	61	Předpoklady pro Apple CarPlay	183
vniknutá cizí tělesa	331	pojistková skříňka	61	Předvádívací regulace rychlosti	249
výměna	48	příprava výměny	62	aktivace	250
zimní pneumatiky	336	rozpoznání spálených pojistek	62	jíзда	250
životnost	333	výměna	62	omezení	249
Počít míst k sezení	16	Pokyn k ochraně životního prostředí		závady a řešení	250
Počítadla kilometrů	69	čerpání	310	Předžhavení motoru	211
Počítadlo kilometrů		Pomocné startovací kabely	54	Přehled (vozidlo s levostranným řízením)	11
celková ujetá vzdálenost	72	Pomoc při startování	54	Přehled (vozidlo s pravostranným řízením)	12
denní ujetá vzdálenost	72	Popis	54	Přenos dat	177
Podlaha zavazadlového prostoru	141	Powermetr	80	Přeprava dětí	33
Podlahové rohože	18	Prachový a pylový filtr	155	Převodovka DSG	
Podpora jízdy z kopce	223	Pravidelně ošetřování	344	viz Automatická převodovka	219
				Přihláška pro návod k obsluze	150

Věcný rejstřík

Připomenutí servisu	83
přípustná hmotnost přívěsu	
naložení přívěsu	291
Příslušenství	350
Přívěs	287
diodové zpětné svítilny	289, 290
dodatečně vybavení tažným zařízením	295
elektrické odjištění kulové hlavy	293
funkční závada	289
naložení	291
nastavení světlometů	292
podpora zaparkování	282, 283
provoz s přívěsem	292
připojení	289
přípustná hmotnost přívěsu	291
spojení	289
stabilizace jízdní soupravy	292
technické předpoklady	288
vlečné lano	289, 290
vnější zrcátka	289
výstražné zařízení proti odcizení	290
zásuvka	289
zatížení oje přívěsu	287, 291
zpětné svítilny	289, 290
zvláštnosti	262
R	
Radarový snímač	232
Rádio	189
frekvenční pásma	191
nastavení vysílačů	191
symboly	190
tlačítka stanic	191
TP (dopravní zpravodajství)	192
vybavení	190

Rádiové dálkové ovládání	
viz Klíč	95
RCTA	260
viz asistent vyparkování (RCTA)	257
Rear Traffic Alert	260
Regulace dosahu světel	123
Regulace rychlosti	235
Režim rádia	189
Režim volnoběžky	224
Rozměry vozidla	362
Rozpoznávání dopravních značek	77
omezená funkce	78
poškození čelního skla	78
přívěs	77
rychlostní výstraha	77
zobrazení na obrazovce	77
způsob funkce	76
Rozpoznávání únavy	75
ruční brzda	
viz Elektronická parkovací brzda	265
Rychlostní index	332
Ř	
Řidič	
viz Správná poloha sezení	15
Řízení	
elektromechanické řízení	225
kontrolka	226
Řízení motoru	313
kontrolka	313
Řízení s posilovačem	
viz Řízení	225

S

S-PIN	179
Sada klíčů vozidla	95
Sada pro opravu pneumatik	45
viz též Opravářská sada	46
Safe	213
SEAT Ident	179
Sedadla	
demontáž opěrky hlavy	133
elektrické nastavení	132
montáž opěrky hlavy	133
nastavení opěrek hlavy	133
nesprávná poloha při sezení	16
opěradlo zadního sedadla	135
paměťová funkce	134
počet míst k sezení	16
ruční nastavení	131
vyhřívání	161
Selektivní systém odemykání	99
Servis	
digitální servisní knížka	341
flexibilní servis	341
obsah servisu	343
pevný servis	341
podmínky použití vozidla	342
prohlídka	341
servisní činnosti	341
Servisní doklad	341
servisní úkony	341
servis výměny oleje	341
Servis mobility	343
Servisní intervaly	82, 318
Servisní prohlídka	318
Servis tíšňového volání	44

Věcný rejstřík

motor se spustí automaticky	217
pokyny pro řidiče	217
ruční zapnutí a vypnutí	219
vypnutí a spuštění motoru	217
způsob funkce	217
Systém Top Tether	38, 40, 41
Systém Tyre-Mobility viz Opravárenská sada	46
Systémy podpory brzd	232
rozpoznávání chodců a cyklistů	240
signalizace na displeji	239
výstrahy	239
zapnutí a vypnutí	242
Systémy podpory brzdění asistent vyhýbání	240
dočasná deaktivace	243
meze systémů	241

Š

Šrouby kol	335
Šrouby kola	49
bezpečnostní	49
krytky	49
Utahovací moment	52

T

Tankování kontrolka	81
palivoměr	81
Tažné zařízení dodatečné vybavení	295
funkční závada	289
kulová hlava s elektrickým odjišťováním	293
montáž nosiče jízdních kol	294

TCS viz Kontrola trakce	267
Technická data	358
hmotnosti	359
rozměry vozidla	362
spotřeba paliva	358
zatížení oje přívěsu	287
zatížení střechy	149
Technické změny	350
Telefon hovory	206
kontakty	207
oblíbené položky	207
spřáhnutí mobilního telefonu	205
telefonní seznam	207
tlačítka rychlé volby	207
vypnutí	204
zasílání zpráv	206
Telefonní rozhraní	203
výbuchem ohrožená místa	204
Tempomat	235
ovládání	236
Tiptronic (automatická převodovka)	219, 221
Typy ECO	79
Tišňové volání	44
Tlak motorového oleje kontrolka	319
Tlak v pneumatikách	333
Topení	154
Top Tether	38, 40, 41
TP (dopravní zpravodajství)	192
Travel Assist viz Jízdní asistent (Travel Assist)	253

U

Údržba viz Servis	341
Úchytná oka	142
Ukazatel převodového stupně	225
Ukazatel servisních intervalů	73, 342
Ukazatel teploty chladičí kapaliny motoru	82
Uložení zavazadel	137
háky na tašky	144
naložení přívěsu	291
provoz s přívěsem	292
přívěs	287
sít pro zavazadlový prostor	143
Střešní nosiče zavazadel	148
systém nosičů zavazadel	149
Systém nosičů zavazadel	148
úchytná oka	142
uložení nákladu	137
uložení zavazadel	137
zařízení průchozího nakládání	145
Úprava hlasitosti reproduktce	174
Určování polohy vozidla	180
USB	209
Úspora paliva režim volnoběžky	224
Utahovací moment šrouby kola	52
Uzávěr palivové nádrže otevření a zavření	310

V

Variabilní podlaha zavazadlového prostoru	141
Vedení popruhu pásu	22

Věcný rejstřík

Větrání	154	Volící páka (automatická převodovka)		Vypnutí světel	117
Víko motorového prostoru	315, 317	polohy	220	Výrobky péče o vozidlo	344
otevření a zavření	316	Vozidlo		Vysílací zařízení	351
Víko plicního hrdla palivové nádrže		datový štítek	358	Vysokonapěťový akumulátor	296
otevření a zavření	310	identifikační číslo	358	péče	298
Vlečení vozidla	55, 57	identifikační číslo vozidla	358	výstražné štítky	297
automatická převodovka	57	identifikační data	358	Výstraha při tíšňovém brzdění	123
pohon všech kol	57	nadzvednutí	50	Výstražná a kontrolní světla	
s tažným zařízením	57	odemknutí a zamknutí (Keyless Access) ..	101	Filtr pevných částic	314
vlečná tyč	57	odstavení ve stoupáních	271	Výstražná světla	123
vlečné lano	57	odstavení v klesáních	271	výstražné a kontrolní svítliny	
vlečné oko vpředu	58	zapůjčení nebo prodej	180	Světla	117
zadní vlečné oko	59	Vstup USB	209	Výstražné a kontrolní svítliny	85
zakázané procesy vlečení	57	Vybavení		airbagy	29
zvláštnosti	55	telefonní rozhraní	203	akustický signál	85
Zvláštnosti	57	Výbuchem ohrožená místa	204	asistent vyparkování (RCTA)	258
Vlečné lano	289, 290	Výfukové plyny	313	asistent změny jízdního pruhu (Side As-	
Vnější anténa	351	Vyhřívání sedadel	161	sist)	258
Vnější osvětlení		Vyhřívání volantu	162	automatická regulace odstupů	244
výměna žárovky	63	Výměna baterie		bezpečnostní pád	18
Vnější zpětná zrcátka		klíče vozidla	97	brzdová soustava	263
nastavení	129	Výměna dílů	350	čerpání	310
vyhřívání	129	výměna kola		EDS	305
zaklopení	129	šrouby kola	49	elektrický pohon	267
Vnější zrcátka		Výměna kola	48	elektromechanické řízení	226
provoz s přívěsem	289	dodatečné práce	52	elektronická parkovací brzda	263
Vnitřní zpětné zrcátko		Výměna lišt stěrače	52	Emergency Assist	256
zaclonitelné	128	výměna oleje	321	ESC	267, 270
Volant		Výměna žárovky	63	filtr pevných částic	313
kolébkové spínače (automatická převo-		Vyobrazení vnějšíku	7, 9	chladičí kapalina motoru	82
dovka)	221	Vyobrazení vnitřku	13	Chladičí kapalina motoru	82
multifunkční volant	94	Vyparkování pomocí parkovacího asistenta .	277	kontrola tlaku v pneumatikách	337
nastavení	17	Vypnutí		kontrola výfukových plynů	313
ovládací prvky	94	Telefon	204	Kulová hlava	294
vyhřívání	162	Telefonní rozhraní	204	Lane Assist	251

Věcný rejstřík

motorový olej	319
použití brzdy	243
protiblokovací systém ABS	267
převodovka	220
řazení	224
řízení motoru	313
Start-Stop	217
světla	117
systém airbagů	27
tankování	81
TCS	267, 270
tempomat	235
Travel Assist	255
zamykání sloupku řízení	226
zásoba paliva	81
Výstražné symboly	
viz Výstražné a kontrolní světelné	85
Výstražné zařízení proti odcizení	104
přívěs	290
Přívěs	290
Výstražný trojúhelník	123
Vyvážení kol	333
Vzorek pneumatiky	335

W

Wireless Charger	207
WLAN	176, 186

X

XDS	268
-----------	-----

Z

Záběh	
nové brzdové třecí segmenty	263
nové pneumatiky	331
nový motor	228
Zadní mlhová svítlna	
kontrolka	117
Zadní sedadlo	
sklopení dopředu ze zavazadlového pro-	
storu pomocí páčky dálkového odjiš-	
tování	136
Zadní víko	109, 113
viz též Zavazadlový prostor	110
Zámek dveří	107
Zamknutí a odemknutí	101
Zamykání a odemykání	
pomocí tlačítka centrálního zamykání	100
Zaparkování	271
automatická převodovka	221
napříč pomocí asistenta couvání	286
pomocí parkovacího asistenta (Park As-	
sist)	276
Zapnutí světel	117
Zaregistrované značky	174
Záruka	344
Zařízení na čištění výfukových plynů	
Filtr pevných částic	314
Zařízení průchozího nakládání	145
Zásuvka	
závady	153
Zásuvky	151, 152
přívěs	289
Zatížení oje přívěsu	287
naložení přívěsu	291

Zatížení střechy	149
technická data	149
Závada motoru	
kontrolka	313
Zavazadlový prostor	109, 137
elektrické otvírání a zavírání	110
nouzové odemknutí	113
oddělovací síť	146, 147
se snímači ovládaným otvíráním a zavírá-	
ním (Easy Open)	112
síť pro zavazadlový prostor	143
svinovací kryt	140
svítlna zavazadlového prostoru	124
uložení krytu	141
uložení krytu zavazadlového prostoru	138
variabilní podlaha zavazadlového prostoru	141
zvětšení	135
zvláštnosti elektrického zadního víka	111
Zavírání	98
okna	113
panoramatická střecha	116
Panoramatická střecha	116
zadní víko	110
Zavření	
víko motorového prostoru	316
Zesilovač signálu	207
Zimní pneumatiky	
pohon všech kol	229
Zimní pneumatiky	336
Zimní provoz	
akumulátor	325
pneumatiky	336
přívěs	287
skleněná střecha	115

Věcný rejstřík

sněhové řetězy	337	roztahování	55
solné šmouhy	128	vlečení	55, 57
Zobrazení jízdních dat	74	vysokotlaká čistící zařízení	293
Zobrazení na displeji		Zvuk motoru	215
automatická regulace odstavu	246		
Doporučení převodového stupně	72	Ž	
Drive Profile	226	životní prostředí	
Kód motoru	72	Nezávadnost pro životní prostředí	352
omezovač rychlosti	237	Životní prostředí	
otevřené dveře, víko motorového a zava-		čerpání	310
zadového prostoru	72	ekologická jízda	229
rychlostní výstraha	72		
typy ECO	79		
venkovní teplota	72		
Zobrazení na obrazovce			
dopravní značky	77		
Zobrazení teploty			
venku	72		
Zpátečka (automatická převodovka)	220		
Zpětná kamera	284		
Zpětná zrcátka			
nastavování vnějších zpětných zrcátek ...	129		
Zpětné světlomety			
výměna žárovky	63		
Zpětné zrcátko			
vnitřní zclonitelné	128		
viz též Zpětné zrcátko	128		
Zvedák vozidla	45		
Upevňovací body	50		
Zvláštnosti			
Android Auto™	185		
Apple CarPlay	184		
MirrorLink®	186		
provoz s přívěsem	292		



SEAT S.A. neustále pracuje na dalším vývoji všech typů a modelů. Mějte proto prosím pochopení, že se mohou vyskytnout změny co se týče formy, vybavení a techniky. Z údajů, vyobrazení a popisů uvedených v tomto návodu k obsluze proto nelze vyvozovat jakékoliv nároky.

Všechny texty, vyobrazení a pokyny uvedené v tomto návodu k obsluze jsou aktuální k datu tisku. Údaje uvedené v tomto návodu k obsluze jsou platné v době uzávěrky. Tiskové chyby a omyly vyhrazeny.

Dotisk, rozmnožování nebo překlad (i pouhých částí) není bez písemného povolení od SEAT S.A. povolen.

Všechna práva podle zákona o autorských právech zůstávají vyhrazena výhradně SEAT S.A. Změny vyhrazeny.

© SEAT S.A. - Vydání: 15.06.21

Česky 5FA012715BR (06.21)

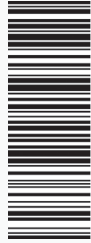

5FA012715BR

